

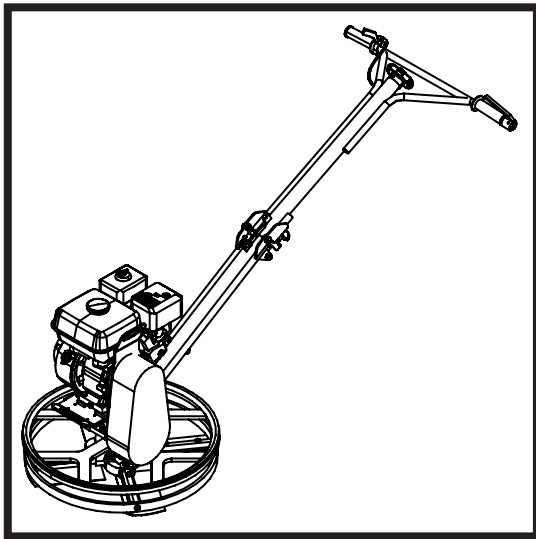

BELLE PRO 600X TROWEL

870/20001/8
03/25



ⒸGB	Operators Manual	14
ⒸF	Manuel De L'Opérateur	20
ⒸE	Manual del Operador	26
ⒸP	Manual de Operação	32
ⒸNL	Handleiding	38
ⒸD	Bedienungshandbuch	44
ⒸNO	Betjening Håndbok	50
ⒸSF	Käyttöohje	56
ⒸPL	Instrukcja Obsługi	62
ⒸHR	Uputstvo za rukovatelja	68

2

UKCA Declaration of Conformity

3 - 12

EC/EU Declaration of Conformity

Declaration Of Conformity (DOC)

We, **Altrad Belle, Sheen, Nr. Buxton, Derbyshire, SK17 0EU, GB** declare that the DoC is issued under our sole responsibility and belongs to the followings product(s):



PRODUCT TYPE

MODEL.....

SERIAL No.....

DATE OF MANUFACTURE

SOUND POWER LEVEL
MEASURED /
.....(GUARANTEED)

WEIGHT.....



Object of the Declaration:

Petrol engine / electric motor powered walk-behind trowel designed to smooth, level, or texture the top layer of hardening concrete.

The object of the declaration described above is in conformity with the relevant **Statutory Requirements:**

- **2008 No. 1597** Supply of Machinery (Safety) Regulations 2008
- **2001 No. 1701** Noise Emission in the Environment by Equipment for use Outdoors Regulations 2001
- **2016 No. 1091** Electromagnetic Compatibility Regulations 2016

The following designated standards and technical specifications have been applied:

- **EN ISO 12100:2010** Safety of machinery
- **BS EN 12649:2008+A1:2011** Concrete compactors and smoothing machines. Safety
- **ISO 3744:2010** Acoustics — Determination of sound power levels and sound energy levels of noise sources using sound pressure

Technical Files are held by **Ray Neilson** at the Altrad Belle address stated above:-

Place of Declaration:-

Sheen,
Nr. Buxton,
Derbyshire,
SK17 0EU,
UK

Date of Declaration:-

February 2022

Signed by:

Ray Neilson

Managing Director
On behalf of Altrad Belle
Sheen, Derbyshire, UK



EC Declaration Of Conformity (DOC)



We, **Altrad Belle, Sheen, Nr. Buxton, Derbyshire, SK17 0EU, GB** declare that the DoC is issued under our sole responsibility and belongs to the followings product(s):



PRODUCT TYPE

MODEL.....

SERIAL No.....

DATE OF MANUFACTURE

SOUND POWER LEVEL
MEASURED /
.....(GUARANTEED)

WEIGHT.....



Signed by:

Ray Neilson
Managing Director

On behalf of Altrad Belle, Sheen, Derbyshire, UK

Place of Declaration:-
Sheen, Nr. Buxton, Derbyshire, SK17 0EU, UK
Date of Declaration:-
February 2022

Object of the Declaration:

Petrol engine / electric motor powered walk-behind trowel designed to smooth, level, or texture the top layer of hardening concrete.

The object of the declaration described above is in conformity with the relevant **Union Harmonisation Legislation:**

- **2006/42/EC** - New machinery directive- **2000/14/EC** - Noise - equipment for use outdoors

The following harmonised standards and technical specifications have been applied:

- **EN ISO 12100:2010** Safety of machinery
- **BS EN 12649:2008+A1:2011** Concrete compactors and smoothing machines. Safety
- **ISO 3744:2010** Acoustics — Determination of sound power levels and sound energy levels of noise sources using sound pressure

Technical Files are held by **Armand Ternel** at the following address:-
Altrad Investment Authority SAS: 150 Rue Le Pérugin, 34000 Montpellier, France.



EU Declaration Of Conformity (DOC)



We, **Altrad Belle, Sheen, Nr. Buxton, Derbyshire, SK17 0EU, GB** declare that the DoC is issued under our sole responsibility and belongs to the followings product(s):



PRODUCT TYPE

MODEL.....

SERIAL No.....

DATE OF MANUFACTURE

SOUND POWER LEVEL
MEASURED /
.....(GUARANTEED)

WEIGHT.....

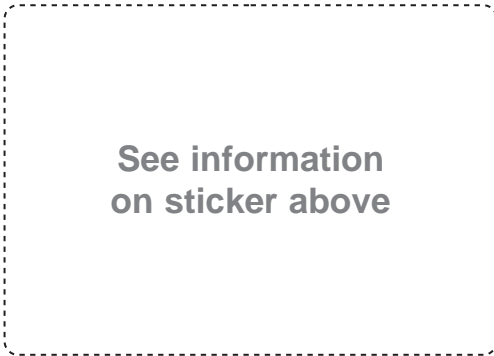

Signed by:

Ray Neilson
Managing Director

On behalf of Altrad Belle, Sheen, Derbyshire, UK

Place of Declaration:-
Sheen, Nr. Buxton, Derbyshire, SK17 0EU, UK
Date of Declaration:-
February 2022

Object of the Declaration:

Petrol engine / electric motor powered walk-behind trowel designed to smooth, level, or texture the top layer of hardening concrete.

The object of the declaration described above is in conformity with the relevant **Union Harmonisation Legislation:**

- **2014/30/EU** - EMC Directive

The following harmonised standards and technical specifications have been applied:

- **EN ISO 12100:2010** Safety of machinery
- **BS EN 12649:2008+A1:2011** Concrete compactors and smoothing machines. Safety
- **ISO 3744:2010** Acoustics — Determination of sound power levels and sound energy levels of noise sources using sound pressure

Technical Files are held by **Armand Ternel** at the following address:-
Altrad Investment Authority SAS: 150 Rue Le Pérugin, 34000 Montpellier, France.

F

Déclaration CE de conformité (DdC)

F

Nous, **Altrad Belle, Sheen, Nr. Buxton, Derbyshire, SK17 0EU, GB** déclarons que la DdC est émise sous notre seule responsabilité et qu'elle appartient au(x) produit(s) suivants:



TYPE DE PRODUIT.....
 MODÈLE.....
 No DE SÉRIE.....
 DATE DE FABRICATION.....
 NIVEAU DE PUISSANCE
 ACOUSTIQUE MESURÉ /
(GARANTI)
 POIDS.....

**Voir page 3
pour cette information**

Signée par:

Ray Neilson
Directeur Général

Au nom de Altrad Belle, Sheen, Derbyshire, R.-U.

Lieu de la déclaration:-
Sheen, Nr. Buxton, Derbyshire, SK17 0EU, UK
Date de la déclaration:-
février 2022

Objet de la déclaration:

Truelle motorisée à moteur à essence / moteur électrique conçue pour lisser, niveler ou texturer la couche supérieure du béton durcissant.

L'objet de la déclaration décrite ci-dessus est conforme à la **législation de l'Union européenne en matière d'harmonisation:**

- **2006/42/EC** - Directive relative aux machines - **2000/14/EC** - Émissions sonores - matériels utilisés à l'extérieur

Les normes et les spécifications techniques harmonisées suivantes ont été appliquées:

- **EN ISO 12100:2010** Sécurité des machines
- **BS EN 12649: 2008 + A1: 2011** Compacteurs à béton et machines à lisser. Sécurité
- **ISO 3744:2010** Acoustique - Détermination des niveaux de puissance acoustique et des niveaux d'énergie acoustique des sources de bruit à l'aide de la pression acoustique

Les dossiers techniques sont détenus par **Armand Ternel** à l'adresse suivante:-

Altrad Investment Authority SAS: 150 Rue Le Pérugin, 34000 Montpellier, France.

F

Déclaration UE de conformité (DdC)

F

Nous, **Altrad Belle, Sheen, Nr. Buxton, Derbyshire, SK17 0EU, GB** déclarons que la DdC est émise sous notre seule responsabilité et qu'elle appartient au(x) produit(s) suivants:



TYPE DE PRODUIT.....
 MODÈLE.....
 No DE SÉRIE.....
 DATE DE FABRICATION.....
 NIVEAU DE PUISSANCE
 ACOUSTIQUE MESURÉ /
(GARANTI)
 POIDS.....

**Voir page 3
pour cette information**

Signée par:

Ray Neilson
Directeur Général

Au nom de Altrad Belle, Sheen, Derbyshire, R.-U.

Lieu de la déclaration:-
Sheen, Nr. Buxton, Derbyshire, SK17 0EU, UK
Date de la déclaration:-
février 2022

Objet de la déclaration:

Truelle motorisée à moteur à essence / moteur électrique conçue pour lisser, niveler ou texturer la couche supérieure du béton durcissant.

L'objet de la déclaration décrite ci-dessus est conforme à la **législation de l'Union européenne en matière d'harmonisation:**

- **2014/30/EU** - Directive CEM

Les normes et les spécifications techniques harmonisées suivantes ont été appliquées:

- **EN ISO 12100:2010** Sécurité des machines
- **BS EN 12649: 2008 + A1: 2011** Compacteurs à béton et machines à lisser. Sécurité
- **ISO 3744:2010** Acoustique - Détermination des niveaux de puissance acoustique et des niveaux d'énergie acoustique des sources de bruit à l'aide de la pression acoustique

Les dossiers techniques sont détenus par **Armand Ternel** à l'adresse suivante:-

Altrad Investment Authority SAS: 150 Rue Le Pérugin, 34000 Montpellier, France.

E

Declaración CE de Conformidad (DDC)

E

Nosotros, **Altrad Belle, Nr. Buxton, Derbyshire, SK17 0EU, Gran Bretaña**, declaramos que la DDC se emite bajo nuestra responsabilidad exclusiva y concierne a los siguientes productos:



TIPO DE PRODUCTO.....

MODELO.....

NÚMERO DE SERIE.....

FECHA DE FABRICACIÓN

NIVEL DE POTENCIA
ACÚSTICA MEDIDO /.....
.....(GARANTIZADO)

PESO.....

Ver página 3
para esta información

Firmado por:

Ray Neilson
Director General

Por Altrad Belle Sheen, Derbyshire, Reino Unido

Lugar de la Declaración:-
Sheen, Nr. Buxton, Derbyshire, SK17 0EU, UK

Fecha de la Declaración:-
febrero 2022

Objeto de la declaración:

Paleta manual accionada por motor de gasolina / eléctrico diseñada para alisar, nivelar o texturizar la capa superior de concreto endurecido.

El objeto de la declaración antes descrita está conforme a la **Legislación sobre armonización de la Unión** relevantes:

- **2006/42/EC** - Nueva directiva relativa a las máquinas

- **2000/14/EC** - Emisiones sonoras - máquinas de uso al aire libre

Las siguientes normas armonizadas y especificaciones técnicas han sido aplicadas:

- **EN ISO 12100:2010**

Seguridad de la maquinaria

- **BS EN 12649: 2008 + A1: 2011**

Compactadoras y alisadoras de hormigón. Seguridad

- **ISO 3744:2010**

Acústica: determinación de los niveles de potencia acústica y energía acústica niveles de fuentes de ruido usando presión sonora

Los archivos técnicos están en poder de **Armand Ternel** en la siguiente dirección:-

Altrad Investment Authority SAS: 150 Rue Le Pérugin, 34000 Montpellier, Francia.

E

Declaración UE de Conformidad (DDC)

E

Nosotros, **Altrad Belle, Nr. Buxton, Derbyshire, SK17 0EU, Gran Bretaña**, declaramos que la DDC se emite bajo nuestra responsabilidad exclusiva y concierne a los siguientes productos:



TIPO DE PRODUCTO.....

MODELO.....

NÚMERO DE SERIE.....

FECHA DE FABRICACIÓN

NIVEL DE POTENCIA
ACÚSTICA MEDIDO /.....
.....(GARANTIZADO)

PESO.....

Ver página 3
para esta información

Firmado por:

Ray Neilson
Director General

Por Altrad Belle Sheen, Derbyshire, Reino Unido

Lugar de la Declaración:-
Sheen, Nr. Buxton, Derbyshire, SK17 0EU, UK

Fecha de la Declaración:-
febrero 2022

Objeto de la declaración:

Paleta manual accionada por motor de gasolina / eléctrico diseñada para alisar, nivelar o texturizar la capa superior de concreto endurecido.

El objeto de la declaración antes descrita está conforme a la **Legislación sobre armonización de la Unión** relevantes:

- **2014/30/EU**

Directiva CEM

Las siguientes normas armonizadas y especificaciones técnicas han sido aplicadas:

- **EN ISO 12100:2010**

Seguridad de la maquinaria

- **BS EN 12649: 2008 + A1: 2011**

Compactadoras y alisadoras de hormigón. Seguridad

- **ISO 3744:2010**

Acústica: determinación de los niveles de potencia acústica y energía acústica niveles de fuentes de ruido usando presión sonora

Los archivos técnicos están en poder de **Armand Ternel** en la siguiente dirección:-

Altrad Investment Authority SAS: 150 Rue Le Pérugin, 34000 Montpellier, Francia.

P

Declaração de Conformidade da CE (DOC)

P

Nós, **Altrad Belle, Sheen, Nr. Buxton, Derbyshire, SK17 0EU, GB**, declaramos que o DoC foi emitido sob a nossa exclusiva responsabilidade e pertence ao(s) seguinte(s) produto(s):



TIPO DE PRODUTO.....

MODELO.....

Nº SÉRIE.....

DATA DE FABRICO.....

NÍVEL DE POTÊNCIA SONORA
MEDIDAS /.....
..... (GARANTIDO)

PESO

**Veja a página 3
para esta informação**

Assinado por:

Ray Neilson
Diretor Executivo

*Em representação da Altrad Belle, Sheen,
Derbyshire, Reino Unido*

Local da Declaração:-

Sheen, Nr. Buxton, Derbyshire, SK17 0EU, UK

Data da Declaração:-

fevereiro 2022

Objeto da Declaração:

Espátula portátil movida a motor a gasolina / motor elétrico, projetada para alisar, nivelar ou texturizar a camada superior de concreto endurecido.

O objeto da declaração acima descrita está em conformidade com a **Harmonização da Legislação Europeia** pertinente:

- **2006/42/CE** - Nova diretiva sobre máquinas

- **2000/14/CE** - Ruído - equipamento para utilização no exterior

Foram aplicadas as seguintes normas harmonizadas e especificações técnicas:

- **EN ISO 12100:2010**

Segurança de máquinas

- **BS EN 12649: 2008 + A1: 2011**

Compactadores de concreto e máquinas de alisamento. Segurança

- **ISO 3744:2010**

Acústica - Determinação dos níveis de potência sonora e energia sonora níveis de fontes de ruído usando pressão sonora

A documentação técnica é mantida por **Armand Ternel** no seguinte endereço:-

Altrad Investment Authority SAS: 150 Rue Le Pérugin, 34000 Montpellier, França.

P

Declaração de Conformidade da UE (DOC)

P

Nós, **Altrad Belle, Sheen, Nr. Buxton, Derbyshire, SK17 0EU, GB**, declaramos que o DoC foi emitido sob a nossa exclusiva responsabilidade e pertence ao(s) seguinte(s) produto(s):



TIPO DE PRODUTO.....

MODELO.....

Nº SÉRIE.....

DATA DE FABRICO.....

NÍVEL DE POTÊNCIA SONORA
MEDIDAS /.....
..... (GARANTIDO)

PESO

**Veja a página 3
para esta informação**

Assinado por:

Ray Neilson
Diretor Executivo

*Em representação da Altrad Belle, Sheen,
Derbyshire, Reino Unido*

Local da Declaração:-

Sheen, Nr. Buxton, Derbyshire, SK17 0EU, UK

Data da Declaração:-

fevereiro 2022

Objeto da Declaração:

Espátula portátil movida a motor a gasolina / motor elétrico, projetada para alisar, nivelar ou texturizar a camada superior de concreto endurecido.

O objeto da declaração acima descrita está em conformidade com a **Harmonização da Legislação Europeia** pertinente:

- **2014/30/EU** - Diretiva CEM

Foram aplicadas as seguintes normas harmonizadas e especificações técnicas:

- **EN ISO 12100:2010**

Segurança de máquinas

- **BS EN 12649: 2008 + A1: 2011**

Compactadores de concreto e máquinas de alisamento. Segurança

- **ISO 3744:2010**

Acústica - Determinação dos níveis de potência sonora e energia sonora níveis de fontes de ruído usando pressão sonora

A documentação técnica é mantida por **Armand Ternel** no seguinte endereço:-

Altrad Investment Authority SAS: 150 Rue Le Pérugin, 34000 Montpellier, França.

Wij, **Altrad Belle, Sheen, Nr. Buxton, Derbyshire, SK17 0EU, GB** verklaren dat de verklaring van overeenstemming uitsluitend onder onze verantwoordelijkheid is opgesteld en bij de volgende product(en) behoort:



PRODUCTTYPE

MODEL.....

SERIENR.....

FABRICATIEDATUM

GEMETEN
GELUIDSVERMOGENNIVEAU /
..... (GEGARANDEERD)

GEWICHT.....

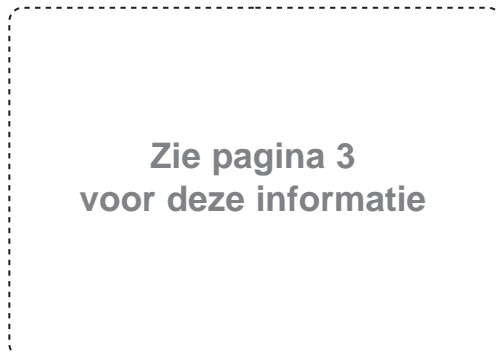

Ondertekend door:

Ray Neilson
Directeur

Namens Altrad Belle, Sheen, Derbyshire, VK

Plaats van de verklaring:-
Sheen, Nr. Buxton, Derbyshire, SK17 0EU, UK

Datum van de verklaring:-
Februari 2022

Voorwerp van de Verklaring:

Door een benzinemotor / elektromotor aangedreven troffelmachine, ontworpen om de bovenste laag van verhard beton glad te strijken, egaliseren of structureren.

Het voorwerp van de hierboven beschreven verklaring is conform met de relevante harmonisatiewetgeving van de Unie:

- **2006/42/EG** - Nieuwe Machinerichtlijn - **2000/14/EG** - Geluid - materieel voor gebruik buitenshuis

De volgende geharmoniseerde normen en technische specificaties werden toegepast:

- | | |
|--------------------------------|---|
| - EN ISO 12100:2010 | Veiligheid van machines |
| - BS EN 12649: 2008 + A1: 2011 | Betonverdichters en egaliseermachines. Veiligheid |
| - ISO 3744:2010 | Akoestiek - Bepaling van geluidsvermogensniveaus en geluidsenergie niveaus van geluidsbronnen die geluidsdruk gebruiken |

De technische documentatie wordt bijgehouden door **Armand Trenel** op het volgende adres:

Altrad Investment Authority SAS: 150 Rue Le Pérugin, 34000 Montpellier, Frankrijk.

Wij, **Altrad Belle, Sheen, Nr. Buxton, Derbyshire, SK17 0EU, GB** verklaren dat de verklaring van overeenstemming uitsluitend onder onze verantwoordelijkheid is opgesteld en bij de volgende product(en) behoort:



PRODUCTTYPE

MODEL.....

SERIENR.....

FABRICATIEDATUM

GEMETEN
GELUIDSVERMOGENNIVEAU /
..... (GEGARANDEERD)

GEWICHT.....

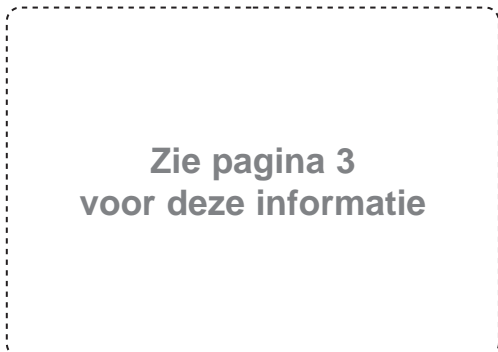

Ondertekend door:

Ray Neilson
Directeur

Namens Altrad Belle, Sheen, Derbyshire, VK

Plaats van de verklaring:-
Sheen, Nr. Buxton, Derbyshire, SK17 0EU, UK

Datum van de verklaring:-
Februari 2022

Voorwerp van de Verklaring:

Door een benzinemotor / elektromotor aangedreven troffelmachine, ontworpen om de bovenste laag van verhard beton glad te strijken, egaliseren of structureren.

Het voorwerp van de hierboven beschreven verklaring is conform met de relevante harmonisatiewetgeving van de Unie:

- **2014/30/EG** - EMC Richtlijn

De volgende geharmoniseerde normen en technische specificaties werden toegepast:

- | | |
|--------------------------------|---|
| - EN ISO 12100:2010 | Veiligheid van machines |
| - BS EN 12649: 2008 + A1: 2011 | Betonverdichters en egaliseermachines. Veiligheid |
| - ISO 3744:2010 | Akoestiek - Bepaling van geluidsvermogensniveaus en geluidsenergie niveaus van geluidsbronnen die geluidsdruk gebruiken |

De technische documentatie wordt bijgehouden door **Armand Trenel** op het volgende adres:

Altrad Investment Authority SAS: 150 Rue Le Pérugin, 34000 Montpellier, Frankrijk.

D

EG-Konformitätserklärung (DOC)

D

Wir, **Altrad Belle, Sheen, Nr. Buxton, Derbyshire, SK17 0EU, GB** erklären, dass vorliegende Konformitätserklärung unter unserer alleinigen Verantwortung ausgestellt wurde und sich auf folgende(s) Produkt(e) bezieht:



PRODUKTTYP.....
 MODELL
 SERIENNUMMER.....
 HERSTELLUNGSDATUM
 SCHALLLEISTUNGSPEGEL
 GEMESSEN /
 (GARANTIERT)
 GEWICHT.....

**Siehe Seite 3
für diese Informationen**

Unterszeichnet von:

Ray Neilson

Geschäftsführender Direktor

Im Namen von Altrad Belle, Sheen, Derbyshire, UK

Ort der Erklärung:-

Sheen, Nr. Buxton, Derbyshire, SK17 0EU, UK

Datum der Erklärung:-

Februar 2022

Gegenstand der Erklärung:

Mit Benzinmotor / Elektromotor betriebene handgeführte Kelle zum Glätten, Nivellieren oder Texturieren der obersten Schicht aus härtendem Beton.

Gegenstand der oben beschriebenen Erklärung ist die Konformität mit den einschlägigen Harmonisierungsrechtsvorschriften der Union:
 - **2006/42/EG** - Neue Maschinenrichtlinie - **2000/14/EG** - Lärm - Geräte und Maschinen zur Verwendung im Freien

Die folgenden harmonisierten Normen und technischen Spezifikationen wurden angewandt:

- **EN ISO 12100:2010** Sicherheit von Maschinen
- **BS EN 12649: 2008 + A1: 2011** Betonverdichter und Glättungsmaschinen. Sicherheit
- **ISO 3744:2010** Akustik - Bestimmung von Schallleistungspegeln und Schallenergie Pegel der Geräuschquellen unter Verwendung des Schalldrucks

Die technischen Unterlagen werden von **Armand Ternel** unter folgender Adresse aufbewahrt: -

Altrad Investment Authority SAS: 150 Rue Le Pérugin, 34000 Montpellier, Frankreich.

D

EU-Konformitätserklärung (DOC)

D

Wir, **Altrad Belle, Sheen, Nr. Buxton, Derbyshire, SK17 0EU, GB** erklären, dass vorliegende Konformitätserklärung unter unserer alleinigen Verantwortung ausgestellt wurde und sich auf folgende(s) Produkt(e) bezieht:



PRODUKTTYP.....
 MODELL
 SERIENNUMMER.....
 HERSTELLUNGSDATUM
 SCHALLLEISTUNGSPEGEL
 GEMESSEN /
 (GARANTIERT)
 GEWICHT.....

**Siehe Seite 3
für diese Informationen**

Unterszeichnet von:

Ray Neilson

Geschäftsführender Direktor

Im Namen von Altrad Belle, Sheen, Derbyshire, UK

Ort der Erklärung:-

Sheen, Nr. Buxton, Derbyshire, SK17 0EU, UK

Datum der Erklärung:-

Februar 2022

Gegenstand der Erklärung:

Mit Benzinmotor / Elektromotor betriebene handgeführte Kelle zum Glätten, Nivellieren oder Texturieren der obersten Schicht aus härtendem Beton.

Gegenstand der oben beschriebenen Erklärung ist die Konformität mit den einschlägigen Harmonisierungsrechtsvorschriften der Union:
 - **2014/30/EU** - EMV-Richtlinie

Die folgenden harmonisierten Normen und technischen Spezifikationen wurden angewandt:

- **EN ISO 12100:2010** Sicherheit von Maschinen
- **BS EN 12649: 2008 + A1: 2011** Betonverdichter und Glättungsmaschinen. Sicherheit
- **ISO 3744:2010** Akustik - Bestimmung von Schallleistungspegeln und Schallenergie Pegel der Geräuschquellen unter Verwendung des Schalldrucks

Die technischen Unterlagen werden von **Armand Ternel** unter folgender Adresse aufbewahrt: -

Altrad Investment Authority SAS: 150 Rue Le Pérugin, 34000 Montpellier, Frankreich.



EF samsvarserklæring (DoC)



Vi, **Altrad Belle, Sheen, Nr. Buxton, Derbyshire, SK17 0EU**, erklærer hermed at denne samsvarserklæringen er utstedt under vårt fulle ansvar og tilhører følgende produkt(er):



PRODUKTTYPE

MODELL

SERIENUMMER.....

PRODUKSJONSDATO.....

LYDEFFEKTIVÅ

MÅLT /.....

..... (GARANTERT)

VEKT.....

**Se side 3
for denne informasjonen**

Signert av:

Ray Neilson

Administrerende direktør

På vegne av Altrad Belle, Sheen, Derbyshire, UK

Sted for deklarasjonen:-

Sheen, Nr. Buxton, Derbyshire, SK17 0EU, UK

Dato for deklarasjonen:-

Februar 2022

Gjenstand for erklæringen:

Bensinmotor / elektrisk motordrevet baksparkel designet for å glatte, planere eller strukturere det øverste laget av herdende betong.

Gjenstanden for erklæringen er beskrevet over i henhold den relevante harmoniserte EU-lovgivningen:

- **2006/42/EF** - Det nye maskindirektivet

- **2000/14/EF** - Støy – utstyr til utendørs bruk

De følgende harmoniserte standardene og tekniske spesifikasjonene har blitt anvendt:

- **EN ISO 12100:2010**

Maskinsikkerhet

- **BS EN 12649: 2008 + A1: 2011**

Betongkomprimatorer og utjevningmaskiner. Sikkerhet

- **ISO 3744:2010**

Akustikk - Bestemmelse av lydeffektiviteter og lydenergi nivåer av støykilder ved bruk av lydtrykk

De tekniske protokollene oppbevares av **Armand Trenel** på følgende adresse:-

Altrad Investment Authority SAS: 150 Rue Le Pérugin, 34000 Montpellier, Frankrike.



EU samsvarserklæring (Doc)



Vi, **Altrad Belle, Sheen, Nr. Buxton, Derbyshire, SK17 0EU**, erklærer hermed at denne samsvarserklæringen er utstedt under vårt fulle ansvar og tilhører følgende produkt(er):



PRODUKTTYPE

MODELL

SERIENUMMER.....

PRODUKSJONSDATO.....

LYDEFFEKTIVÅ

MÅLT /.....

..... (GARANTERT)

VEKT.....

**Se side 3
for denne informasjonen**

Signert av:

Ray Neilson

Administrerende direktør

På vegne av Altrad Belle, Sheen, Derbyshire, UK

Sted for deklarasjonen:-

Sheen, Nr. Buxton, Derbyshire, SK17 0EU, UK

Dato for deklarasjonen:-

Februar 2022

Gjenstand for erklæringen:

Bensinmotor / elektrisk motordrevet baksparkel designet for å glatte, planere eller strukturere det øverste laget av herdende betong.

Gjenstanden for erklæringen er beskrevet over i henhold den relevante harmoniserte EU-lovgivningen:

- **2014/30/EU** - EMC-direktivet

De følgende harmoniserte standardene og tekniske spesifikasjonene har blitt anvendt:

- **EN ISO 12100:2010**

Maskinsikkerhet

- **BS EN 12649: 2008 + A1: 2011**

Betongkomprimatorer og utjevningmaskiner. Sikkerhet

- **ISO 3744:2010**

Akustikk - Bestemmelse av lydeffektiviteter og lydenergi nivåer av støykilder ved bruk av lydtrykk

De tekniske protokollene oppbevares av **Armand Trenel** på følgende adresse:-

Altrad Investment Authority SAS: 150 Rue Le Pérugin, 34000 Montpellier, Frankrike.



EY-vaatimustenmukaisuusvakuutus (DOC)



Me, **Altrad Belle, Sheen, Nr. Buxton, Derbyshire, SK17 0EU, GB**, ilmoitamme, että tämä vaatimustenmukaisuusvakuutus on annettu valmistajan yksinomaisella vastuulla seuraavaa tuotetta/seuraavia tuotteita koskien:



TUOTTEEN TYYPPI

MALLI.....

SARJANUMERO

VALMISTUSPÄIVÄ.....

ÄÄNITEHOTASO

MITATTU /

..... (TAATTU)

PAINO



**Katso sivu 3
tätä tietoa varten**

Allekirjoitus:

**Ray Neilson
Toimitusjohtaja**

Altrad Bellen puolesta, Sheen, Derbyshire, UK

Paikka:-

Sheen, Nr. Buxton, Derbyshire, SK17 0EU, UK

Päiväys:-

helmikuu 2022

Vakuutuksen kohde:

Bensiinimootorilla / sähkömootorikäyttöisellä lastalla varustettu lastalla, joka on suunniteltu tasoittamaan, tasoittamaan tai tekstuurimaan kovettuvan betonin yläkerros.

Edellä mainittu vakuutuksen kohde on unionin asiaa koskevan yhdenmukaistamislainsäädännön mukainen:

- **2006/42/EY** - Uusi konedirektiivi - **2000/14/EY** - Melu – ulkona käytettävät laitteet

Käytetyt yhdenmukaistetut standardit ja tekniset eritelmät:

- **EN ISO 12100:2010**

Koneiden turvallisuus

- **BS EN 12649: 2008 + A1: 2011**

Betonin tiivistimet ja tasoituskoneet. Turvallisuus

- **ISO 3744:2010**

Akustiikka - Äänitehotasojen ja äänienergian määrittäminen melulähteiden tasot äänenpainetta käyttämällä

Tekniset tiedostot ovat **Armand Trelen** hallussa seuraavassa osoitteessa:-

Altrad Investment Authority SAS: 150 Rue Le Pérugin, 34000 Montpellier, Ranska.



EU-vaatimustenmukaisuusvakuutus (DOC)



Me, **Altrad Belle, Sheen, Nr. Buxton, Derbyshire, SK17 0EU, GB**, ilmoitamme, että tämä vaatimustenmukaisuusvakuutus on annettu valmistajan yksinomaisella vastuulla seuraavaa tuotetta/seuraavia tuotteita koskien:



TUOTTEEN TYYPPI

MALLI.....

SARJANUMERO

VALMISTUSPÄIVÄ.....

ÄÄNITEHOTASO

MITATTU /

..... (TAATTU)

PAINO



**Katso sivu 3
tätä tietoa varten**

Allekirjoitus:

**Ray Neilson
Toimitusjohtaja**

Altrad Bellen puolesta, Sheen, Derbyshire, UK

Paikka:-

Sheen, Nr. Buxton, Derbyshire, SK17 0EU, UK

Päiväys:-

helmikuu 2022

Vakuutuksen kohde:

Bensiinimootorilla / sähkömootorikäyttöisellä lastalla varustettu lastalla, joka on suunniteltu tasoittamaan, tasoittamaan tai tekstuurimaan kovettuvan betonin yläkerros.

Edellä mainittu vakuutuksen kohde on unionin asiaa koskevan yhdenmukaistamislainsäädännön mukainen:

- **2014/30/EU** - EMC-direktiivi

Käytetyt yhdenmukaistetut standardit ja tekniset eritelmät:

- **EN ISO 12100:2010**

Koneiden turvallisuus

- **BS EN 12649: 2008 + A1: 2011**

Betonin tiivistimet ja tasoituskoneet. Turvallisuus

- **ISO 3744:2010**

Akustiikka - Äänitehotasojen ja äänienergian määrittäminen melulähteiden tasot äänenpainetta käyttämällä

Tekniset tiedostot ovat **Armand Trelen** hallussa seuraavassa osoitteessa:-

Altrad Investment Authority SAS: 150 Rue Le Pérugin, 34000 Montpellier, Ranska.

PL

Deklaracja zgodności WE (DOC)

PL

My, **Altrad Belle, Sheen, Nr. Buxton, Derbyshire, SK17 0EU, Wielka Brytania**, oświadczamy, że deklaracja zgodności została wydana na naszą wyłączną odpowiedzialność i należy do następującej grupy produktów:



RODZAJ PRODUKTU

MODEL.....

Nr SERII

DATA PRODUKCJI

POZIOM MOCY DŹWIĘKU
MIERZONY /

MASA.....

**Patrz strona 3
za te informacje**

Podpisał:

Ray Neilson

Dyrektor Zarządzający

W imieniu Altrad Belle Sheen, Derbyshire, UK

Miejsce deklaracji:

Sheen, Nr. Buxton, Derbyshire, SK17 0EU, UK

Data deklaracji:

luty 2022

Przedmiot, którego deklaracja dotyczy::

Paca prowadzona z silnikiem benzynowym / elektrycznym przeznaczona do wygładzania, wyrównywania lub teksturowania wierzchniej warstwy stwardniałego betonu.

Opisany powyżej przedmiot objęty deklaracją jest zgodny z unijnym prawodawstwem harmonizacyjnym::

- **2006/42/WE** - Nową dyrektywą maszynową - **2000/14/WE** - Emisja hałasu do środowiska przez urządzenia używane na zewnątrz pomieszczeń

Zastosowano następujące scharmonizowane normy i specyfikacje techniczne:

- | | |
|--------------------------------|--|
| - EN ISO 12100:2010 | Bezpieczeństwo maszyn |
| - BS EN 12649: 2008 + A1: 2011 | Zagęszczarki do betonu i maszyny do wygładzania. Bezpieczeństwo |
| - ISO 3744:2010 | Akustyka - Wyznaczanie poziomów mocy akustycznej i energii akustycznej poziomych źródeł hałasu wykorzystujących ciśnienie akustyczne |

Pliki techniczne są przechowywane przez **Armand Ternel** pod następującym adresem: -

Altrad Investment Authority SAS: 150 Rue Le Pérugin, 34000 Montpellier, Francja.

PL

Deklaracja zgodności UE (DOC)

PL

My, **Altrad Belle, Sheen, Nr. Buxton, Derbyshire, SK17 0EU, Wielka Brytania**, oświadczamy, że deklaracja zgodności została wydana na naszą wyłączną odpowiedzialność i należy do następującej grupy produktów:



RODZAJ PRODUKTU

MODEL.....

Nr SERII

DATA PRODUKCJI

POZIOM MOCY DŹWIĘKU
MIERZONY /

MASA.....

**Patrz strona 3
za te informacje**

Podpisał:

Ray Neilson

Dyrektor Zarządzający

W imieniu Altrad Belle Sheen, Derbyshire, UK

Miejsce deklaracji:

Sheen, Nr. Buxton, Derbyshire, SK17 0EU, UK

Data deklaracji:

luty 2022

Przedmiot, którego deklaracja dotyczy::

Paca prowadzona z silnikiem benzynowym / elektrycznym przeznaczona do wygładzania, wyrównywania lub teksturowania wierzchniej warstwy stwardniałego betonu.

Opisany powyżej przedmiot objęty deklaracją jest zgodny z unijnym prawodawstwem harmonizacyjnym::

- **2014/30/UE** - Dyrektywą kompatybilności elektromagnetycznej EMC

Zastosowano następujące scharmonizowane normy i specyfikacje techniczne:

- | | |
|--------------------------------|--|
| - EN ISO 12100:2010 | Bezpieczeństwo maszyn |
| - BS EN 12649: 2008 + A1: 2011 | Zagęszczarki do betonu i maszyny do wygładzania. Bezpieczeństwo |
| - ISO 3744:2010 | Akustyka - Wyznaczanie poziomów mocy akustycznej i energii akustycznej poziomych źródeł hałasu wykorzystujących ciśnienie akustyczne |

Pliki techniczne są przechowywane przez **Armand Ternel** pod następującym adresem: -

Altrad Investment Authority SAS: 150 Rue Le Pérugin, 34000 Montpellier, Francja.

866/20004/2_PL



Izjava EZ-a o sukladnosti (DOC)



Mi, **Altrad Belle, Sheen, Nr. Buxton, Derbyshire, SK17 0EU, GB** izjavljujemo da je ova Izjava o sukladnosti izdana pod našom isključivom odgovornošću i odnosi se na sljedeće proizvode:



VRSTA PROIZVODA

MODEL.....

SERIJSKI BROJ

DATUM PROIZVODNJE.....

RAZINA ZVUČNE SNAGE
IZMJERENA /
..... (ZAJAMČENA)

MASA.....

**pogledajte stranicu 3
za ove informacije**

Potpis:

Ray Neilson

Generalni direktor

U ime društva Altrad Belle Sheen, Derbyshire, UK

Mjesto Izjave:-

Sheen, Nr. Buxton, Derbyshire, SK17 0EU, UK

Datum Izjave:-

veljača 2022

Predmet Izjave:

Šetališna lopatica na benzinski motor / elektromotor dizajnirana za zaglađivanje, poravnavanje ili teksturiranje gornjeg sloja očvrsllog betona.

Gore opisani predmet Izjave sukladan je s mjerodavnim zakonodavstvom Unije o usklađivanju:

- **2006/42/EZ** - Direktiva o strojevima

- **2000/14/EZ** - Buka - oprema za uporabu na otvorenom

Primijenjene su sljedeće usklađene norme i tehničke specifikacije:

- **EN ISO 12100:2010**

Sigurnost strojeva

- **BS EN 12649: 2008 + A1: 2011**

Nabijači betona i strojevi za zaglađivanje. Sigurnost

- **ISO 3744:2010**

Akustika - Određivanje nivoa zvučne snage i zvučne energije razine izvora buke pomoću zvučnog tlaka

Tehničku dokumentaciju čuva **Armand Trenel** na sljedećoj adresi:-

Altrad Investment Authority SAS: 150 Rue Le Pérugin, 34000 Montpellier, Francuska.



Izjava EU-a o sukladnosti (DOC)



Mi, **Altrad Belle, Sheen, Nr. Buxton, Derbyshire, SK17 0EU, GB** izjavljujemo da je ova Izjava o sukladnosti izdana pod našom isključivom odgovornošću i odnosi se na sljedeće proizvode:



VRSTA PROIZVODA

MODEL.....

SERIJSKI BROJ

DATUM PROIZVODNJE.....

RAZINA ZVUČNE SNAGE
IZMJERENA /
..... (ZAJAMČENA)

MASA.....

**pogledajte stranicu 3
za ove informacije**

Potpis:

Ray Neilson

Generalni direktor

U ime društva Altrad Belle Sheen, Derbyshire, UK

Mjesto Izjave:-

Sheen, Nr. Buxton, Derbyshire, SK17 0EU, UK

Datum Izjave:-

veljača 2022

Predmet Izjave:

Šetališna lopatica na benzinski motor / elektromotor dizajnirana za zaglađivanje, poravnavanje ili teksturiranje gornjeg sloja očvrsllog betona.

Gore opisani predmet Izjave sukladan je s mjerodavnim zakonodavstvom Unije o usklađivanju:

- **2014/30/EU** - Direktiva o elektromagnetskoj kompatibilnosti

Primijenjene su sljedeće usklađene norme i tehničke specifikacije:

- **EN ISO 12100:2010**

Sigurnost strojeva

- **BS EN 12649: 2008 + A1: 2011**

Nabijači betona i strojevi za zaglađivanje. Sigurnost

- **ISO 3744:2010**

Akustika - Određivanje nivoa zvučne snage i zvučne energije razine izvora buke pomoću zvučnog tlaka

Tehničku dokumentaciju čuva **Armand Trenel** na sljedećoj adresi:-

Altrad Investment Authority SAS: 150 Rue Le Pérugin, 34000 Montpellier, Francuska.





How To Use This Manual

This manual has been written to help you operate and service the Pro 600X safely.
This manual is intended for dealers and operators of the Pro 600X.

Foreword

The '**Environment**' section gives instructions on how to handle the recycling of discarded apparatus in an environmentally friendly way.

The '**Machine Description**' section helps you to familiarize yourself with the machine's layout and controls.

The '**General Safety**' and '**Health and Safety**' sections explain how to use the machine to ensure your safety and the safety of the general public.

The '**Trouble Shooting Guide**' helps you if you have a problem with your machine.

The '**Servicing**' section is to help you with the general maintenance and servicing of your machine.

The '**Warranty**' section details the nature of the warranty cover and the claims procedure.

Directives with regard to the notations.

Text in this manual to which special attention must be paid are shown in the following way:

 **CAUTION** *The product can be at risk. The machine or yourself can be damaged or injured if procedures are not carried out in the correct way.*

 **WARNING** *The life of the operator can be at risk.*



WARNING

 **WARNING** *Before you operate or carry out any maintenance on this machine **YOU MUST READ** and **STUDY** this manual.*

KNOW how to safely use the unit's controls and what you must do for safe maintenance. (NB Be sure that you know how to switch the machine off before you switch on, in case you get into difficulty.)

ALWAYS wear or use the proper safety items required for your personal protection. If you have **ANY QUESTIONS** about the safe use or maintenance of this unit, ASK YOUR SUPERVISOR OR CONTACT: **Altrad Belle (UK): +44 (0) 1298 84606**



Contents

How to use this manual.....	14
Warning	14
Machine Description.....	15
Technical Data.....	15
Safety Instructions.....	16
Health and Safety.....	16
Environment	17
Pre-Start Checks	17
Operating Instructions	17
Blade Adjustment	18
Transportation	18
Trouble Shooting Guide	18
Servicing.....	18 - 19
Warranty	19
Replacement Parts.....	19
UKCA Declaration of Conformity.....	2
EC Declaration of Conformity.....	3

Altrad Belle reserves the right to change machine specification without prior notice or obligation.

Machine Description

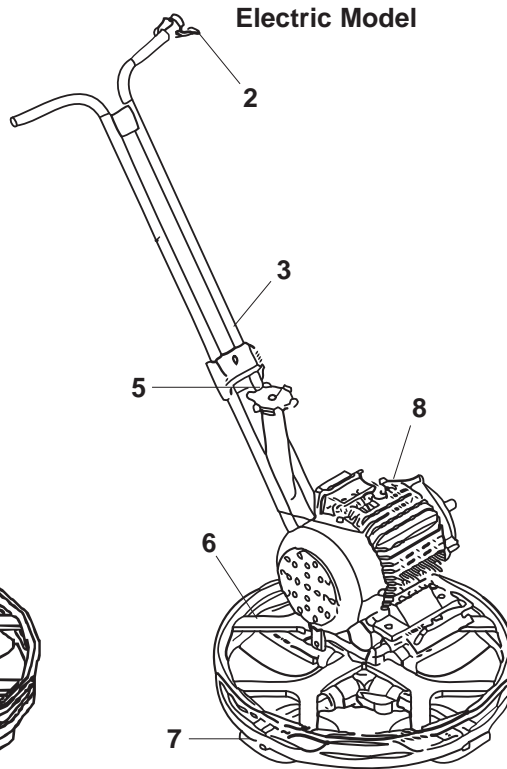
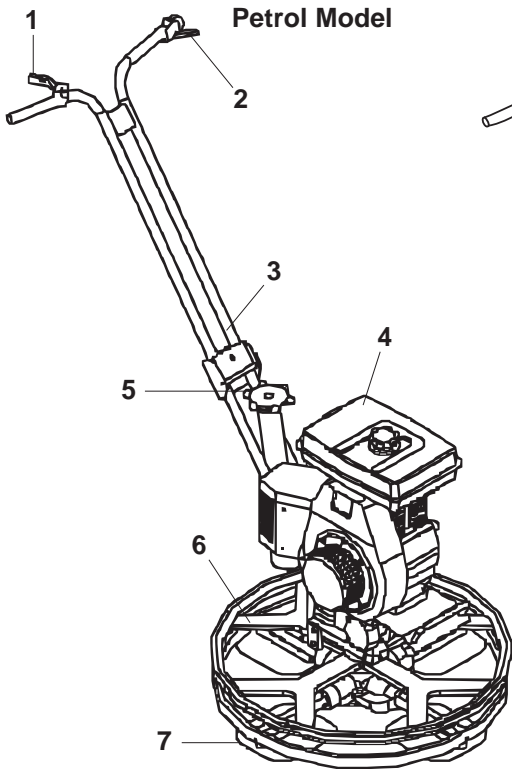

1. Gas Switch
2. Safety / Stop Switch
3. Handle
4. Engine
5. Blade Adjustment Mechanism
6. Guard Ring
7. Blades
8. Electric Motor

Technical Data



Model	Petrol	Electric
Engine Type	Honda GX120	N/A
Engine Power (Hp/kW)	3.3 / 2.4	N/A
Motor Power (kW)	N/A	2.2
Max. Torque (RPM)	115	115
Machine Weight (Kg)	67	70
Trowelling Diameter (mm)	600	600
Trowelling Speed (rpm)	50 - 115	115
Noise Level (dB(A))	104	104
Vibration Level (m/sec ²)	9.51	4.63

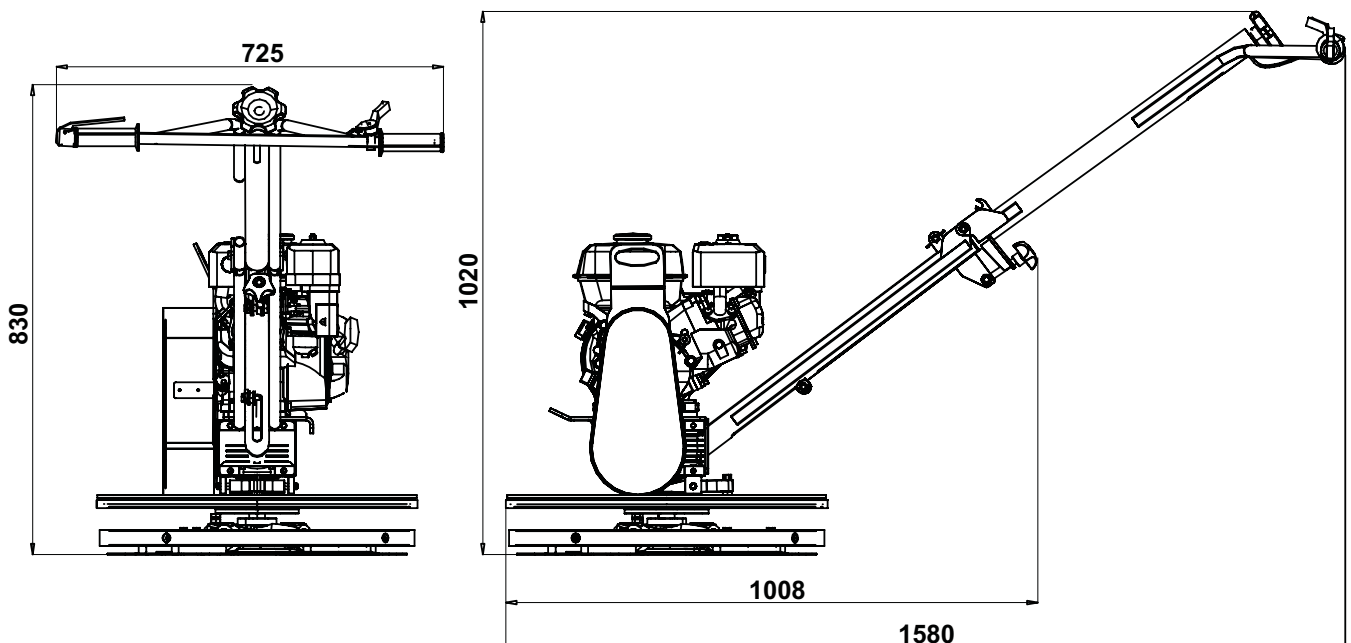



General Safety

For your own personal protection and for the safety of those around you, please read and ensure you fully understand the following safety information. It is the responsibility of the operator to ensure that he/she fully understands how to operate this equipment safely. If you are unsure about the safe and correct use of the Pro 600X, consult your supervisor or Altrad Belle.



WARNING

Improper maintenance can be hazardous. Read and Understand this section before you perform any maintenance, service or repairs.

- This equipment is heavy and must not be lifted single-handedly, either **GET HELP** or use suitable lifting equipment.
- Cordon off the work area and keep members of the public and unauthorized personnel at a safe distance.
- Personal Protective Equipment (PPE) must be worn by the operator when ever this equipment is being used (see Health & Safety).
- Make sure you know how to safely switch this machine **OFF** before you switch it **ON** in case you get into difficulty.
- Always switch **OFF** the engine before transporting, moving it around the site or servicing it.
- During use the engine becomes very hot, allow the engine to cool before touching it. Never leave the engine running and unattended.
- Never remove or tamper with any guards fitted, they are there for your protection. Always check guards for condition and security, if any are damaged or missing, **DO NOT USE THE PRO 600X** until the guard has been replaced or repaired.
- Do not operate the machine when you are ill, feeling tired, or when under the influence of alcohol or drugs.

Fuel Safety



WARNING

Petrol is flammable. It may cause injury and property damage. Shut down the engine, extinguish all open flames and do not smoke while filling the fuel tank. Always wipe up any spilled fuel.

- Before refuelling, switch off the engine and allow it to cool.
- When refuelling, **DO NOT** smoke or allow naked flames in the area.
- Spilt fuel must be made safe immediately, by using sand. If fuel is spilt on your clothes, change them.
- Store petrol in an approved, purpose made container away from heat and ignition sources.



Health And Safety

Vibration.

Some vibration from the trowelling operation is transmitted through the handle to the operator's hands. **DO NOT** exceed the maximum usage times.

PPE (Personal Protective Equipment).

Suitable PPE must be worn when using this equipment i.e. Safety Goggles, Gloves, Ear Defenders, Dust Mask and Steel Toe capped footwear. Wear clothing suitable for the work you are doing. Tie back long hair and remove any jewellery which may catch in the equipment's moving parts.

Electric Machines.

Electricity can kill! Always ensure that the machine is disconnected from the power supply before carrying out any maintenance/repairs. Never use the machine in wet conditions.

Petrol Machines.

Fuel.

Do not ingest fuel or inhale fuel vapours and avoid contact with your skin. Wash fuel splashes immediately. If you get fuel in your eyes, irrigate with copious amounts of water and seek medical attention as soon as possible.

Exhaust Fumes



WARNING

The exhaust fumes produced by this equipment are highly toxic and can kill!

Do not operate the Pro 600X indoors or in a confined space, make sure the work area is adequately ventilated.



Environment

Safe Disposal.



Instructions for the protection of the environment.
The machine contains valuable materials. Take the discarded apparatus and accessories to the relevant recycling facilities.

Component	Material
Handle	Steel
Belt Guard	ABS
Bedplate	Steel
Hand Grips	Rubber
Engine	Aluminium and Steel
Motor	Steel and Copper
Gearbox	Aluminium, Steel and Phosphor Bronze
Various Parts	Steel and Aluminium

Pre start-up inspection.

The following Pre-start-up inspection must be performed before the start of each work session or after every four hours of use, whichever is first. Please refer to the service section for detailed guidance. If any fault is discovered, the Pro 600X must not be used until the fault is rectified.

1. Thoroughly inspect the Pro 600X for signs of damage. Check components are present and secure. Pay special attention to the Drive Belt safety guard fitted between the engine and gearbox unit.
2. Check fluid lines, hoses filler openings, drain plugs and any other areas for signs of leakage. Fix any leaks before operating.
3. Check the engine oil level and top up as necessary.
4. Check the engine fuel level and top up as necessary.
5. Check for fuel and oil leaks.

Operating Instructions



WARNING

Before you operate or carry out any maintenance on this machine **YOU MUST READ** and **STUDY** this manual.

Petrol Machines

Starting Procedure

- Be sure the fuel tank is full. Use the recommended fuel to run the engine from its instruction booklet.
- Check engine oil levels.
- Turn the engines stop switch clockwise to the position 'I'.
- Open the fuel cock.
- Set the speed control lever 1/3 of the way towards the high speed position.
- If the engine is warm or the ambient temperature is high, close the choke lever half way, or keep it open fully. If the engine is cold, or the ambient temperature is low, close the choke lever.
- Pull the starter handle slowly until the resistance is felt. Return the handle to its original position and pull swiftly.
- Allow a longer warm up period in colder temperatures.

Operation

- Guiding the trowel on the slab is very simple. Get into the operator's position behind the centre of the handle, attain a good footing and apply the throttle slowly until desired speed is obtained. (A)
- Push handle down and machine will move to the right (B). lift the handle up and the machine will move to the left (C)
- Slightly twist to the left and the machine will move to the left. The machine will remain stationary if you do not apply any force up or down.

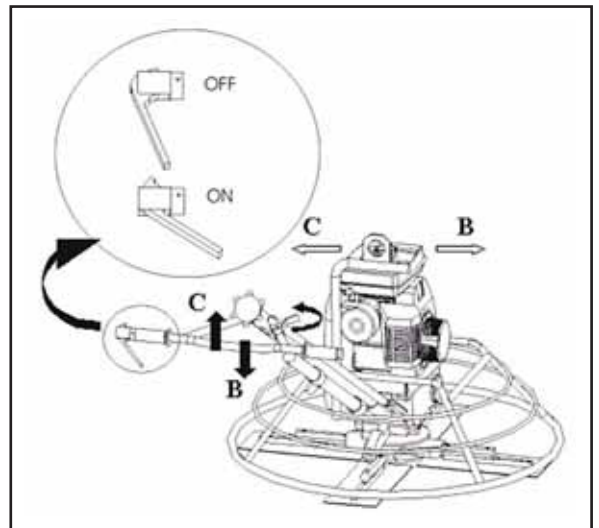

Stopping the Engine

- Never use the choke to stop the engine. Leave the machine run at an idle speed for 2-3 minutes to cool down .
- Move the Gas lever to minimum throttle. Turn the button, which is on the petrol engine, to the OFF position to stop the machine lastly.

Electric Machines

Starting Procedure

- Insert the plug into its place.
- Select the rotation direction.
- Put safety/stop switch on "ON" position and turn direction switch on position "1" first. If the machine does not start and just makes a noise, that shows you select the wrong direction of rotation. Stop the machine switch on to position "2" and continue the same way.

Operation

- Get into the operator's position behind the center of handle attain a good footing and get starting. (A)
- Push handle down to move the machine right (B), lift handle up to move the machine left gently. (C)
- The machine will remain stationary, if you do not apply any force up and /or down.

Stopping the Motor

- Put direction switch on "0" position and get the plug out.
- Do not leave the machine before getting the plug out.

(Note: The illustration above is of the Pro 900, but the instructions are correct for the Pro 600X)



Blade Adjustment

The blade pitch control knob is at easy reach of the operator. The pitch adjustment has an unlimited pitch variation and this can be undertaken whenever necessary. During finishing setting up/hardening may vary from area to area across the floor, so the pitch adjustment can be changed to suit accordingly while the machine is in operation. When transporting the trowel on a truck, always keep blades fully horizontal flat on the floating disc.



Transportation

For transportation of the machine use lifting eye. Alternatively to lift the machine, use an aid equipment through the stationary ring, which can carry the weight of the machine ,with a carrying pipe on the back past of handle.



Troubleshooting Guide

Problem	Cause	Remedy
Engine will not start.	No fuel getting to engine.	Open fuel tap.
		Fill fuel tank.
	Engine switched off.	Switch engine on.
	Spark plug fouled.	Clean, check and reset plug gap.
	Engine cold.	Close choke.
	Engine flooded.	Open choke, fully open throttle, pull recoil starter until engine fires.
	Cutout switch wire	Reconnect disconnected wire.
Leaving Swirls in concrete, Rolling Concrete or Bouncing.	Main Shaft damaged.	Check and replace as necessary.
	Spider Plate arms bent.	Replace as necessary.
	Blades are unevenly adjusted.	Check and adjust as necessary.
	Blades are all different sizes.	Replace, ensuring all blades are the same size.
	Blades are worn.	Replace blades.



Servicing

Gearbox

Check oil level every month. On side of the gearbox there is an plug. Use "SHELL OMALA 220 (750ml)" gear oil or equivalent.

Machine Cleaning

Clean the machine after it has been used to prevent the collection of hardened cement. Hard concrete/cement paste is very difficult to remove. To clean it use an old brush or hand brush.

Changing of Blades

Be careful when changing old blades with new. Due to the way the blades wear, the old blades become very sharp, like a knife blade. As a safety precaution very heavy-duty gloves during this operation to prevent the hands being cut. Remove bolts and lock washers on each trowel arm and remove the blades. Before installing new blades clean all concrete/cement from bottom and side of the trowel, be sure trowelling edge of the blade is behind trowel arm. Install bolts and lock washers on each trowel arm and fasten securely.

Tightening the V-Belts

If you notice a loose on V belt, check the tightness. Especially in first using and V belt change. Check the V belt tightness after 8 hours later. Using your head finger push the V belt from its middle point. It must stretch about 2cm. If it stretches more, it is loose. For tightening; loose the motor fixing screws.(till motor moves away on the table) Loose the motor lock nut. Loose the screws, push the motor backward. Checking the V belt tightness, do the same operations. Until tightness of V belt is desired value, screw the motor lock nut, and then screw the motor fixing screws.

Servicing



Maintenance Table	Daily	Weekly
Clean the machine using pressurized water.	✓	
Check the blade pitch adjustment.	✓	
Check the blade pitch bolts, and check other bolts on the machine. Tighten if necessary	✓	✓
Check engine oil level.	✓	
Clean air filter.	✓	
Check the V-Belt tightness.		✓
Check the blades.		✓
Change engine oil.		✓
Put oil on the grease fittings.		✓

Warranty



Your new Altrad Belle Pro 600X is warranted to the original purchaser for a period of one-year (12 months) from the original date of purchase. The Altrad Belle warranty is against defects in design, materials and workmanship.

The following are not covered under the Altrad Belle warranty:

1. Damage caused by abuse, misuse, dropping or other similar damage caused by or as a result of failure to follow assembly, operation or user maintenance instructions.
2. Alterations, additions or repairs carried out by persons other than Altrad Belle or their recognised agents.
3. Transportation or shipment costs to and from Altrad Belle or their recognised agents, for repair or assessment against a warranty claim, on any machine.
4. Materials and/or labour costs to renew, repair or replace components due to fair wear and tear.

The following components are not covered by warranty.

- Drivebelt/s
- Engine air filter
- Engine spark plug

Altrad Belle and/or their recognised agents, directors, employees or insurers will not be held liable for consequential or other damages, losses or expenses in connection with or by reason of or the inability to use the machine for any purpose.

Warranty Claims

All warranty claims should firstly be directed to Altrad Belle, either by telephone, by Fax, by Email, or in writing.

For warranty claims:

Tel: +44 (0)1298 84606

Fax: +44 (0)1298 84073

Email : Warranty.dept@altrad-belle.com

Write to:

Altrad Belle Warranty Department, Sheen, Nr. Buxton, Derbyshire, SK17 0EU, England.

Warranty Registration:

In the bid for ALTRAD Belle to become greener and more eco friendly, we have now introduced online Warranty registration. To access the registration page of our website, please use the following address:-

http://www.bellegroup.com/index.php?p=warranty_registration

Alternatively, please scan the adjacent QR Code (Quick Response Code) using your smartphone to access the registration page.

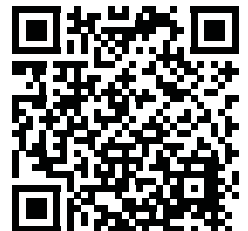

Replacement Parts



When maintaining this product only the manufacturers original, genuine replacement parts may be used.

The user will lose any possible claims if replacement parts used are other than the makers original replacement parts.

Replacement parts for this product can be ordered online 24 hours a day, 7 days a week at www.Altrad-Belle247.com

For more information regarding the availability of replacement parts for this product, please contact Altrad Belle using the following contact details:-

Tel:- +44 (0)1298 84606

Fax:- +44 (0)1298 84073

Email:- sales@altrad-belle.com

Alternatively, please scan the adjacent QR Code (Quick Response Code) using your smartphone to access the Altrad Belle online parts portal.



Ce manuel a été rédigé pour vous aider à utiliser et entretenir la talocheuse PRO 600X en toute sécurité. Il est destiné aux concessionnaires et aux opérateurs des talocheuses PRO 600X.

Avant-propos

La section '**Respect de l'environnement**' fournit des renseignements sur les méthodes de recyclage et d'élimination des appareils dans le respect de l'environnement.

La section '**Description de l'appareil**' vous permet de vous familiariser avec l'agencement et les commandes de l'appareil.

Les sections '**Consignes de sécurité générales**' et '**Santé et Sécurité**' expliquent comment utiliser l'appareil pour assurer votre sécurité et celle du public.

Le guide '**Dépistage des anomalies**' vous donne des conseils en cas de problème avec l'appareil.

La section '**Révision**' vous donne des conseils pour l'entretien général et les révisions de votre appareil.

La section '**Garantie**' donne des renseignements sur la couverture sous garantie et la procédure de réclamation sous garantie.

La section '**Déclaration de conformité**' indique les normes auxquelles l'appareil est conforme.

Directives concernant les annotations signalées dans ce manuel.

Dans ce manuel, il faut prêter une attention toute particulière aux textes signalés comme suit:



ATTENTION

Ce produit est en danger. L'échec d'effectuer correctement les procédures peut entraîner la détérioration de la machine et/ou votre blessure personnelle.



AVERTISSEMENT

La vie de l'opérateur peut être en danger.

AVERTISSEMENT



AVERTISSEMENT

VOUS DEVEZ LIRE et ETUDIER ce manuel avant d'exploiter cette machine ou d'entreprendre toute tâche de maintenance sur celle-ci.

SACHEZ comment utiliser d'une façon sûre les commandes de l'unité et les tâches à entreprendre pour la maintenance sûre de celle-ci.

NB : Assurez-vous de connaître le moyen de commuter la machine hors tension avant de commuter celle-ci sous tension, en cas de problème.

Il faut **TOUJOURS** porter ou utiliser les articles de sûreté nécessaires pour assurer votre protection personnelle.

DEMANDEZ A VOTRE SUPERVISEUR OU CONTACTEZ Altrad Belle POUR DEMANDER **TOUTE QUESTION** concernant l'utilisation sûre ou la maintenance de cette machine.

Sommaire

Comment utiliser ce manuel	26
Avertissement	26
Description de l'appareil	27
Caractéristiques techniques	27
Consignes de sécurité générales	28
Santé et sécurité	28
Environnement	28
Contrôles préalables au démarrage	29
Instructions d'utilisation	29
Changement des pales	30
Transport	30
Guide de dépistage des anomalies	30
Révision	30 - 31
Garantie	31
Pièces de rechange	31
Déclaration CE/UE de Conformité	4

Description de la Machine

F

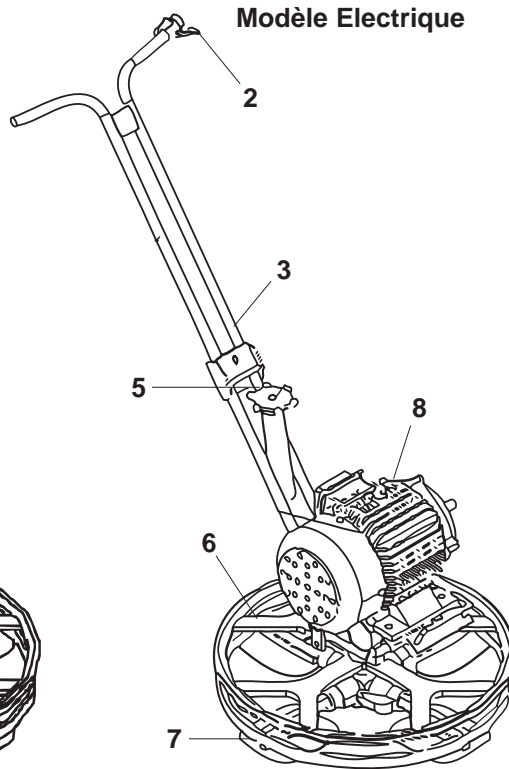
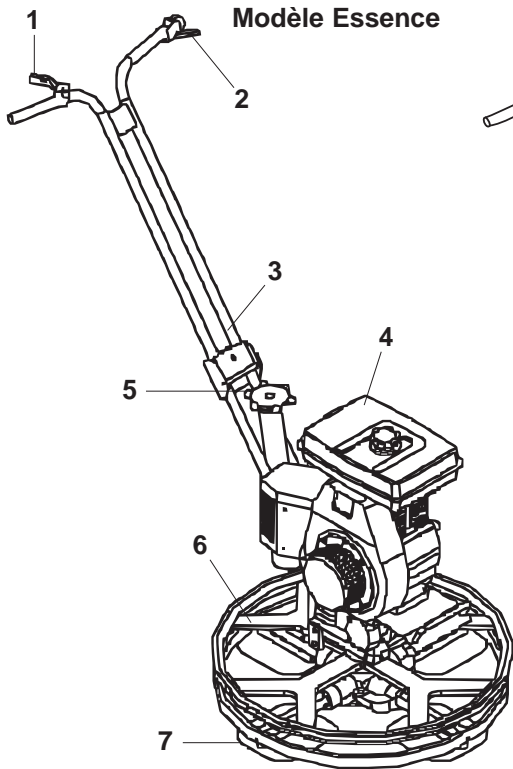

1. Levier de commande des gaz
2. Disjoncteur de Sécurité moteur
3. Poignée
4. Moteur
5. Mécanisme d'ajustement des pales
6. Anneau de Protection
7. Pales
8. Moteur Electrique

Données Techniques

F

Modele	Essence	Electrique
Type de Moteur	Honda GX120	N/A
Puissance de la Moteur (Hp/kW)	3.3 / 2.4	N/A
Puissance de la Moteur Electrique (kW)	N/A	2.2
Tour de Lame Maximum (RPM)	115	115
Peso de la Machine (Kg)	67	70
Diamètre de la Talocheuse (mm)	600	600
Vitesse de Talochage (rpm)	50 - 115	115
Niveau de Bruit (dB(A))	104	104
Vibration sur 3 axes (m/sec ²)	9.51	4.63

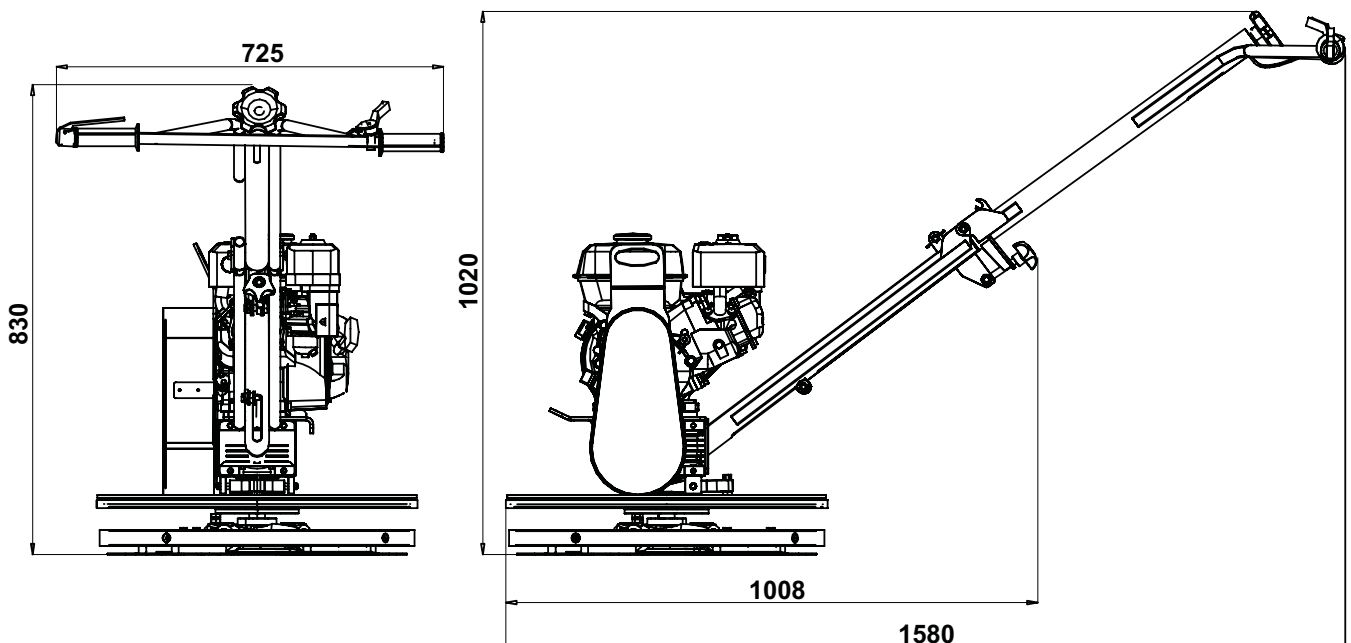

F

Consignes de Sécurité Générales

Pour votre protection personnelle et pour la sécurité des personnes qui se trouvent à proximité, prière de lire et de bien assimiler les consignes de sécurité suivantes. Il incombe à l'opérateur de s'assurer qu'il a bien assimilé la manière d'utiliser cet équipement en toute sécurité. En cas de doute quant au mode d'utilisation sûr et correct de la talocheuse Pro, adressez-vous à votre responsable ou à Altrad Belle.



ATTENTION

Un entretien mal fait peut être dangereux. Lisez et assimilez cette section avant d'effectuer des opérations d'entretien de service ou des réparations.

- Ce matériel est lourd et ne doit pas être soulevé par une seule personne. **DEMANDEZ DE L'AIDE** ou utilisez un équipement de levage approprié.
- Balisez la zone de travail et éloignez le public et tout le personnel non autorisé à une distance de sécurité.
- L'opérateur doit impérativement porter un équipement de protection individuelle chaque fois qu'il utilise cet appareil (voir Santé et Sécurité).
- Avant de mettre l'appareil en marche, vérifiez que vous savez comment **l'arrêter** en cas de difficultés.
- Il faut toujours éteindre le moteur avant de transporter ou de déplacer l'appareil ou avant toute intervention.
- Le moteur peut devenir très chaud pendant l'utilisation. Attendez que le moteur refroidisse avant de le toucher. Ne laissez jamais le moteur tourner sans surveillance.
- Il ne faut jamais retirer ou modifier les capots de protection installés. Ils sont prévus pour votre protection. Vérifiez que les capots sont en bon état et correctement fixés. Si l'un des capots est endommagé ou manquant, **NE PAS UTILISER La talocheuse PRO** tant que le capot n'a pas été remplacé ou réparé.
- N'utilisez pas l'appareil si vous ne vous sentez pas bien, si vous êtes fatigué ou si vous avez abusé d'alcool ou de stupéfiants.

Consignes de sécurité concernant le moteur



AVERTISSEMENT

Le carburant est inflammable. Il risque de causer des blessures et des dégâts. Arrêtez le moteur, éteignez toutes les flammes nues et ne fumez pas pendant le remplissage du réservoir de carburant. Essayez toujours tout carburant renversé.

- Avant de faire l'appoint de carburant, arrêtez le moteur et attendez qu'il ait refroidi.
- Pendant le remplissage, il **NE FAUT PAS** fumer ou autoriser les flammes nues dans cette zone.
- Tout renversement de carburant doit immédiatement être sécurisé avec du sable. Si le carburant s'est renversé sur vos vêtements, changez-vous.
- Versez le carburant dans un récipient prévu à cet effet, à l'écart de la chaleur et de toute source de combustion.

F

Santé et Sécurité

Vibrations

Une partie des vibrations provoquées par le fonctionnement de la truelle est transmise aux mains de l'opérateur par l'intermédiaire de la poignée. Se reporter aux spécifications et aux caractéristiques techniques pour connaître les niveaux de vibration et les durées d'utilisation (durée d'exposition quotidienne maximale recommandée). **NE PAS** dépasser la durée d'utilisation maximale.

Équipement de protection individuelle

Lors de l'utilisation de l'appareil, il est impératif de porter un équipement de protection individuel approprié, à savoir lunettes de protection, gants de protection, casque antibruit, masque anti-poussière et chaussures à bout d'acier. Porter des vêtements adaptés au travail à effectuer. Attacher les cheveux longs et ne pas porter de bijoux susceptibles de s'accrocher dans les pièces mobiles de l'appareil.

Machines électriques

L'électricité peut tuer. Toujours s'assurer que l'appareil est débranché de l'alimentation électrique avant d'entreprendre des travaux d'entretien ou des réparations. Ne jamais utiliser l'appareil en conditions humides.

Machines à essence

Il ne faut pas avaler ni inhaler les vapeurs de carburant et il faut éviter tout contact avec la peau. Laver immédiatement les éclaboussures de carburant. En cas d'éclaboussure dans les yeux, rincer abondamment et consulter un médecin dès que possible.

Fumées d'échappement



AVERTISSEMENT

Les fumées d'échappement produites par ce matériel sont extrêmement toxiques et peuvent être mortelles.

La talocheuse ne doit pas être utilisée à l'intérieur ou dans des espaces confinés. Assurez-vous que la zone de travail est correctement ventilée.

F

Respect de l'Environnement

Élimination en toute sécurité.



Instructions pour la protection de l'environnement
L'appareil contient des matériaux recyclables. Pour vous débarrasser de l'appareil et des accessoires, apportez-les dans une décharge de recyclage agréée.

Composant	Matériau
Manche	Acier
Protection de Courroie	ABS
Plaque d'embase	Acier
Poignées	Caoutchouc
Machine	Aluminium et Acier
Moteur	Acier et Cuivre
Boîte d'engrenages	Aluminium, Acier et Bronze Phosphoreux
Autres pièces	Acier et Aluminium

Inspection préalable au démarrage

F

L'inspection préalable au démarrage décrite ci-dessous doit être effectuée avant le début de chaque séance de travail ou toutes les quatre heures d'utilisation, selon ce qui arrive en premier. Pour des instructions détaillées, se reporter à la section 'Révision'. Si un défaut est identifié, la Talocheuse Pro 600X ne doit pas être utilisée tant que le défaut n'a pas été rectifié.

1. Inspectez soigneusement la Talocheuse Pro 600X pour détecter tout signe de détérioration. Vérifiez qu'il ne manque aucun composant et que ceux-ci sont bien fixés. Faites particulièrement attention au capot de protection de la courroie d'entraînement monté entre le moteur et la boîte d'engrenages.
2. Vérifiez les tuyaux de liquide, les orifices de remplissage, les bouchons de vidange et tous autres éléments pour détecter toute trace de fuite. Éliminez les fuites avant de faire fonctionner l'appareil.
3. Vérifiez le niveau d'huile moteur et faites l'appoint en cas de besoin.
4. Vérifiez le niveau de carburant du moteur et faites l'appoint en cas de besoin.
5. Vérifiez l'absence de fuites de carburant et d'huile.

Instructions d'Utilisation

F



AVERTISSEMENT

VOUS DEVEZ LIRE et ETUDIER ce manuel avant d'exploiter cette machine ou d'entreprendre toute tâche de maintenance sur celle-ci.

Modèle Essence

Procédure de mise en route

- Assurez-vous que le moteur est plein. Utiliser l'huile recommandée à cet effet.
- Vérifier le niveau d'huile
- Tournez l'interrupteur de marche/arrêt du moteur dans le sens des aiguilles d'une montre pour l'amener en position 'I'.
- Ouvrir le réservoir
- Mettre le levier de vitesse à 1/3 de la position la plus rapide
- Si le moteur est chaud ou si la température ambiante est élevée, fermer le starter à moitié, ou laissez-le complètement ouvert. Si le moteur est froid, ou si la température ambiante est basse, fermer le levier de starter.
- Poussez le levier de starter doucement jusqu'à sentir une résistance. Remettre le levier de starter sur sa position initiale.
- Laissez une période de préchauffage

Utilisation de la talocheuse

- Guider la truelle sur la dalle est une opération très simple. Prenez position derrière le guidon, au centre de l'appareil en veillant à avoir un bon équilibre sur le sol. Actionnez lentement la commande des gaz jusqu'à la vitesse désirée. (A)
- Poussez la manette vers le bas pour faire tourner l'appareil vers la droite(B). Lever la manette vers le haut pour faire tourner l'appareil vers la gauche. (C)
- Tournez légèrement vers la droite pour faire avancer l'appareil. Tournez légèrement vers la gauche pour faire reculer l'appareil. Maintenez la manette en position neutre pour que la machine reste immobile.

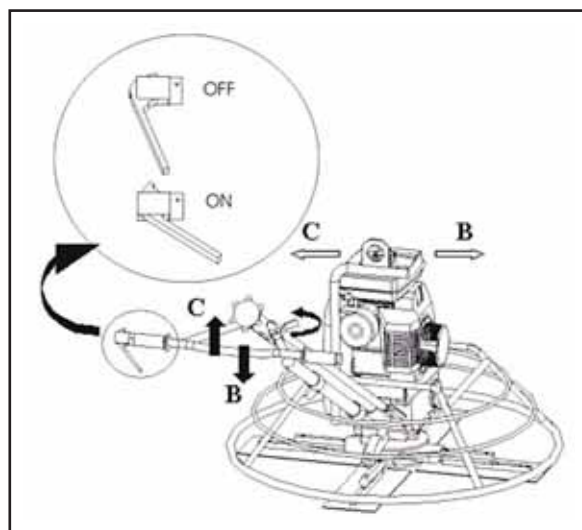

Arrêter la machine

- Ne jamais utiliser le starter pour arrêter le moteur. Laissez le moteur tourner en position ralentie pendant 2-3 minutes à froid.
- Mettre le levier de commande des gaz à la vitesse minimum. Tourner le bouton qui est sur le moteur à la position OFF pour arrêter complètement la machine.

Modèle Electrique

Procédure de mise en route

- Insérer la fiche à sa place.
- Sélectionner le sens de rotation.
- Placer l'interrupteur de sécurité/d'arrêt sur la position « ON » et placer l'interrupteur de direction sur la position « 1 » d'abord. Si la machine ne démarre pas et fait juste un bruit ; cela montre que vous avez choisi le mauvais sens de direction de rotation. Arrêter la machine, placer l'interrupteur sur « 2 » et continuer de la même façon.

Utilisation de la talocheuse

- Se placer dans la position de l'opérateur derrière au milieu de la poignée, prendre une bonne prise de pied et démarrer. (A)
- Pousser le manche vers le bas pour déplacer la machine vers la droite (B), soulever le manche pour déplacer la machine vers la gauche gentiment. (C)
- La machine restera stationnaire, si vous n'appliquez aucune force vers le haut et/ou vers le bas.

Arrêter la machine

- Placer l'interrupteur de direction sur la position « 0 » et retirer la fiche.
- Ne pas laisser la machine avant d'avoir retiré la fiche.

(Note: Cette illustration ci-dessus est pour le pro 900, mais cette instruction est également correcte pour le Pro 600X)

F

Réglage du pas de lame

Le bouton de réglage du pas est à portée de main de l'opérateur. Le réglage du pas, qui s'effectue selon les besoins, est caractérisé par des variations de pas illimitées. Pendant le lissage, la prise/durcissement peut varier d'une partie du sol à l'autre, et le pas peut ainsi être réglé de façon précise, selon les besoins, pendant que l'appareil fonctionne.

En transportant la talocheuse dans un camion toujours s'assurer que les lames sont posées à l'horizontale.

F

Transport

Pour le transport de la machine utiliser l'anneau de levage. Alternativement, pour soulever la machine, utiliser un équipement approprié, supportant le poids de la machine.

F

Dépistage des Anomalies

Problème	Cause	Solution
Le moteur ne démarre pas	Pas de carburant	Ouvrir le robinet de carburant Remplir le réservoir
	Le moteur est éteint	Mettre le contact
	Bougie encrassée	Nettoyer, vérifier et régler l'entrefer de la bougie.
	Moteur froid	Fermer le starter.
	Moteur noyé jusqu'à ce que le moteur démarre.	Ouvrir le starter, pleins gaz, tirer le démarreur à rappel
	Fil de disjoncteur débranché.	Rebrancher le fil.
L'appareil laisse des traces circulaires dans le béton, roule le bétonou rebondit.	Arbre principal endommagé	Vérifier et remplacer en cas de besoin.
	Bras de plaque araignéetordus.	Remplacer si nécessaire.
	Pales réglées de façon inégale.	Vérifier et régler selon les besoins
	Pales de tailles différentes	Remplacer en veillant à ce que toutes les pales soient de lamême taille.

F

Révision

Boîte d'engrenage.

Vérifier le niveau d'huile tous les mois. Il y a un bouchon sur le côté de la boîte d'engrenage. Utiliser l'huile « SHELL OMALA 200 » ou une huile équivalente.

Entretien de la machine.

Nettoyer la machine après utilisation pour éviter l'accumulation de ciment dur. En effet, les restes de ciment durcis sont difficiles à enlever. Pour nettoyer utiliser une vielle brosse ou une brosse manuelle.

Changement des pales.

Soyez prudent lors du remplacement des pales. Sous l'usure les lames deviennent très coupantes, comme une lame de couteau. Utiliser des gants de sécurité très résistants lors de cette manipulation pour éviter de vous couper aux mains.

Déposez les boulons et les rondelles d'arrêt de chaque de bras de truelle et déposez les pales. Avant d'installer des pales neuves, éliminez tout le béton/ciment du dessous et des côtés de la truelle; assurez-vous que le bord de talochage/lissage de la pale se trouve derrière le bras de truelle.

Remontez les boulons et les rondelles d'arrêt sur chaque bras de truelle et serrez-les.

Resserrez la courroie en V.

Si vous notez une perte au niveau de la tension de la courroie vérifiez-la. Surtout lors de la 1^{ère} utilisation et lors du changement de la courroie. Vérifiez la tension de la courroie après 8 h d'utilisation. Poussez la courroie en V à partir de son point central. Elle doit s'étirer de 2 cm environ, si elle s'étire plus la tension est faible.

Pour augmenter la tension ; desserrez les vis qui fixent le moteur et les écrous de blocage et poussez le moteur en arrière. Vérifier la tension de la courroie en faisant la même opération. Une fois que la tension de la courroie est bonne, revissez les vis et écrous du moteur.

Révision

F

Fréquence d'entretien :	Quotidiennement	Hebdomadairement
Nettoyer la machine avec de l'eau pressurisée	✓	
Vérifier l'ajustement du pas de lame	✓	
Vérifier les boulons du pas de lame et les autres boulons de la machine. Resserrez si nécessaire	✓	✓
Vérifier le niveau d'huile	✓	
Nettoyer le filtre à air	✓	
Vérifier la tension de la courroie en V		✓
Vérifier les pales		✓
Changer l'huile du moteur		✓
Mettre de l'huile sur les parties à graisser		✓

Garantie

F

Le Altrad Belle Pro 600X est garantie à l'acquéreur d'origine un an (12 mois) à partir de la date originale de l'achat. La garantie Altrad Belle s'applique à tous défauts de matériaux ou à un vice de conception ou de fabrication.

La garantie Altrad Belle ne couvre pas ce qui suit :

1. Dégâts causés par un usage abusif, négligent, une chute ou tous autres dégâts similaires causés par le non-respect des instructions concernant l'assemblage, l'utilisation ou les opérations d'entretien à effectuer par l'utilisateur, ou résultant de celle-ci.
2. Toutes modifications, additions ou réparations effectuées par des personnes autres que les responsables de Altrad Belle ou ses agents agréés.
3. Les frais de transport ou d'expédition pour retourner l'appareil à Altrad Belle, ou ses agents agréés, et le renvoyer, en vue de le faire réparer ou évaluer après revendication sous garantie.
4. Les coûts des matériaux et/ou de la main-d'œuvre requis pour remplacer, réparer ou renouveler les composants en raison d'une usure raisonnable.

Sont exclus de la garantie les composants suivants :

- Courroie(s) d'entraînement
- Filtre à air de moteur
- Bougie de moteur

Altrad Belle et/ou ses agents agréés, directeurs, employés ou assureurs ne sont pas tenus responsables de tous dégâts consécutifs ou autres, pertes ou dépenses encourus en relation avec l'utilisation de l'appareil, ou l'incapacité d'utiliser l'appareil dans un but quel qu'il soit.

Réclamations sous garantie

Il faut tout d'abord adresser toutes réclamations sous garantie à Altrad Belle par téléphone, fax, e-mail ou par courrier.

Pour les revendications sous garantie:

Tél : +44(0)1298 84606

Fax : +44(0)1298 84073

Email : Warranty.dept@altrad-belle.com

Prière d'écrire à:

Altrad Belle Warranty Department, Sheen, Nr. Buxton, Derbyshire, SK17 0EU, Angleterre

Service d'enregistrement de garantie

Dans notre démarche pour devenir plus vert et plus respectueux de l'environnement, Altrad Belle a introduit un service d'enregistrement de garantie en ligne. Pour accéder à la page d'inscription sur notre site internet, veuillez utiliser l'adresse suivante:

http://www.bellegroup.com/index.php?p=warranty_registration

Sinon vous pouvez également scanner à l'aide de votre smartphone le code QR adjacent pour accéder à la page d'inscription.

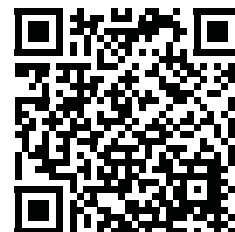

Pièces de Rechange

F

Lors de l'entretien de ce produit, seules les pièces de rechange d'origine du fabricant peuvent être utilisées.

L'utilisateur perdra toute réclamation éventuelle si les pièces de rechange utilisées sont autres que les pièces de rechange d'origine du fabricant.

Vous trouverez un PDF des listes de pièces pour ce produit dans la section « produit » de notre site web www.Altrad-Belle.com
Des informations sur l'approvisionnement en pièces de rechange auprès de votre revendeur local peuvent être trouvées dans la section « contactez-nous »



Uso de Este manual

Este manual se edita para ayuda al usuario al manejo y puesta en servicio de manera segura la fratasadora Pro 600X. Va dirigido a distribuidores y usuarios de la Pro 600X.

Avance

La sección **“Medio Ambiente”** da instrucciones de cómo manejar el reciclado de aparatos para su desecho de manera ecológica.

La sección **“Descripción de la Máquina”** ayuda a familiarizarse con el diseño y controles de la máquina.

Las secciones **“Seguridad General”** e **“Higiene y Seguridad”** explican cómo usar la máquina garantizando su seguridad y la del público en general.

La guía **“Solución de Problemas”** ayuda a resolver algún tipo de problema en caso de que ocurriera.

La sección **“Servicio”** explica cómo realizar los trabajos de mantenimiento y servicio de la máquina.

La sección **“Garantía”** da detalle de la naturaleza de las averías que la garantía cubre y los procedimientos para su reclamación.

La sección **“Declaración de Conformidad”** muestra la distintas normas bajo las que la máquina se fabrica.

Directivas en relación con el significado.

Los textos de este manual a los que hay que prestar una atención especial se muestran del modo siguiente:

 **ATENCIÓN** *El producto puede representar un riesgo. El incumplimiento de los procedimientos indicados podrá dañar la máquina o lesionar al operador.*

 **AVISO** *La vida del operador corre riesgo.*



AVISO

 **AVISO** *Antes de operar o realizar ningún trabajo de mantenimiento en esta máquina **LEA Y APRENDA BIEN** todas las instrucciones dadas en este manual.*

APRENDA a emplear con seguridad los comandos de la máquina y lo que se debe hacer para lograr un mantenimiento seguro.

(**NOTA:** Aprenda bien a desconectar la máquina antes de conectarla, en caso de que se enfrente con dificultades.)

Lleve o use **SIEMPRE** los equipos de protección personal necesarios.

En caso de **DUDAS** sobre el uso o mantenimiento seguros de la máquina, **LLAME A SU SUPERVISOR O CONTACTE Altrad Belle:**

+44 (0)1298 84606



Índice

Cómo utilizar este manual	26
Aviso	26
Descripción de la Máquina	27
Datos Técnicos	27
Instrucciones de Seguridad	28
Higiene y Seguridad	28
Medio Ambiente.....	28
Comprobaciones antes del arranque	29
Instrucciones de Manejo.....	29
Ajuste de las Palas	30
Transporte	30
Guía de Solución de Problemas.....	30
Servicio.....	30 - 31
Garantía	31
Piezas de repuesto.....	31
Declaración CE/UE de Conformidad	5

Descripción de la Máquina

E

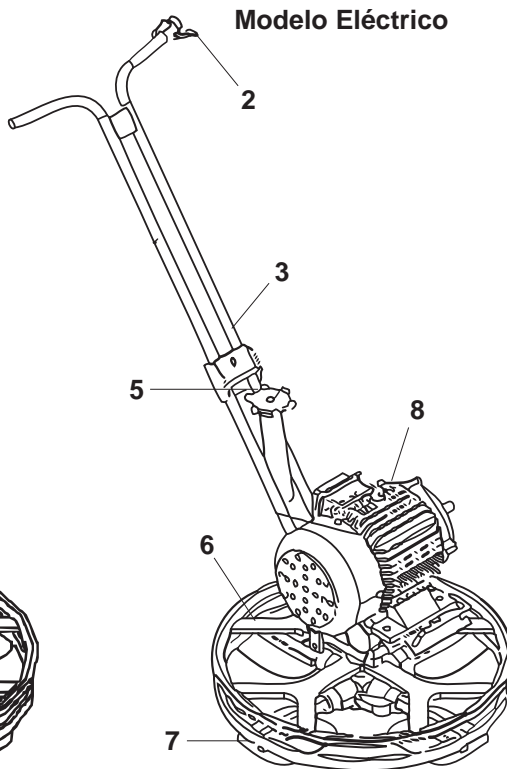
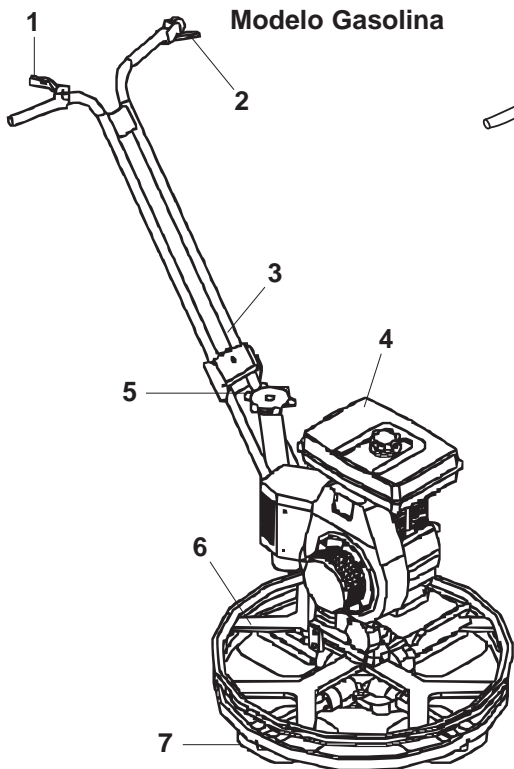

1. Gatillo Acelerador
2. Seguridad / Hombre Muerto
3. Manillar
4. Motor
5. Mecanismo Ajuste Aspas
6. Protector Disco
7. Aspas
8. Motor Eléctrico

Datos Técnicos

E

Model	Gasolina	Eléctrico
Tipo de Motor	Honda GX120	N/A
Potencia del Motor (Hp/kW)	3.3 / 2.4	N/A
Potencia del Motor Eléctrico (kW)	N/A	2.2
Torsión Máxima (RPM)	115	115
Peso de Máquina (Kg)	67	70
Diámetro del Trabajo (mm)	600	600
Velocidad del Trabajo (rpm)	50 - 115	115
Nivel de Ruido (dB(A))	104	104
Vibración en 3 Planos (m/sec ²)	9.51	4.63

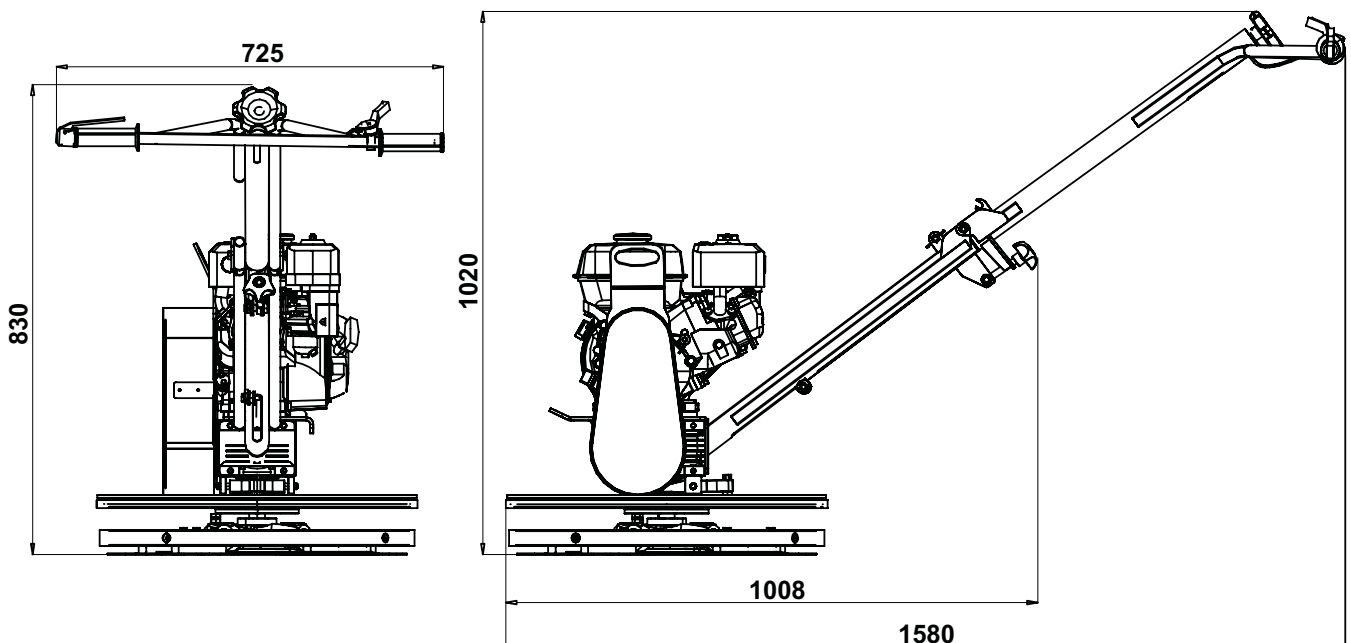

E

Instrucciones de Seguridad

Por su propia protección y seguridad de los que le rodean, por favor lea y asegúrese de que ha comprendido la información sobre seguridad que a continuación se explica. Es responsabilidad del operario estar seguro de que entiende en su totalidad cómo manejar este equipo de modo seguro. Si se siente inseguro sobre la seguridad y el uso correcto de la Pro 600X, consulte a su distribuidor o directamente llame a Altrad Belle.

**AVISO**

Un mantenimiento inadecuado puede ser peligroso. Lea y comprenda AVISO esta sección antes de realizar cualquier servicio ó reparación

- Este equipo es pesado y no debe ser levantado por una sola persona. Pida ayuda ó use un equipo apropiado para ello.
- Acordone el área de trabajo y mantenga a personal ajeno ó no autorizado a una distancia de seguridad.
- El operario debe llevar Equipo de Protección Personal (EPP) siempre que trabaje con la máquina (Ver Higiene y Seguridad).
- Asegúrese de que sabe cómo desconectar con seguridad la máquina antes de conectarla en el caso de que surgieran dificultades.
- Desconecte siempre la máquina antes de su transporte, ó cambio de lugar ó mantenimiento.
- Durante su uso el motor alcanza alta temperatura. Déje que se enfríe antes de tocarlo. Nunca deje la unidad en funcionamiento y desatendida.
- Nunca retire las protecciones instaladas. Son para su protección. Compruebe siempre las condiciones de seguridad estado ó si falla alguna. **NO UTILICE LA PRO 600X** hasta que las protecciones hayan sido reemplazadas ó reparadas en su caso.
- No trabaje cuando se encuentre enfermo, cansado, ó bajo la acción de alcohol ó drogas.

Seguridad del Combustible**AVISO**

El combustible es inflamable. Puede causar daños personales ó a la propiedad. Pare el motor, apague las llamas, no fume mientras llena el tanque de carburante. Elimine siempre todo vestigio de combustible derramado.

- Antes de rellenar de carburante, desconecte el motor y déjelo enfriar
- Mientras se rellena de carburante, **NO FUME** ni permita que haya ninguna llama en el aire.
- La retirada del carburante derramado debe ser cubierto inmediatamente con arena. Si su ropa resultara salpicada debe ser cambiada.
- Almacenar el combustible en un recipiente apropiado. Apartado de cualquier fuente

E

Higiene y Seguridad

Vibración

Parte de la vibración producida durante el trabajo de fratasado se transmite a través del manillar a las manos del operario. **NO** exceder el tiempo de usos máximo.

EPP (Equipo de Protección Personal).

Un equipo apropiado debe ser usado cuando se trabaje con la fratasadora. ie. Guantes, Gafas de Seguridad, Cascos, Mascarilla antipolvo y Zapatos con Puntera Reforzada.

Equipos con accionamiento eléctrico

!La electricidad puede matar! Comprobar siempre que la máquina está desconectada de la red antes de ser trasladada ó en el mantenimiento ó reparación. No trabaje nunca con la máquina en condiciones de humedad.

Equipos con accionamiento combustible**Combustible**

No ingerir ó inhalar sus vapores, así como evitar su contacto con la piel. Limpiar las salpicaduras de combustible derramado inmediatamente.

En el caso de que cayera combustible en los ojos, lavarlos con abundante agua y acudir al hospital tan pronto como sea posible.

Gases del escape**AVISO**

Los humos de escape producidos por este equipo son muy tóxicos e incluso pueden matar.

No trabajar con la Pro 600X en interiores espacios confinados, comprobar que el área de trabajo está debidamente ventilada.

E

Medio Ambiente

Eliminación Segura

Instrucciones para la protección del medio ambiente.
La máquina monta materiales de valor. Traslade el aparato para su desecho y sus accesorios a las instalaciones de reciclado correspondientes.



Componente	Material
Maneta	Acero
Prot. Correa	ABS
Base	Acero
Empuñadura	Goma
Motor (Combust.)	Aluminio y Acero
Motor (Elect.)	Acero y Cobre
Caja Cambio	Aluminio, Acero y
	Bronce fósforo
Varios	Acero y Aluminio

Comprobaciones antes del arranque

E

Inspección previa

La siguiente inspección previa al arranque debe realizarse antes del comienzo de cada sesión de trabajo ó después de cada cuatro horas de funcionamiento, cualquiera que sea la primera. Para más detalles, ver la sección de revisión. Si algún defecto fuera descubierto, no se debe de trabajar con la Pro600X en tanto esta no sea reparada.

1. Inspeccione bien la fratasadora para la detección de averías. Compruebe que todos sus componentes están bien y apropiadamente apretados. Preste atención especial al protector de seguridad de la correa de transmisión situada en el motor y a caja de cambios.
2. Verifique los niveles de aceite, puntos de engrase, tapones y cualquier signo de pérdida de aceite. Repare el goteo antes de la puesta en marcha.
3. Verifique el nivel de aceite del motor y rellene si fuera necesario.
4. Verifique el nivel de carburante del motor y rellene si fuera necesario.
5. Verifique las pérdidas de combustible y pérdidas de aceite.

Instrucciones de Manejo

E



AVISO

Antes de operar o realizar ningún trabajo de mantenimiento en esta máquina **LEA Y APRENDA BIEN** todas las instrucciones dadas en este manual.

Modelo Gasolina

Arranque

- Comprobar que el depósito de combustible está lleno. Utilice el carburante recomendado en el libro de instrucciones.
- Revisar nivel aceite motor.
- Girar el interruptor arranque en sentido manillas del reloj a la Posición 'I'.
- Abrir el paso de la gasolina.
- Situar el nivel de control de velocidad a 1/3 del recorrido hacia la velocidad máxima.
- Si el motor se calienta por la alta temperatura ambiente, cerrar el reguladora a la mitad, ó mantenerlo abierto al máximo. Si el motor está frío, ó la temperatura ambiente es baja, cierre el regulador.
- Tire de la maneta de arranque lentamente hasta que se sienta resistencia. Vuelva la maneta a su posición original y tire con rapidez.
- Mantenga mayor tiempo de calentamiento con temperaturas frías.

Operativa

- Mantener la fratasadora en el plano es fácil. Situarse en la posición del operario, en posición firme, y apriete el gatillo de embrague hasta que se consiga la velocidad deseada (A).
- Lleve la maneta hacia abajo y la máquina girará a la derecha (B), lleve la maneta hacia arriba y la máquina se moverá hacia la izquierda (C).
- Inclíne ligeramente a la izquierda y la máquina se moverá hacia esa dirección. La máquina permanecerá en posición si ninguna fuerza arriba ó abajo es aplicada.

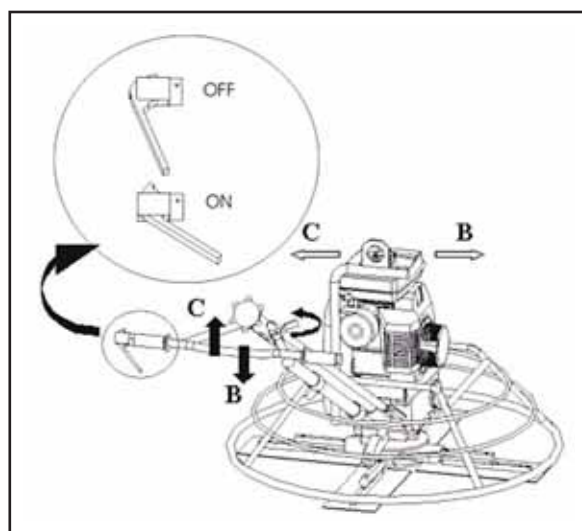

Pare del Motor

- Nunca utilizar el regulador para detener la máquina. Dejar la máquina funcionar a marcha lenta durante 2-3 minutos para su enfriamiento.
- Mover el control de gas al mínimo. Girar el botón situado sobre el motor de gasolina a la posición Off para detener la máquina finalmente.

Modelo Eléctrico

Arranque

- Introduzca el enchufe en su lugar correspondiente.
- Seleccione la dirección de rotación.
- Coloque el interruptor de parada de emergencia en la posición "ON" y gire la dirección del interruptor hacia la posición "1" en primer lugar. Si la máquina no arranca y simplemente hace ruido, significa que la dirección de rotación es incorrecta. Detenga la máquina, coloque el interruptor en la posición "2" y prosiga.

Operativa

- Colóquese en la posición del operador detrás del centro de la palanca, sitúese en la posición correcta y comience. (A)
- Desplace suavemente la palanca hacia abajo para que la máquina se mueva hacia la derecha (B), y elévela con cuidado hacia arriba para que se mueva hacia la izquierda. (C)
- La máquina permanecerá inmóvil si no se ejerce ninguna presión hacia arriba o hacia abajo.

Pare del Motor

- Coloque el interruptor en la posición "0" y retire el enchufe.
- No abandone la máquina hasta que no la haya desenchufado.

(Nota: The ilustration superior corresponde a la Pro 900, si bien las instrucciones son correctas para la Pro 600X)

E

Ajuste Palas

El control de inclinación de las palas es fácil de situar por el operario. El control de ajuste tiene ilimitada variación de inclinación y puede hacerse cuando sea preciso. Durante el trabajo de acabado el endurecimiento del suelo puede variar de espacio en espacio a lo largo y ancho de la superficie, de esta manera el control de inclinación puede ser modificado a conveniencia mientras la fratasadora continua el trabajo. En ocasiones de transporte de la máquina en un vehículo, colocar todas las palas en posición horizontal plena sobre el disco de flotación.

E

Transporte

En el traslado de la máquina emplee el punto de izado. Alternativamente utilice un equipo de ayuda, con la barra que va situada en el manillar a lo largo de éste y que pueda con el peso de la la máquina.

E

Troubleshooting Guide

Problema	Causa	Solución
Motor no arranca.	El combustible no llega.	Abrir la tapa. Llenar el depósito.
	Motor apagado.	Poner en marcha.
	Bujía sucia.	Limpiar y colocar de nuevo.
	Motor frío.	Cierre la palanca de estrangulación
	Motor ahogado.	Abra el regulador y el acelerador al complete. Tire del arranque hasta que encienda.
	Deconexión arranque Reconectar.	Reconectar.
Dejar rodadura en en el cemento.	Eje Principal dañado.	Revisar y Reemplazar si fuera necesario.
	Cruceta doblada.	Reemplazar.
	Aspas no alineadas.	Revisar y Ajustar.
	Aspas de diferente tamaño.	Reinstalar con aspas del Mismo tamaño.
	Aspas desgastadas.	Remplazar.

E

Servicio

Transmisión

Comprobar el nivel de aceite una vez al mes. Sobre un lado de la caja de cambio se encuentra el llenado. Utilice "SHELL OMALA 220 (750ml)" aceite de transmisión ó un equivalente. Limpieza de la máquina. Limpiar la máquina despues del trabajo en prevención de que cemento endurecido quede depositado. El cemento duro es bastante difícil de retirar. Para su limpieza utilice un cepillo viejo ó un cepillo de mano.

Cambio de Aspas

Sea cuidadoso cuando reemplace las aspas viejas por nuevas. Debido a la forma en que trabajan, se vuelven muy cortantes. Como precaución utilice guantes gruesos durante esta operación con el fin de evitar que sus manos resulten dañadas. Retire las tuercas y juntas de cierre de cada brazo de la fratasadora y quite las aspas. Antes de la instalación de las nuevas aspas limpie todo el cemento, asegúrese de que el aspa queda dentro del brazo la pala. Monte de nuevo las tuercas y juntas en cada brazo de la fratasadora y apriételes.

Tensión de las Correas

Si nota que una correa esta floja, compruebe su tensión. Especialmente en el primer uso y en los cambios. Verifique la tension de ésta 8 horas después de su instalación. Hágalo empujando hacia abajo la correa desde el punto medio de ésta. Debe tensar alrededor de 2 cm. Si tensa a más, está floja. Para tensionarla; afloje lo tornillos de anclaje del motor. (aparte el motor). Afloje la tuerca de cierre. Para chequear la correa , realice las mismas operaciones. Hasta tensar la correa hasta el punto requerido. Apriete la tuerca de cierre de motor, y después los tornillos de fijación del motor.

Servicio

E

Tabla de Mantenimiento	Diario	Semanal
Limpiar la máquina usando agua a presión	✓	
Revisar el ajuste de inclinación de las palas	✓	
Revisar en general las tuercas de inclinación de las y las demás en general. Apriete si fuera necesario	✓	✓
Revisar el nivel de aceite motor	✓	
Limpiar el filtro del aire	✓	
Chequear la tensión de la correa		✓
Revisar las aspas		✓
Cambiar el aceite de motor		✓
Engrasar los puntos ajuste		✓

Garantía

E

La nueva apisonadora de plato Altrad Belle 'Pro' garantiza de un año (12 meses), para el comprador original, a partir de la fecha original de compra. La garantía de Altrad Belle le ampara contra defectos de diseño, materiales y mano de obra.

La garantía de Altrad Belle no cubre lo siguiente:

1. Daños causados por el abuso, mal uso, caída u otros daños similares causados por o como resultado del incumplimiento de las instrucciones de ensamblaje, operación o mantenimiento por parte del usuario.
2. Las alteraciones, adiciones o reparaciones efectuadas por personas ajenas a Altrad Belle o a sus agentes reconocidos.
3. Los costos de transporte o embarque a y de Altrad Belle o sus agentes reconocidos, para la reparación o evaluación de una máquina al amparo de una reclamación contra la garantía.
4. Los costos de materiales y mano de obra relacionados con la renovación, reparación o recambio de componentes por desgaste normal.

Los siguientes componentes no están amparados por la garantía.

- Correa(s) de transmisión
- Filtro de aire del motor
- Bujía del motor

Altrad Belle y/o sus agentes reconocidos, directores, empleados o aseguradores no se responsabilizan de ningún daño consecuencial u otros, pérdidas o gastos relacionados con o debidos a la inhabilidad de usar la máquina.

Reclamaciones contra la garantía

Todas las reclamaciones presentadas al amparo de la garantía deben dirigirse primero a Altrad Belle ya sea por teléfono, fax, correo electrónico o por escrito.

Para las reclamaciones contra la garantía :

Tel: +44 (0)1298 84606,

Fax: +44 (0)1298 84073,

E-mail : Warranty.dept@altrad-belle.com

Escriban a:

Altrad Belle Warranty Department, Sheen, Nr. Buxton, Derbyshire, SK17 0EU, Inglaterra

Registro de Garantía :

Con el fin de ser cada vez más ecológico, Altrad Belle permite registrar ahora las garantías via Internet. Para acceder a la página adecuada de nuestro sitio Web, deberá de utilizar la siguiente dirección:-

http://www.bellegroup.com/index.php?p=warranty_registration

Asimismo, podrá escanear el código de respuesta rápida adjunto (Quick Response Code) con su móvil lo que le permitirá acceder directamente a la página de registro.

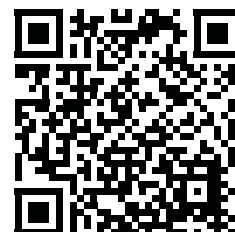

Piezas de Repuesto

E

Al realizar el mantenimiento de este producto solo se pueden utilizar piezas de repuesto originales del fabricante.

El usuario perderá cualquier posible reclamación si las piezas de repuesto utilizadas no son las originales del fabricante.

Puede encontrar un PDF de listas de piezas para este producto en la sección "producto" de nuestro sitio web www.Altrad-Belle.com. La información sobre cómo obtener piezas de repuesto de su distribuidor local se puede encontrar en la sección "Contáctenos".



Utilização deste Manual

Este manual foi elaborado para o ajudar a operar e assistir em segurança as Talochas Pro 600X.
Destina-se a todos os revendedores e operadores das Pro 600X.

Conteúdo

O capítulo '**Ambiente**' ensina-lhe como lidar com a reciclagem de peças descartadas de maneira amigável para o ambiente.
Os capítulos de '**Segurança Geral**' e de '**Segurança e Saúde**' explicam como utilizar a máquina de modo seguro para Si e para o público em geral.

O guia de '**Avarias**' explica-lhe como proceder no caso de ter um problema técnico com a máquina.

A secção de '**Manutenção e Assistência**' informa-o da manutenção e assistência geral da sua máquina.

O capítulo '**Garantia**' descreve a natureza da cobertura da garantia e procedimentos de reclamação.

A '**Declaração de Conformidade**' mostra quais as normas oficiais a que obedeceu a produção do equipamento.

Directivas respeitantes a notas:

Os textos, neste manual, ao qual se deve prestar especial atenção, são apresentados da seguinte forma:



CUIDADO

O equipamento pode estar em perigo. A máquina ou o operador podem sofrer danos ou lesões se os procedimentos não forem efectuados de modo correcto.



AVISO

A vida do operador pode estar em perigo.



AVISO



AVISO

*Antes de operar ou efectuar qualquer trabalho de manutenção nesta máquina **DEVERÁ LER e ESTUDAR** este manual.*

SABER como trabalhar em segurança com os controlos da máquina e também os procedimentos para uma manutenção sem problemas.

(Nota: Certifique-se que sabe desligar (OFF) a máquina antes de a ligar (ON), para o caso de surgir algum imprevisto).

Vestir ou utilizar **SEMPRE** os equipamentos de segurança apropriados e necessários à sua protecção.

Se tiver **ALGUMA DÚVIDA** acerca da utilização ou manutenção em segurança desta máquina, **CONSULTAR O REVENDEDOR DA BELLE**.



Índice

Utilização deste Manual	32
Aviso	32
Descrição da Máquina	33
Dados Técnicos	33
Segurança Geral	34
Saúde e Segurança	34
Ambiente	34
Verificações Preliminares	35
Instruções de Operação	35
Regulação da Lâmina	36
Transporte	36
Diagnóstico de Avarias	36
Manutenção e Assistência	36 - 37
Garantia	37
Peças de reposição	37
Declaração de Conformidade da CE/UE	6

A Altrad Belle reserva o direito de mudar as especificações da máquina sem aviso prévio.

Descrição da Máquina

P

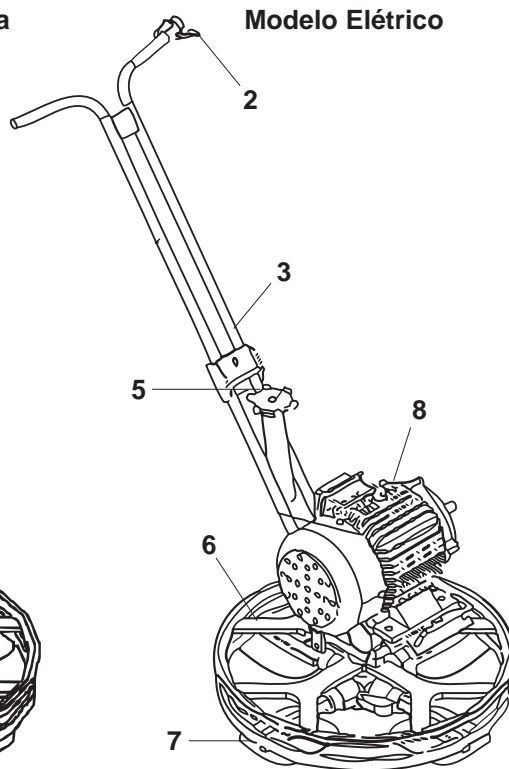
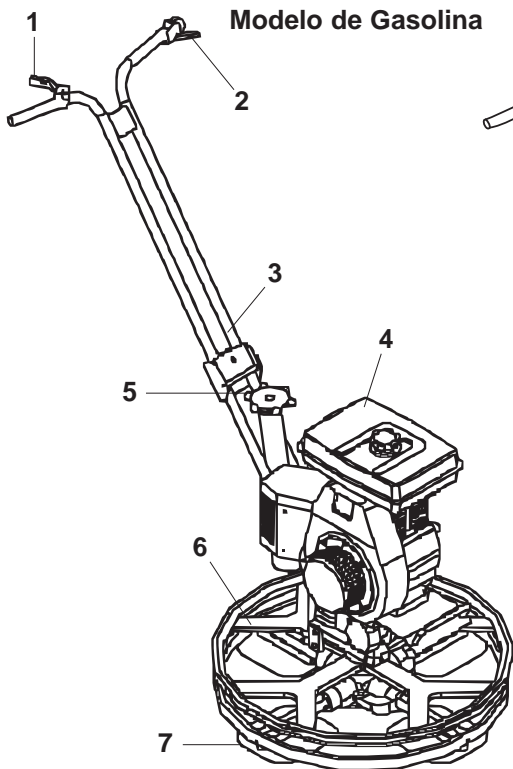

1. Acelerador
2. Interruptor de paragem / segurança
3. Braço
4. Motor
5. Mecanismo de ajustemento las lâminas
6. Aro de protecção
7. Lâminas
8. Motor Elétrico

Dados Técnicos

P

Model	Gasolina	Elétrico
Tipo de Motor	Honda GX120	N/A
Potência do Motor (Hp/kW)	3.3 / 2.4	N/A
Potência do Motor Elétrico (kW)	N/A	2.2
Binário Máximo (RPM)	115	115
Peso da Máquina (Kg)	67	70
Diâmetro de Utilização (mm)	600	600
Tempo de Utilização (rpm)	50 - 115	115
Nível de Ruído (dB(A))	104	104
Vibração nos 3 Eixos (m/sec ²)	9.51	4.63

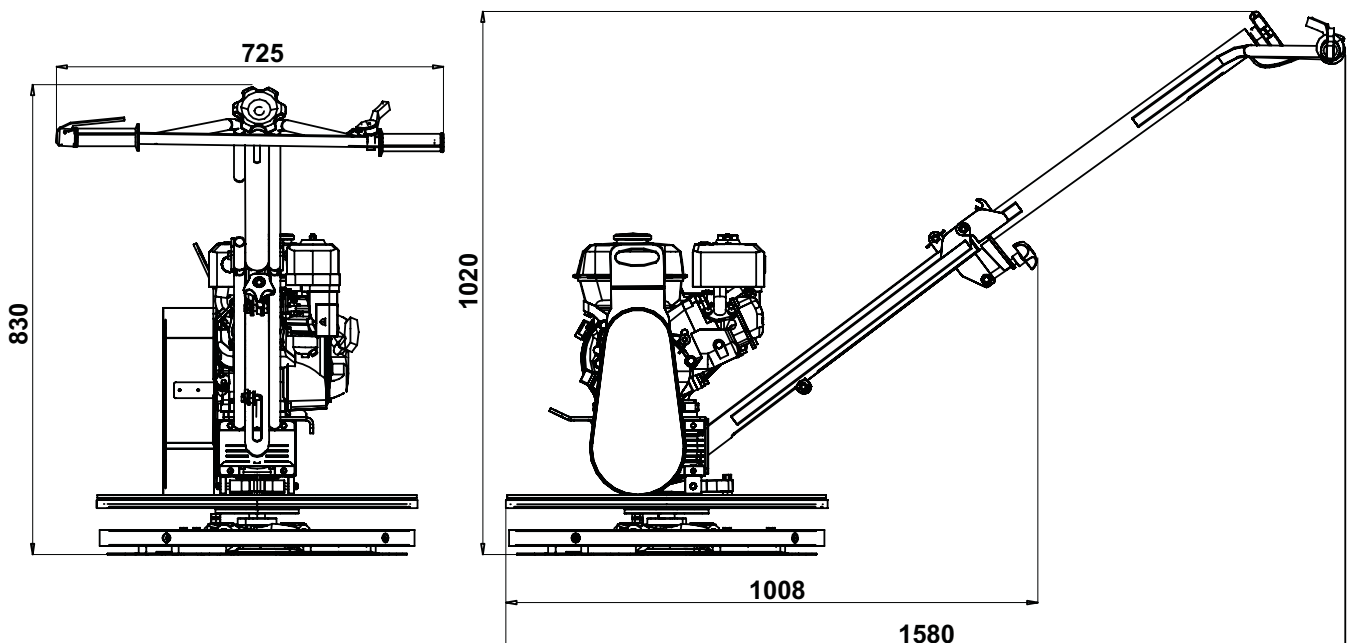

Para sua segurança e dos que o rodeiam, ler e assegurar-se que compreendeu na totalidade a informação que se descreve neste capítulo. É da responsabilidade do operador assegurar-se que percebeu na íntegra o modo de operar este equipamento em segurança. Se tiver dúvidas de como operar correctamente a Serra de Pavimentos, consultar o Distribuidor da Altrad Belle.



AVISO

Uma manutenção inadequada pode ser perigosa. Ler e Compreender este capítulo antes de efectuar quaisquer trabalhos de manutenção, assistência ou reparação.

- Esta máquina é pesada e não se deve tentar levantar só com uma mão. PEDIR APOIO e utilizar um equipamento de içar adequado.
- Delimitar a área de trabalho e manter o pessoal não autorizado e o público em geral a uma distância de segurança.
- O operador deverá usar o Equipamento de Segurança Pessoal (PPE) sempre que este esteja recomendado (consultar capítulo Saúde e Segurança).
- Certifique-se que sabe DESLIGAR (OFF) a máquina antes de a ligar (ON), para o caso de surgir algum imprevisto.
- Desligar SEMPRE o motor da máquina antes de a transportar, de a mover no local de trabalho ou de a assistir.
- Durante a utilização da máquina, o motor aquece muito. Permitir que este arrefeça, antes de lhe tocar. Nunca deixar o motor a trabalhar sem vigilância.
- Não retirar ou modificar qualquer das protecções que estão montadas. Estas são para sua segurança. Verificar sempre o estado e a fixação das mesmas. Se estiverem danificadas ou em falta, NÃO USAR PRO 600X até a protecção ter sido reparada ou reposta.
- Não operar a máquina se estiver doente, se se sentir cansado ou se estiver debaixo da influência de álcool ou drogas.

Abastecimento em Segurança



AVISO

O combustível é inflamável. Pode causar danos materiais e/ou pessoais. Antes de abastecer, desligar o motor, apagar qualquer chama nua das imediações e não fumar ou foguear durante a trasfega para o depósito. Limpar sempre o combustível derramado.

- Antes de abastecer, desligar o motor e permitir que este arrefeça.
- NÃO fumar ou permitir chama nua na área.
- Deve-se deitar areia sobre o combustível derramado por segurança. Se salpicou o vestuário com combustível, deverá mudar-se.
- Armazenar o combustível num recipiente aprovado e construído para esse efeito e longe do calor ou quaisquer fontes de ignição.

Vibração

Alguna da vibração produzida na operação da talocha é transmitida pela pega às mãos do operador. Não exceder os tempos máximos de utilização.

Equipamento de Protecção Pessoal (PPE)

Deve-se usar equipamento de protecção pessoal adequado quando se utiliza esta máquina, por ex. Óculos de Segurança, Luvas, Protectores dos Ouvidos, Máscara de Poeiras e Botas com Ponteira de Aço. Também o vestuário deverá ser o adequado para o trabalho que irá efectuar. Dever-se-á prender o cabelo comprido e retirar as jóias que poderão eventualmente ficar presas nas peças rotativas da máquina

Poeiras

O processo de corte ocasionalmente produzirá poeiras, que podem ser perigosas para a saúde. Usar sempre uma máscara apropriada para o tipo de poeiras que está a ser produzida.

Combustível

Não ingerir combustível ou inalar os vapores do mesmo. Evitar o contacto com a pele. Limpar imediatamente os salpicos de combustível. Se este foi para os olhos, irrigá-los com água abundante e consultar prontamente um médico.

Gases de Escape



AVISO

Os gases de escape produzidos por este equipamento são altamente tóxicos e podem matar.

Não operar a talocha em recintos fechados ou em áreas restritas. Certifique-se que o local de trabalho tem uma ventilação adequada.

Descartar o lixo de modo seguro



Instruções para a protecção do ambiente.

A máquina contém materiais valiosos. Coloque as peças e acessórios descartados nos devidos recipientes para reciclagem.

Componente	Material
Braço	Aço
Protecção da correia	ABS
Placa de apoio	Aço
Punhos	Borracha
Motor de explosão	Alumínio e aço
Motor eléctrico	Aço e cobre
Caixa de engrenagens	Alumínio, aço e fósforo
Peças diversas	Aço e alumínio

Verificações Preliminares

P

Inspeções Preliminares

Só se deve ligar a máquina depois de realizadas as verificações que abaixo se descrevem, antes do início de cada sessão de trabalho e a cada quatro horas de utilização. Consultar o capítulo de Assistência para informação detalhada. Se se descobrir alguma avaria, a Pro 600X não deve ser usada até essa avaria estar reparada.

1. Inspeccionar cuidadosamente se na Pro 600X existem sinais de danos. Verificar se não falta nenhum componente e respectivas fixações. Prestar uma atenção especial à protecção de segurança da correia de transmissão situada entre o motor e a caixa de engrenagens.
2. Verificar que não existem fugas nas linhas dos fluídos, nos tampões de enchimento, de drenagem e em quaisquer outras zonas. Caso contrário, reparar as fugas antes de operar com a máquina.
3. Verificar o nível de óleo do motor. Se necessário, atestar.
4. Verificar o nível de combustível do motor. Se necessário, atestar.
5. Verificar se existem fugas de combustível ou de óleo.

Instruções de Operação

P



AVISO

Antes de operar ou efectuar qualquer trabalho de manutenção nesta máquina **DEVERÁ LER e ESTUDAR** este manual.

Modelo de Gasolina

Procedimento Inicial

- Assegurar-se que o depósito de combustível está cheio. Use o combustível recomendado no manual de instruções do motor.
- Verificar o nível de óleo do motor.
- Rodar o interruptor de paragem do motor para a posição "I", no sentido dos ponteiros do relógio.
- Abrir a torneira de combustível
- Ajustar a alavanca de controlo de velocidade para 1/3 do seu curso na direcção da posição de alta velocidade.
- Se o motor estiver quente ou a temperatura ambiente alta, a alavanca de admissão do ar deve ficar meio fechada ou deve ser mantida completamente aberta. Se a temperatura ambiente for baixa, fechar a admissão de ar.
- Puxar a corda de arranque lentamente até sentir resistência. Retorná-la até à posição original e puxá-la em seguida rapidamente.
- Fazer um aquecimento maior em períodos de baixas temperaturas.

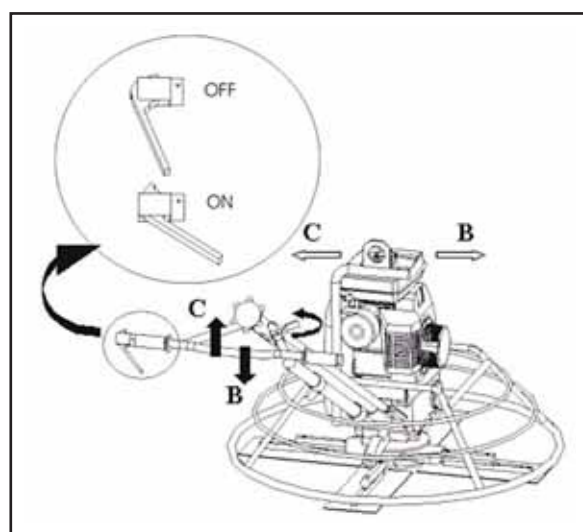

Operação

- Conduzir a talocha na placa de betão é muito simples. O operador deve colocar-se centralmente por de trás do braço, manter uma boa posição de equilíbrio e acelerar lentamente até atingir a velocidade desejada.
- Se puxar o braço para baixo a máquina mover-se-á para a direita (B). Se puxar o braço para cima a máquina mover-se-á para a esquerda (C).
- Se rodar ligeiramente para a esquerda, a máquina mover-se-á para a esquerda. Se não aplicar qualquer força para cima ou para baixo, a máquina manter-se-á estacionária.

Parar o motor

- Nunca usar o afogador para parar o motor. Deixe a máquina funcionar em marcha lenta durante 2-3 minutos para esfriar.
- Mova a alavanca do acelerador para Gás mínimo. Gire o botão, que está no motor a gasolina, para a posição OFF para parar a máquina, finalmente.

Modelo Eléctrico

Procedimento Inicial

- Introduza a ficha na tomada respectiva.
- Seleccione o sentido de rotação.
- Coloque o interruptor de segurança/paragem na posição ON e rode primeiro o interruptor de sentido para a posição 1. Se a máquina não arrancar e fizer apenas um ruído, isto indica que seleccionou o sentido de rotação errado. Pare a máquina, coloque o interruptor na posição 2 e prossiga.

Operação

- Coloque-se na posição do operador atrás do centro do braço de controlo, equilibre-se bem e proceda ao arranque. (A)
- Baixe devagar o braço de controlo para mover a máquina para a direita (B) ou suba-o para mover a máquina para a esquerda. (C)
- Se não aplicar qualquer força para cima ou para baixo, a máquina permanecerá imóvel.

Parar o motor

- Coloque o interruptor de sentido na posição 0 e desligue a ficha.
- Não saia da máquina antes de desligar a ficha.

(Nota: A ilustração acima é do Pro 900, mas as instruções estão corretas para o Pro 600X)

P

Regulação da Lâmina

A maçaneta de regulação do ângulo da lâmina está ao alcance do operador. A regulação da lâmina tem escalonamento infinito e isto pode ser feito sempre que necessário. Durante o trabalho de acabamento/endurecimento a afinação pode ter que variar de área para área ao longo do pavimento e o ajustamento das lâminas pode ser efectuado enquanto se procede ao trabalho. Quando transportar a talocha num camião, manter sempre as lâminas reguladas horizontalmente no disco de alisamento e a talocha em superfície plana.

P

Transporte

Para transportar a máquina utilizar o olhal de elevação.

P

Diagnóstico de Avarias

Avaria	Causa	Solução
O motor não pega	O combustível não chega ao motor.	Abrir a torneira de combustível. Encher o depósito de combustível.
	A vela está suja ou desafinada	Limpar, verificar e reajustar a abertura dos eléctrodos
	O motor está desligado	Ligar o interruptor do motor.
	O motor está frio	Fechar a admissão de ar.
	O motor está afogado	Abrir a admissão de ar, pôr a alavanca do acelerador no máximo e puxar o cabo do arranque até o motor arrancar.
	Cabo do interruptor desligado	Ligar o cabo
Deixa sulcos e ressaltos no betão .	Eixo principal danificado	Verificar e substituir, se necessário
	Os braços do prato de comando estão empenados	Substituir se necessário.
	As lâminas estão mal	Verificar e ajustar, se ajustadas necessário.
	As lâminas são de diferentes	Substituir por lâminas todas da dimensões mesma dimensão.
	As lâminas estão gastas	Substituir as lâminas.

P

Manutenção e Assistência

Caixa de engrenagens

Verificar o nível do óleo mensalmente. Ao lado da caixa de engrenagens há um tampão. Usar óleo de caixa "SHELL OMALA 220 (750ml)" ou equivalente.

Limpeza do equipamento

O equipamento deve ser limpo depois de cada utilização para evitar a aderência de cimento endurecido. Cimento duro/pasta de cimento são muito difíceis de remover. Par limpar, usar uma escova velha ou uma escova manual.

Substituir as lâminas

Ter muito cuidado ao substituir as lâminas velhas por novas. Devido ao desgaste as lâminas velhas podem estar afiadas como facas. Por precaução de segurança, usar luvas extra-duras par executar esta operação sem se cortar. Retirar os parafusos e as anilhas de pressão em cada braço da talocha e retirar as lâminas. Antes de instalar as novas lâminas remover todo o cimento incrustado na base e nos lados da talocha e assegurar-se que o fio das lâminas está atrás do braço. Repor os parafusos e as anilhas de pressão e apertá-los firmemente.

Apertar as Correias em V

Se sentir que a correia em V está frouxa, deve verificar o aperto. Especialmente quando se tratar da primeira utilização ou da substituição da correia. Verificar o aperto da correia em V 8 horas mais tarde. Usando o dedo empurrar a correia em V do seu ponto médio. Deve esticar cerca de 2 cm. Se esticar mais está frouxa.

Para apertar: aliviar os parafusos de fixação do motor (até o motor se mover para fora da mesa). Soltar a porca de bloqueio do motor. Soltar os parafusos e empurrar o motor para trás. Verificar o tensionamento da correia em V e fazer as mesmas operações. Logo que a tensão da correia em V atinja o valor desejado, apertar a porca de bloqueio e os parafusos de fixação do motor.

Manutenção e Assistência

P

Manutenção de rotina	Diariamente	Semanalmente
Limpar a máquina usando água pressurizada.	✓	
Verificar a regulação do ângulo das lâminas.	✓	
Verificar os parafusos de regulação da lâmina e os outros parafusos da máquina. Apertar se necessário.	✓	✓
Verificar o nível do óleo do motor.	✓	
Limpar o filtro de ar	✓	
Verificar o tensionamento da correia em V		✓
Verificar as lâminas		✓
Verificar o óleo do motor		✓
Pôr óleo nos pontos de lubrificação		✓

Garantia

P

O sua novo Talocha Pro 600X do Altrad Belle apresenta uma garantia para o comprador original durante um período de um ano (12 meses) a partir da data efectiva de compra. A garantia da Altrad Belle é contra defeitos de concepção, materiais e mão-de-obra.

Os seguintes pontos não são cobertos pela garantia da Altrad Belle:

1. Danos causados por abuso, uso indevido, quedas ou outros danos semelhantes causados por ou como resultado de incumprimento das instruções de montagem, operação ou manutenção do utilizador.
2. Alterações, adições ou reparações realizadas por pessoal exterior à Altrad Belle ou aos seus agentes autorizados.
3. Custos de transporte ou expedição de e para a Altrad Belle ou seus agentes autorizados para reparação ou avaliação por conta de uma reclamação com base na garantia relativa a qualquer máquina.
4. Custos de material e/ou mão-de-obra para renovar, reparar ou substituir componentes devido a desgaste e usura normais.

Os seguintes componentes não estão cobertos pela garantia.

- Cinta(s) de transmissão
- Filtro de ar do motor
- Vela de ignição do motor

A Altrad Belle e/ou os seus agentes autorizados, directores, empregados ou seguradores não serão considerados responsáveis por danos, perdas ou despesas, conseqüentes ou outros, relativos ou devido a incapacidade de usar a máquina para qualquer finalidade.

Reclamações de Garantia

Todas as reclamações de garantia deverão ser primeiramente dirigidas ao Altrad Belle, por telefone, fax, E-mail ou por escrito.

Para reclamações de garantia:

Telefone: + 44 (0)1298 84606

Fax: + 44 (0)1298 84073

Email : Warranty.dept@altrad-belle.com

Escreva para:

Altrad Belle Departamento de Garantias, Sheen, Nr. Buxton, Derbyshire, SK17 0EU, Inglaterra

Registo de Garantia:

Seguindo o compromisso que assumiu para ser mais ecológica e respeitadora do ambiente, a ALTRAD Belle acaba de lançar o registo online da Garantia. Para aceder à página de registo do website, utilize o seguinte endereço:-

http://www.bellegroup.com/index.php?p=warranty_registration

Em alternativa, também pode digitalizar o Código QR (código de resposta rápida) com o seu smartphone para aceder à página de registo.



Peças de Reposição

P

Ao fazer a manutenção deste produto, apenas peças de reposição originais e genuínas do fabricante podem ser usadas.

O usuário perderá quaisquer reclamações possíveis se as peças de reposição usadas forem outras que não as peças de reposição originais do fabricante.

Um PDF com as listagens de peças para este produto pode ser encontrado na seção 'produto' do nosso site www.Altrad-Belle.com Informações sobre a compra de peças de reposição de seu distribuidor local podem ser encontradas na seção 'entre em contato conosco'

In deze handleiding leest u hoe u de Trilstamper veilig kunt bedienen en onderhouden.
De handleiding is bedoeld voor de dealers en operators van deze machine.

Voorwoord

In de paragraaf '**Milieu**' worden aanwijzingen gegeven voor het milieuvriendelijk recyclen van een afgedankte machine.

Aan de hand van de informatie in de paragraaf '**Machinebeschrijving**' raakt u vertrouwd met het ontwerp en de regelaars van de machine.

In de paragrafen '**Algemene veiligheid**' en '**Gezondheid en veiligheid**' vindt u de gebruiksvorschriften voor de machine met het oog op uw eigen veiligheid en die van anderen.

Onder '**Foutopsporing**' worden oplossingen gegeven voor eventuele problemen met de machine.

In de paragraaf '**Onderhoud**' wordt het algemene onderhoud van de machine beschreven.

In de paragraaf '**Garantie**' wordt de aard van de garantie beschreven, alsmede de procedure voor het indienen van claims.

Onder '**Conformiteitsverklaring**' worden de normen beschreven waaraan deze machine voldoet.

Richtlijnen met betrekking tot de tekstweergave.

Passages in deze handleiding die om extra aandacht vragen, worden als volgt weergegeven:



VOORZICHTIG

Volg de gebruiksvorschriften nauwlettend op ter voorkoming van onveilige situaties, persoonlijk letsel en schade aan de machine.



WAARSCHUWING

Niet-naleving van de gebruiksvorschriften kan tot gevaarlijke situaties leiden.



WAARSCHUWING

Lees deze handleiding aandachtig door alvorens de machine in gebruik te nemen of onderhoudswerkzaamheden te verrichten.

Zorg dat u vertrouwd bent met de machineregelaars en lees hoe u de machine veilig kunt onderhouden. (N.B.: zorg, in verband met noodsituaties, dat u weet hoe u de machine moet uitzetten alvorens deze in te schakelen.)

Draag altijd geschikte veiligheidskleding.

Mocht u vragen hebben over de gebruiks- en onderhoudsvorschriften voor deze machine, neem dan contact op met uw opzichter of met **Altrad Belle: +44 (0)1298 84606**

Gebruik van deze handleiding.....	38
Waarschuwing	38
Machinebeschrijving.....	39
Technische gegevens.....	39
Algemene veiligheid	40
Gezondheid en veiligheid	40
Milieu	40
Controles bij Stilstaande Motor	41
Bedieningsvorschriften	41
Bladafstelling	42
Vervoer	42
Foutopsporing.....	42
Onderhoud	42 - 43
Garantie.....	43
Vervangingsonderdelen.....	43
EG Verklaring van overeenstemming.....	7

Machinebeschrijving

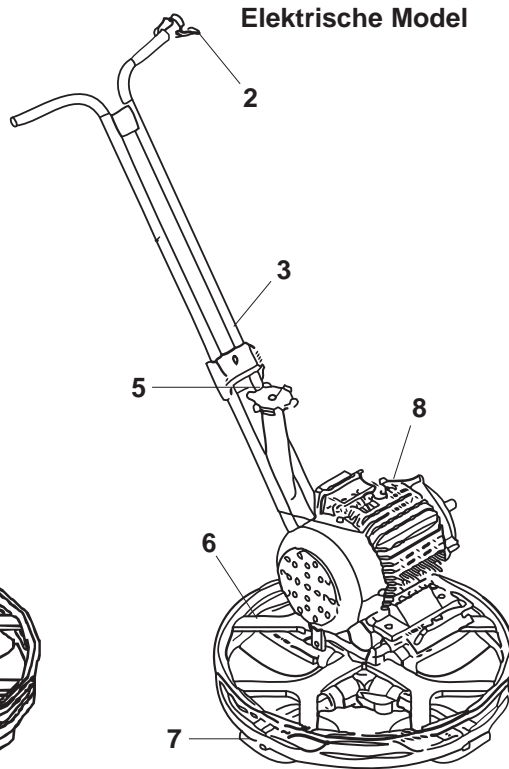
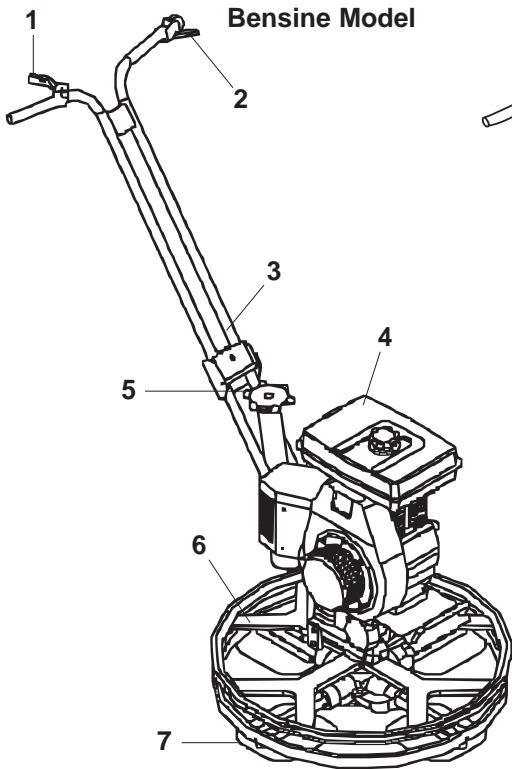

- 1. Gashendel
- 2. Veiligheid / Stopshakelaar
- 3. Hendel
- 4. Motor
- 5. Hendel voor bladafstelling
- 6. Veiligheidsring
- 7. Bladen
- 8. Elektrische Motor

Technische Gegevens



Model	Bensine	Elektrische
Motor type	Honda GX120	N/A
Motor Vermogen (Hp/kW)	3.3 / 2.4	N/A
Elektrische Motor Vermogen (kW)	N/A	2.2
Maximumkoppel (RPM)	115	115
Machinegewicht (Kg)	67	70
Troffel Diameter (mm)	600	600
Werksnelheid (rpm)	50 - 115	115
Geluidsniveau (dB(A))	104	104
Driestraling (m/sec ²)	9.51	4.63

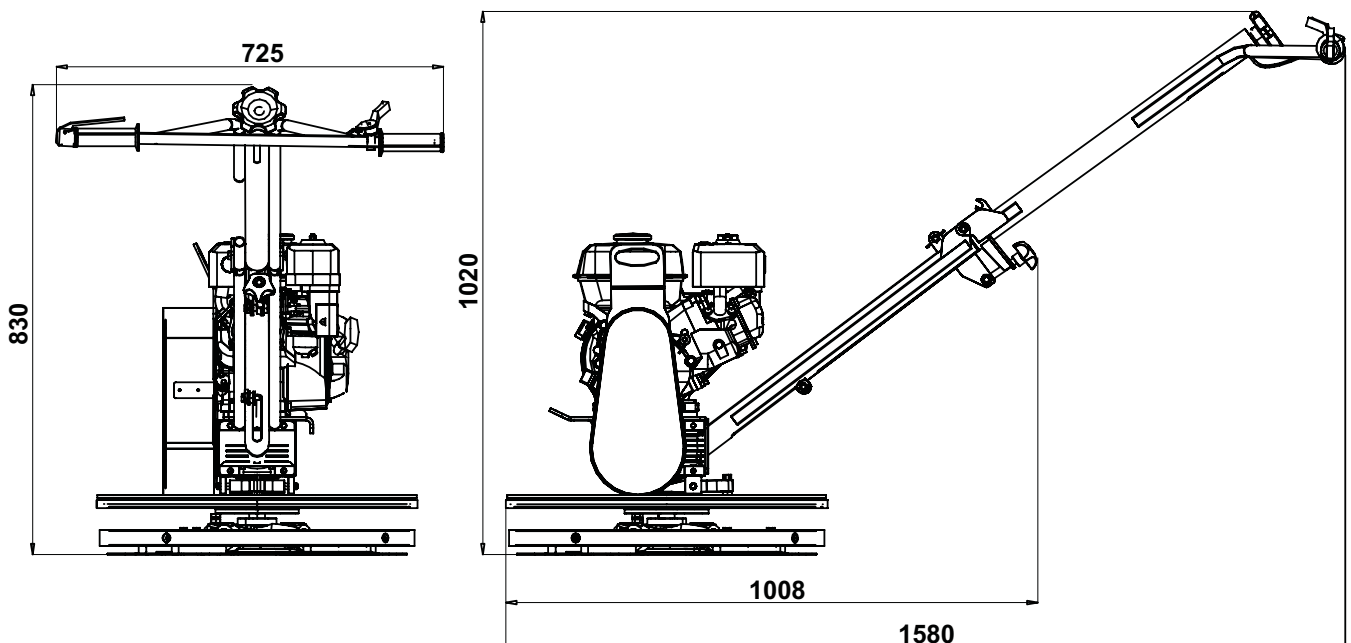

Bestudeer voor uw eigen bescherming en voor de veiligheid van degenen om u heen a.u.b. de onderstaande informatie m.b.t. de veiligheid totdat u alles volledig begrepen heeft. Het is de verantwoordelijkheid van de bediener ervoor te zorgen dat hij/zij precies weet hoe er veilig met dit materieel gewerkt kan worden. Als u er niet zeker van bent hoe u de Pro 600X op veilige en juiste wijze gebruikt, ga dan naar uw uitvoerder of win advies in bij de Belle Groep.



WAARSCHUWING

Verkeerd gebruik of nderhond kan gevaarlijk zijn. Zorg dat u vertrouwd bent met de inhoud van deze paragraaf voordat u onderhouds- of reparatiewerkzaamheden uitvoert.

- Deze machine is te zwaar om alleen te tillen., **VRAAG IEMAND OM MEE TE HELPEN** tillen of gebruik geschikte hijsapparatuur.
- Zet het werkgebied af en houd toeschouwers en voorbijgangers en onbevoegd personeel op een veilige afstand.
- De bediener is verplicht telkens persoonlijke beschermingsmiddelen (PBM) te dragen wanneer hij/zij deze machine gebruikt (zie Gezondheid & Veiligheid).
- Zorg dat u weet hoe u deze machine op veilige wijze **UIT** kunt schakelen voordat u die inschakelt, voor het geval dat u in moeilijkheden mocht raken.
- Zet de motor altijd **UIT** alvorens de machine te vervoeren, op het werkerrein te verplaatsen of te onderhouden.
- Tijdens gebruik kan de motor erg heet worden, laat de motor eerst afkoelen voordat u die aanraakt.
- Laat de machine nooit onbeheerd en/of met draaiende motor achter.
- Verwijder nooit, en verander nooit iets aan, beschermkappen, ze zitten er voor uw bescherming. Controleer altijd of beschermkappen in goede staat verkeren en of ze goed bevestigd zijn; mocht er een van beschadigd zijn of ontbreken, **GEBRUIK DE PRO 600X DAN PAS WEER** wanneer de beschermkap is vervangen of gerepareerd.
- Werk niet met de machine wanneer u ziek bent, u zich moe voelt, of wanneer u onder invloed van alcohol of medicijnen verkeert.

Veilige omgang met brandstof



WAARSCHUWING

Brandstof is brandbaar en kan persoonlijk letsel of schade aan apparatuur veroorzaken. Zet alvorens de brandstoftank te vullen de motor uit en doof eventuele open vlammen. Rook nooit tijdens het vullen en veeg eventueel gemorste brandstof altijd op.

- Zet de motor af en laat die afkoelen voordat u brandstof gaat bijvullen.
- Rook **NIET** tijdens het bijvullen van brandstof en laat ook geen open vuur in de directe omgeving toe.
- Gemorste brandstof dient onmiddellijk ongevaarlijk gemaakt te worden, m.b.v. zand. Indien u brandstof op uw kleren gemorst hebt, trek dan andere kleren aan.
- Bewaar benzine in een goedgekeurd, voor dit doel gemaakt vat, uit de buurt van warmte- en ontstekingsbronnen.

Trillingen

Bepaalde, tijdens het afstrijken teweeggebrachte trillingen worden via de stuurhendel doorgegeven naar de handen van de bediener. Overschrijd de maximale gebruiksduur **NIET**.

Persoonlijke beschermingsmiddelen (PBM)

Er dienen geschikte persoonlijke beschermingsmiddelen gedragen te worden bij gebruik van dit apparaat, d.w.z. veiligheidsbril, handschoenen, gehoorbeschermers, stofmasker en schoeisel met een stalen neus. Draag kleding die geschikt is voor de werkzaamheden waar u mee bezig bent. Bind lang haar samen en draag geen sieraden die in de bewegende onderdelen van de machine verstrikt kunnen raken.

Elektrische machines

Elektriciteit kan dodelijk zijn! Koppel de machine altijd eerst los van de voeding alvorens welke onderhouds-/reparatiewerkzaamheden ook te gaan uitvoeren. Gebruik de machine nooit in natte omstandigheden.

Machines op benzine

Brandstof

Zorg dat u geen brandstof binnenkrijgt, adem ook geen brandstofdampen in en vermijd aanraking met de huid. Spoel brandstofsplaten onmiddellijk weg. Mocht u brandstof in de ogen krijgen: uitspoelen met heel veel water en zo spoedig mogelijk medische hulp invoeren.

Uitlaatgassen



WAARSCHUWING

De uitlaatgassen van deze machine zijn uiterst giftig en kunnen dodelijk zijn!

Werk met de Pro 600X niet binnen of in een besloten ruimte, controleer of het werkgebied voldoende geventileerd wordt.

Veilig afdanken.

Aanwijzingen ter bescherming van het milieu.
De machine bevat waardevolle materialen. Breng de afgedankte machine en accessoires naar het aangewezen recyclingbedrijf.



Component	Materiaal
Stuurhendel	Staal
Riembeschermkap	ABS
Grondplaat	Staal
Handgrepen	Rubber
Motor	Aluminium en Staal
Elektromotor	Staal en koper
Tandwielschalkelkast	Aluminium, Staal en fosforbrons
Diverse Onderdelen	Aluminium en Staal

Controle vóór aanvang van de werkzaamheden

De volgende controle moet vóór aanvang van iedere werkperiode of na elke vier bedrijfsuren, welke van beide zich het eerst voordoet, uitgevoerd worden. Raadpleeg de sectie Onderhoud voor meer informatie. Indien er wat voor storing dan ook wordt aangetroffen, mag de Pro 600X pas weer gebruikt worden als de storing is verholpen.

1. Inspecteer de Pro 600X grondig op tekenen van beschadiging. Controleer of er geen componenten ontbreken en of ze goed bevestigd zijn. Besteed met name aandacht aan de tussen motor en tandwielschakelkast gemonteerde beschermkap van de aandrijfriem.
2. Controleer vloeistofleidingen, slangen, vulopeningen, aftappluggen en andere plaatsen op tekenen van lekkage. Repareer eventuele lekken alvorens met de machine te gaan werken.
3. Controleer het motoroliepeil en vul zo nodig olie bij.
4. Controleer het motorbrandstofpeil en vul zo nodig brandstof bij.
5. Controleer op lekkage van brandstof en olie.

Bedieningsvoorschriften



WAARSCHUWING

Lees deze handleiding aandachtig door alvorens de machine in gebruik te nemen of onderhoudswerkzaamheden te verrichten.

Bensine Model

Startprocedure

- Vergewis u ervan dat de brandstoftank vol is. Gebruik de brandstof die in het instructieboekje ervan wordt aanbevolen voor de motor.
- Controleer het motoroliepeil.
- Zet de schakelaar om de motor te stoppen met de wijzers van de klok mee in stand 'I'.
- Open het brandstofkraantje.
- Zet de gashendel voor 1/3 in de richting van de hoge-snelheidstand.
- Als de motor warm of de omgevingstemperatuur hoog is, doe de chokehendel dan halfweg dicht, of houd die helemaal geopend. Is de motor koud of de omgevingstemperatuur laag, doe de chokehendel dan dicht.
- Trek langzaam aan de starthendel totdat er weerstand te voelen is. Laat de hendel naar z'n uitgangsstand terugkeren en geef er dan een flinke ruk aan.
- Laat de motor langere tijd warmlopen bij koude temperaturen.

Bediening

- Het over de betonplaat geleiden van de mechanische troffel (plakspaan) gaat heel eenvoudig. Neem de bedieningspositie in achter het midden van de stuurhendel, zorg dat u stevig staat en open de gasklep langzaam totdat de gewenste snelheid is bereikt (A).
- Als u de stuurhendel naar beneden duwt, dan gaat de machine naar rechts (B). Haalt u de hendel omhoog, dan gaat de machine naar links (C).
- Als u iets naar links draait, dan gaat de machine naar links. De machine verandert niet van plaats als u geen kracht omhoog of omlaag uitoefent.

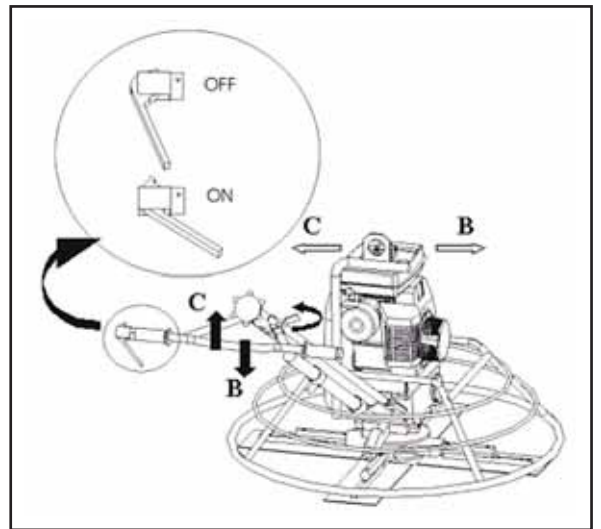

Uitzetten van de motor

- Zet de motor nooit uit met behulp van de choke. Laat de machine 2 à 3 minuten stationair lopen om af te koelen.
- Zet de gashendel in de minimumstand. Zet de knop, die op de benzinemotor zit, in de uit-stand (OFF) om de machine ten slotte uit te zetten.

Elektrische Model

Startprocedure

- Breng de stekker aan op de juiste plaats.
- Selecteer de draairichting.
- Schakel de veiligheid-/stopschakelaar in op de "ON" stand en zet de richtings- schakelaar eerst op stand "1". Als de machine niet start en alleen maar een geluid maakt dat u laat zien dat de verkeerde richting van de rotatie werd gekozen. Stop de machine dan en zet de schakelaar op de stand "2" en ga verder op dezelfde manier.

Bediening

- Stel uzelf op in de positie van de bedienaar achter het midden van het handvat, neem een stevige positie in en begin. (A)
- Druk hendel naar beneden om de machine naar rechts (B) te verplaatsen, til het handvat naar boven om de machine zachtjes naar links te bewegen. (C)
- De machine zal stationair blijven als u geen opwaartse of neerwaartse kracht toepast

Uitzetten van de motor

- Zet de richtingsschakelaar op de "0" positie en trek de stekker uit.
- Laat de machine niet achter voordat de stekker uitgetrokken is.

(Opmerking: Hierboven is de Pro 900 afgebeeld, maar de voorschriften zijn correct voor de Pro 600X).



Bladafstelling

De bedieningsknop voor de bladspoed is gemakkelijk te bereiken voor de bediener. De bladspoedafstelling heeft een onbeperkte spoedverstelling en dit kan telkens wanneer nodig uitgevoerd worden. Tijdens het afwerken kan het opzetten/harden van plaats tot plaats over de vloer verschillen, daarom kan de bladspoedafstelling dienovereenkomstig aangepast worden terwijl de machine in bedrijf is. Houd bij vervoer van de mechanische troffel op een vrachtwagen de bladen altijd volledig horizontaal en plat op de pleisterschijf.



Vervoer

Gebruik een hijssoog voor het vervoer van de machine. Een andere mogelijkheid om de machine op te hijsen is om een hulpstuk door de vaste ring te steken, dat het gewicht van de machine kan dragen, met een draagbuis aan de achterkant voorbij de hendel.



Foutopsporing

Probleem	Oorzaak	Oplossing
Motor wil niet starten.	Motor krijgt geen brandstof.	Zet brandstoftoevoer open. Vul brandstoftank.
	Motor staat uit.	Zet motor aan.
	Vuile bougie.	Reinig bougie, controleer die en stel elektrodeafstand opnieuw af.
	Motor is koud.	Zet choke dicht.
	Motor is 'verzopen'. repeteerstarter tot motor aanslaat.	Zet choke open, zet gasklep helemaal open, trek aan
	Draad van noodstopshakelaar niet verbonden.	Verbind draad opnieuw.
	Achterblijven van wervelingen in beton, golvend beton of springen	Hoofdas beschadigd.
Kruisplaatarmen verbogen.		Vervang platen naargelang noodzakelijk.
Bladen zijn ongelijk afgesteld.		Controleer en/of stel bladen bij, naargelang noodzakelijk.
Bladen zijn allemaal verschillend van grootte.		Vervang bladen, zorg er daarbij voor dat alle bladen even groot zijn.
Bladen zijn versleten.		Vervang de bladen.



Onderhoud

Tandwielschakelkast

Controleer het oliepeil maandelijks. Aan de zijkant van de tandwielschakelkast zit een plug. Gebruik tandwielolie "SHELL OMALA 220 (750ml)" of gelijkwaardig.

Schoonmaken van de machine

Maak de machine na gebruik schoon om te voorkomen dat er gehard cement aankeekt. Aangekeekt hard beton/cement is erg moeilijk te verwijderen. Gebruik voor het schoonmaken een oude borstel of handveger.

Vervangen van bladen

Ga voorzichtig te werk bij het vervangen van oude bladen door nieuwe. Door de wijze waarop de bladen afslijten worden de oude bladen erg scherp, als een meslemmet. Draag hierbij als veiligheidsmaatregel werkhandschoenen van versterkt materiaal om te voorkomen dat u zich in de handen snijdt. Verwijder de bouten en veerringen op elke troffelarm en verwijder de bladen. Verwijder alvorens nieuwe bladen aan te brengen eerst alle beton/cement van de bodem en zijkant van de mechanische troffel, zorg dat de afstrijkrand van het blad zich achter de troffelarm bevindt. Monteer de bouten en veerringen op elke troffelarm en draai ze stevig aan.

Spannen van de V-snaren

Als u merkt dat een V-snaar niet strak staat, controleer die dan op de juiste spanning. Dat geldt in het bijzonder bij eerste gebruik en na het vervangen van een V-snaar. Controleer de spanning van de V-snaar na 8 uur nogmaals. Duw de V-snaar met uw wijsvinger uit het middenpunt ervan. De snaar mag circa 2 cm doorbuigen. Als de speling groter is, dan staat de snaar niet strak genoeg.

Zo stelt u de snaarspanning af: draai de bevestigingsschroeven van de motor los (tot de motor weg beweegt op de tafel). Draai de borgmoer van de motor los. Draai de schroeven los, duw de motor naar achteren.

Ga op dezelfde wijze te werk als u de V-snaar op de juiste spanning wilt controleren. Draai zodra de V-snaar de gewenste speling heeft, de borgmoer van de motor aan, en schroef vervolgens de bevestigingsschroeven van de motor vast.

Onderhoudstabel	Dagelijks	Wekelijks
Machine met water onder druk reinigen.	✓	
Afstelling van de bladspoed controleren.	✓	
Bouten van de bladspoed controleren, en overige bouten op de machine controleren. Indien nodig aandraaien.	✓	✓
Motoroliepeil controleren.	✓	
Luchtfilter reinigen.	✓	
V-snaar op de juiste spanning controleren.		✓
Bladen controleren.		✓
Motorolie verversen.		✓
Olie op de smeernippels doen.		✓

Garantie

Op deze Pro 600X troffelmachine van Altrad Belle wordt garantie verleend aan de oorspronkelijke koper gedurende een periode van één jaar (12 maanden) vanaf de oorspronkelijke datum van aankoop. De garantie van Altrad Belle is geldig in geval van ontwerp-, materiaal- en fabrieksfouten.

Het volgende valt niet onder de garantie van Altrad Belle:

- Schade als gevolg van misbruik, verkeerd gebruik, het vallen van de machine, en andere soortgelijke schade als gevolg van het niet opvolgen van de montage-, bedienings- en onderhoudsinstructies.
- Aanpassingen, montage van extra onderdelen of reparaties door anderen dan Altrad Belle of diens erkende agenten.
- De kosten van transport- en vervoer van en naar Altrad Belle of diens erkende agenten in verband met reparatie dan wel inschatting van schade aan de machine bij een garantieclaim.
- Materiaal- en/of arbeidskosten voor het vernieuwen, repareren of vervangen van onderdelen als gevolg van normale slijtage.

De volgende onderdelen vallen niet onder de garantie:

- Aandrijfriem(en)
- Luchtfilter (motor)
- Bougie (motor)

Altrad Belle en/of diens erkende agenten, leidinggevenden, medewerkers en verzekeraars kunnen niet aansprakelijk worden gesteld voor gevolgschade of andere schade, verliezen dan wel onkosten in verband met of als gevolg van het onvermogen de machine voor enig doel te gebruiken.

Garantieclaims

Garantieclaims dienen in eerste instantie telefonisch, schriftelijk, per fax of per email te worden gericht aan Altrad Belle.

Nummers voor garantieclaims:

Tel: +44(0)1298 84606

Fax: +44(0)1298 84073

Email : Warranty.dept@altrad-belle.com

Correspondentieadres:

Altrad Belle Warranty Department, Sheen, Nr. Buxton, Derbyshire, SK17 0EU, England

Garantieregistratie:

In de offerte voor ALTRAD Belle om groener en meer ecovriendelijk te worden hebben we een online Garantieregistratie geïntroduceerd. Om de registratiepagina op onze website te openen kunt u het volgende adres gebruiken:

http://www.bellegroup.com/index.php?p=warranty_registration

U kunt ook de QR Code (Quick Response Code) gebruiken om met uw smartphone de registratiepagina te openen.



Vervangingsonderdelen

Bij het onderhoud van dit product mogen alleen originele, originele vervangingsonderdelen van de fabrikant worden gebruikt.

De gebruiker verliest alle mogelijke claims als de gebruikte vervangingsonderdelen niet de originele vervangingsonderdelen van de fabrikant zijn.

Een pdf met onderdelenlijsten voor dit product is te vinden in het 'product' gedeelte van onze website www.Altrad-Belle.com. Informatie over het kopen van vervangende onderdelen bij uw plaatselijke dealer is vervolgens te vinden in het gedeelte 'contact met ons opnemen'



Verwendung dieses Handbuches

Dieses Handbuch wurde geschrieben, um Ihnen beim sicheren Betrieb und Service des Pro 600X zu helfen. Es ist für Händler und Benutzer des Pro 600X gedacht.

Vorwort

Der Abschnitt **'Umwelt'** enthält Anweisungen für ein umweltfreundliches Recycling von ausrangierten Geräten.

Der Abschnitt **'Beschreibung der Maschine'** macht Sie mit dem Aufbau und den Steuerelementen der Maschine bekannt.

Die Abschnitte **'Sicherheitshinweise'** sowie **'Gesundheit und Sicherheit'** erklären den Betrieb der Maschine im Hinblick auf Ihre Sicherheit und der Sicherheit anderer Personen.

Die Anleitung **'Finden und Beseitigen von Störungen'** hilft Ihnen, wenn Sie ein Problem mit der Maschine haben.

Der Abschnitt **'Service'** hilft Ihnen bei der Wartung und Instandhaltung Ihrer Maschine.

Der Abschnitt **'Garantie'** erklärt die Art der Garantie und das Anspruchsverfahren.

Der Abschnitt **'Konformitätserklärung'** erklärt die Standards, nach denen die Maschine gebaut wurde.

Hinweise zur Schreibweise

Besonders wichtige Textabschnitte werden wie folgt gekennzeichnet:

 **VORSICHT** *Das Produkt kann eine Gefahr darstellen. Die Maschine oder Sie selbst können bei unsachgemäßem Umgang mit der Maschine Schaden nehmen oder Verletzungen erleiden.*

 **WARNUNG** *Für den Bediener kann Lebensgefahr bestehen.*

D WARNUNG

 **WARNUNG** *Bevor Sie diese Maschine in Betrieb nehmen oder Wartungsarbeiten an ihr durchführen, **MÜSSEN SIE** dieses Handbuch **GRÜNDLICH STUDIEREN***

INFORMIEREN Sie sich gründlich über die sachgemäße Betätigung der Bedienelemente an dieser Maschine und über die gefahrlose Durchführung von Wartungsarbeiten. (ACHTUNG! Vergewissern Sie sich VOR dem Einschalten der Maschine, wie diese ausgeschaltet wird, falls Schwierigkeiten auftreten sollten.)

Benutzen Sie **IMMER** die entsprechende Sicherheitsausrüstung für Ihren persönlichen Schutz. Sollten Sie **FRAGEN** zum sicheren Betrieb und zur Wartung dieser Maschine haben, WENDEN SIE SICH AN IHREN VORGESETZTEN ODER DIE **Altrad Belle**

D Inhalt

Verwendung dieses Handbuches	44
Warnung	44
Beschreibung der Maschine	45
Technische Daten	45
Sicherheitshinweise	46
Gesundheit und Sicherheit	46
Umwelt	46
Kontrollen vor dem Start	47
Bedienungsanleitung	47
Einstellen des Rotors	48
Transport	48
Finden und Beseitigen von Störungen	48
Service	48 - 49
Garantie	49
Ersatzteile	49
EG/EU-Konformitätserklärung	8

Altrad Belle behält sich das Recht vor, an der Maschine ohne vorherige Ankündigung technische Veränderungen vorzunehmen.

Beschreibung der Maschine

D

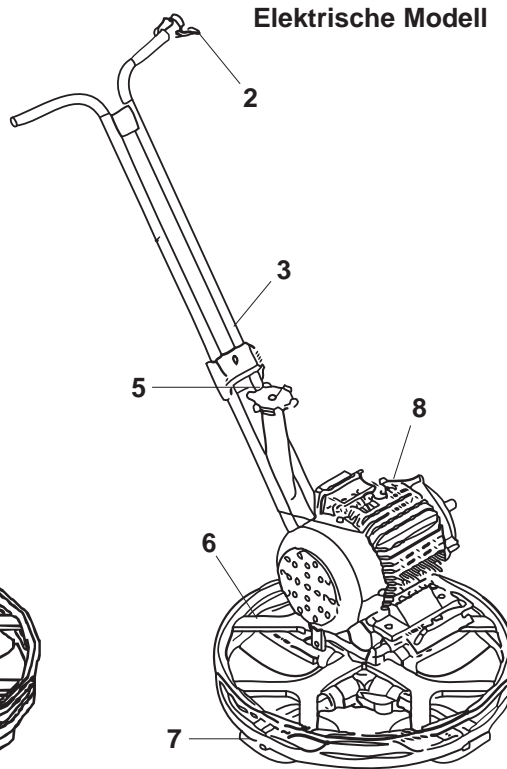
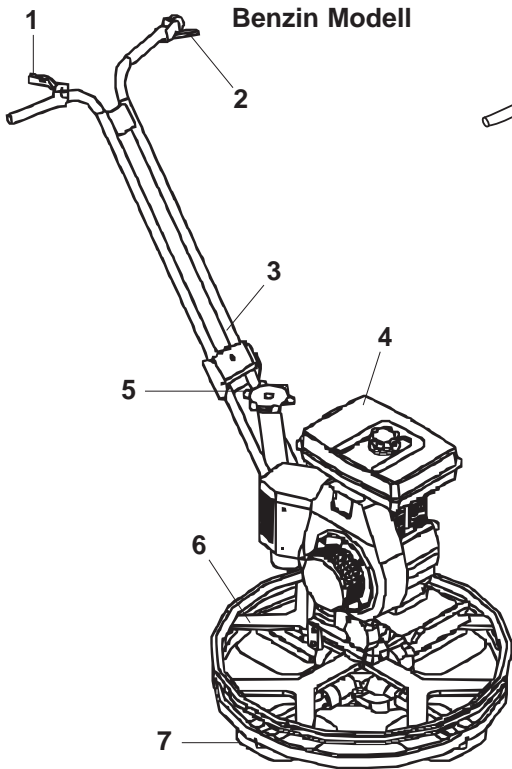

1. Gasschalter
2. Sicherheits- bzw. Stoppschalter
3. Griff
4. Motor
5. Einstellmechanismus für den Rotor
6. Schutzring
7. Rotoren
8. Elektromotor

Technische Daten

D

Modell	Benzin	Elektrische
Motortyp	Honda GX120	N/A
Motorleistung (Hp/kW)	3.3 / 2.4	N/A
Elektromotorleistung (kW)	N/A	2.2
Maximales Drehmoment (RPM)	115	115
Maschinengewicht (Kg)	67	70
Flügeldurchmesser (mm)	600	600
Einschaltdauer (rpm)	50 - 115	115
Lärmpegel (dB(A))	104	104
Dreiaxenschwingung (m/sec ²)	9.51	4.63

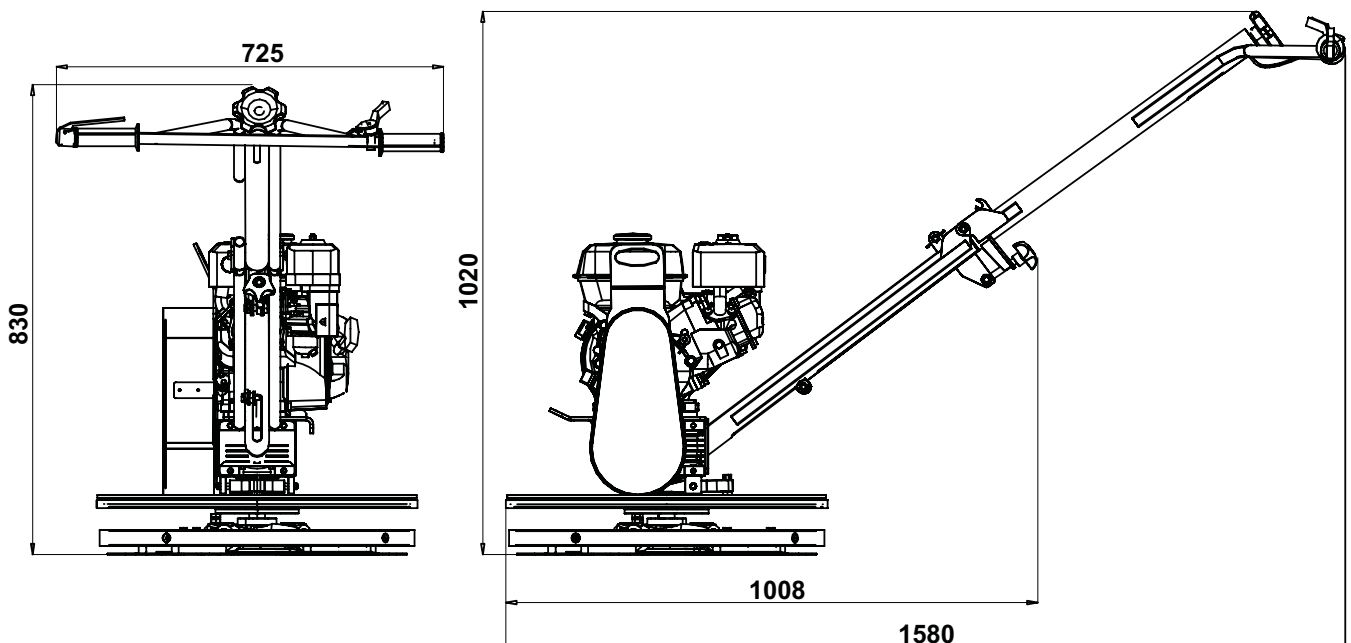

Für Ihren persönlichen Schutz und für die Sicherheit der Personen in Ihrer Umgebung lesen Sie bitte die folgenden Sicherheitshinweise und vergewissern Sie sich, dass Sie diese auch vollständig verstanden haben. Es liegt in der Verantwortung der bedienenden Person, dass er/sie die sichere Bedienung dieses Gerätes vollständig beherrscht. Konsultieren Sie Ihren Vorgesetzten oder die Altrad Belle, wenn Sie sich bezüglich der gefahrlosen und korrekten Bedienung des Pro 600X nicht sicher sind.



WARNUNG

Nicht vorschriftsmäßig ausgeführte Wartungsarbeiten können gefährlich sein. Lesen Sie diesen Abschnitt und vergewissern Sie sich, dass Sie diesen verstanden haben, bevor Sie Wartungsarbeiten, eine Durchsicht oder Reparaturen durchführen.

- Diese Maschine ist schwer und darf nicht von einer Person allein gehoben werden. BESORGEN Sie sich entweder HILFE oder ein passendes Hebeggerät.
- Sperren Sie den Arbeitsbereich ab und sorgen Sie dafür, dass Unbefugte einen ausreichenden Sicherheitsabstand einhalten.
- Die bedienende Person muss während des Betriebes immer eine persönliche Schutzausrüstung (PSA) benutzen (siehe auch Gesundheit und Sicherheit).
- Sorgen Sie dafür, dass Sie VOR dem Einschalten der Maschine wissen, wie diese AUSGESCHALTET wird, falls Probleme entstehen. Schalten Sie vor einem Transport, vor dem Umsetzen und vor Wartungsarbeiten immer den Motor AUS.
- Während des Betriebes wird der Motor sehr heiß. Lassen Sie diesen abkühlen, bevor Sie ihn berühren. Lassen Sie den Motor niemals unbeaufsichtigt laufen.
- Entfernen Sie niemals die Schutzvorrichtungen und nehmen Sie daran keine unerlaubten Veränderungen vor – die Vorrichtungen dienen Ihrer Sicherheit. Kontrollieren Sie die Schutzvorrichtungen immer auf Zustand und Sicherheit. Falls diese beschädigt sind, dürfen Sie den PRO 600X ERST DANN WIEDER BENUTZEN, wenn die Schutzvorrichtungen entweder erneuert oder repariert worden sind.
- Arbeiten Sie nicht mit der Maschine, wenn Sie krank sind, sich müde fühlen oder wenn Sie unter dem Einfluss von Alkohol oder Drogen stehen.

Treibstoffsicherheit



WARNUNG

Benzin ist brennbar. Es kann Verletzungen verursachen und zu Sachschäden führen. Schalten Sie den Motor aus, während der Tank befüllt wird und löschen Sie alle offenen Flammen. Es darf nicht geraucht werden. Wischen Sie verschütteten Treibstoff immer auf.

- Schalten Sie den Motor vor dem Auftanken aus und lassen Sie ihn abkühlen.
- RAUCHEN SIE NICHT, während der Tank gefüllt wird und erlauben Sie keine offenen Flammen in der Umgebung.
- Verschütteter Treibstoff muss sofort mit Sand abgebunden werden. Falls Ihre Kleidung mit Treibstoff in Berührung kommt, so wechseln Sie diese.
- Lagern Sie den Treibstoff in einem für diesen Zweck vorgesehenen und zertifizierten Behältnis und halten Sie den Behälter fern von Hitze- und Zündquellen.

Vibration

Ein Teil der Vibrationen wird während des Arbeitsvorganges über den Griff auf die Hände der bedienenden Person übertragen. Überschreiten Sie die maximale Einsatzdauer NICHT.

PSA (persönliche Schutzausrüstung)

Während des Betriebes der Maschine muss entsprechende PSA verwendet werden, d.h. Arbeitsschutzbrillen, Handschuhe, Ohrschützer, Staubmasken sowie Arbeitsschuhe mit Zehenschutz-Stahlkappen. Tragen Sie zur jeweiligen Arbeitstätigkeit passende Kleidung. Binden Sie lange Haare nach hinten und entfernen Sie jeglichen Schmuck, der von den beweglichen Teilen der Maschine erfasst werden könnte.

Elektrische Maschinen

Strom kann töten! Vergewissern Sie sich immer, dass die Maschine von der Stromzufuhr getrennt wurde, bevor Sie Wartungsarbeiten oder Reparaturen jeder Art durchführen. Benutzen Sie die Maschine niemals bei Nässe.

Benzinmotoren Treibstoff

Schlucken Sie keinen Treibstoff und inhalieren Sie keine Treibstoffdämpfe ein. Vermeiden Sie den Kontakt mit der Haut. Entfernen Sie eventuelle Treibstoffspritzer umgehend. Falls Treibstoff in Ihre Augen kommt, spülen Sie die Augen mit reichlich Wasser und suchen Sie schnellstmöglich einen Arzt auf.

Auspuffgase



WARNUNG

Die Auspuffgase dieser Maschine sind hochgiftig und können tödlich sein!

Benutzen Sie den Pro 600X nicht in Innenräumen bzw. bei beengten Raumverhältnissen und sorgen Sie dafür, dass der Arbeitsbereich ausreichend belüftet ist.

Sichere Entsorgung



Hinweise für den Schutz der Umwelt
Die Maschine enthält wertvolle Materialien. Entsorgen Sie die ausrangierten Maschinen und Zubehör in entsprechenden Recyclinganlagen.

Komponente	Material
Hebel	Stahl
Riemenschutz	ABS
Grundplatte	Stahl
Handgriff	Gummi
Motor	Aluminium und Stahl
Motor	Stahl und Kupfer
Getriebe	Aluminium, Stahl und Phosphorbronze
Verschiedene Teile	Stahl und Aluminium

Kontrolldurchsicht vor dem Einsatz

Die nachfolgende Kontrolldurchsicht muss sowohl vor jedem Arbeitseinsatz als auch nach jeweils vier Stunden Betrieb durchgeführt werden. Genaue Anweisungen entnehmen Sie bitte dem Abschnitt Service. Falls Störungen oder Schäden erkannt werden, darf der Pro 600X erst nach deren Behebung wieder in Betrieb genommen werden.

1. Kontrollieren Sie den Pro 600X genau auf mögliche Schäden. Sorgen Sie dafür, dass alle Komponenten vorhanden und gesichert sind. Achten Sie ganz besonders auf die Schutzvorrichtung des Antriebsriemens zwischen Motor und Getriebe.
2. Kontrollieren Sie die Flüssigkeitsstände, die Einfüllöffnungen, die Ablassöffnungen und andere Bereiche auf Anzeichen von Lecks. Reparieren Sie die Lecks vor der Inbetriebnahme.
3. Kontrollieren Sie den Ölstand des Motors und füllen Sie bei Bedarf Öl nach.
4. Kontrollieren Sie den Treibstoffstand und füllen Sie bei Bedarf Treibstoff nach.
5. Kontrollieren Sie auf Treibstoff- und Öllecks.

Bedienungsanleitung



WARNUNG

Bevor Sie diese Maschine in Betrieb nehmen oder Wartungsarbeiten an ihr durchführen, **MÜSSEN** SIE dieses Handbuch **GRÜNDLICH STUDIEREN**

Benzin Modell

Startvorgang

- Achten Sie darauf, dass der Treibstofftank voll ist. Verwenden Sie den empfohlenen Treibstoff für den Motor gemäß Betriebsanleitung.
- Kontrollieren Sie den Ölstand des Motors.
- Drehen Sie den Stoppschalter des Motors im Uhrzeigersinn in die Position 'I'.
- Öffnen Sie den Treibstoffhahn.
- Verschieben Sie den Geschwindigkeitskontrollhebel etwa 1/3 in Richtung Vollgasstellung.
- Wenn der Motor warm und die Umgebungstemperatur hoch ist, schließen Sie den Kaltstarter halb oder halten Sie ihn halb offen. Ist der Motor kalt und die Umgebungstemperatur niedrig, betätigen Sie den Kaltstarter voll.
- Ziehen Sie den Griff des Rückholstarters langsam, bis Sie Widerstand spüren. Bringen Sie den Griff in seine ursprüngliche Position zurück und ziehen Sie dann rasch.
- Bei kalten Temperaturen ist eine längere Warmlaufzeit erforderlich.

Betrieb

- Das Führen der Glättmaschine auf einer Bodenplatte ist sehr einfach. Nehmen Sie die Position der bedienenden Person hinter dem Zentrum des Haltegriffs ein und achten Sie darauf, dass Sie auf festem Untergrund stehen. Betätigen Sie dann den Gashebel langsam, bis die gewünschte Geschwindigkeit erreicht ist (A).
- Wenn Sie den Haltegriff nach unten drücken, bewegt sich die Maschine nach rechts (B). Wenn Sie den Haltegriff anheben, bewegt sich die Maschine nach links (C).
- Drehen Sie leicht nach links und die Maschine bewegt sich nach links. Wenn Sie weder nach oben noch nach unten Kraft anwenden, verbleibt die Maschine auf der Stelle.

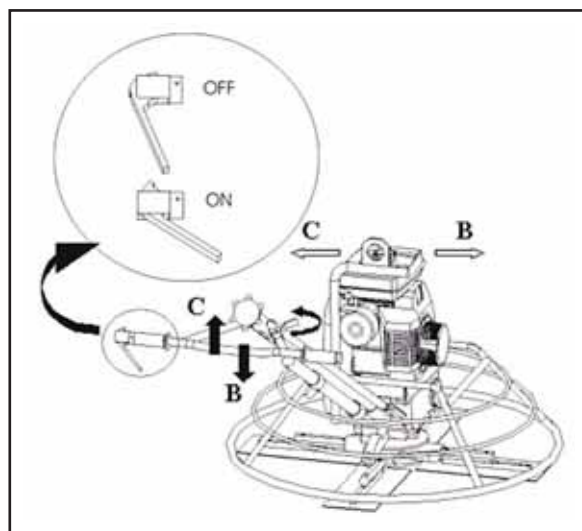

Den Motor stoppen

- Verwenden Sie niemals den Kaltstarter für das Stoppen des Motors. Lassen Sie die Maschine 2-3 Minuten im Stand laufen, damit sie abkühlen kann.
- Stellen Sie den Gashebel in die Leerlaufstellung. Drehen Sie den Knopf auf dem Benzinmotor in die Position AUS, um den Motor auszustellen.

Elektrische Modell

Startvorgang

- Stecken Sie den Stecker ein.
- Wählen Sie die Drehrichtung.
- Stellen Sie den Sicherheits-/Stoppschalter in die Position „ON“ und drehen Sie den Richtungsschalter erstens in die Position „1“.
Falls die Maschine nicht startet und nur ein Geräusch macht, zeigt dies, dass Sie die falsche Drehrichtung gewählt haben. Stoppen Sie die Maschine, schalten Sie in die Position „2“ und setzen Sie auf dieselbe Weise fort.

Betrieb

- Stellen Sie sich auf die Position des Betreibers mittig hinter den Hebel, finden Sie eine sichere Standposition und starten Sie. (A)
- Drücken Sie den Hebel nach unten, um die Maschine nach rechts zu bewegen (B), heben Sie den Hebel nach oben, um die Maschine sanft nach links zu bewegen. (C)
- Die Maschine bewegt sich nicht, wenn Sie keine Kraft nach oben und/oder nach unten anwenden.

Den Motor stoppen

- Stellen Sie den Richtungsschalter in die Position „0“ und ziehen Sie den Stecker heraus.
- Verlassen Sie die Maschine nicht, bevor Sie den Stecker herausgezogen haben.

(Anmerkung: In der Abbildung Pro 900; Anleitung gilt aber auch für Pro 600X).



Einstellen des Rotors

Der Knopf für die Kontrolle der Rotorneigung kann von der bedienenden Person leicht erreicht werden. Die Rotorneigung ist stufenlos einstellbar und kann bei Bedarf jederzeit verändert werden. Im Laufe der Arbeiten kann die Boden Härte Stellen variieren. Die Rotorneigung kann angepasst werden, so dass sie immer den Verhältnissen entspricht. Halten Sie die Rotorklingen bei der Arbeit unbedingt stets waagrecht.



Transport

Benutzen Sie für das Transportieren der Maschine die dafür vorgesehenen Hebeösen. Alternativ dazu können Sie die Maschine an deren Schutzring (Stator) anschlagen, der das Gewicht der Maschine tragen kann. In diesem Falle muss das Hebezeug zusätzlich am hinteren Ende des Haltegriffs befestigt werden.



Anleitungen für das Finden und Beseitigen von Störungen

Problem	Ursache	Behebung des Problems
Motor startet nicht	Treibstoff erreicht den Motor nicht	Öffnen Sie den Tankdeckel
		Füllen Sie den Treibstofftank
	Motor ausgeschaltet	Schalten Sie den Motor ein
	Zündkerze verunreinigt, falscher Elektrodenabstand	Zündkerzen reinigen, kontrollieren und einstellen
	Motor ist kalt	Kaltstarter betätigen
	Motor überflutet, Fehlzündungen	Kaltstarter ausstellen, Gashebel voll öffnen, Rückholstarter ziehen
	Leitung des Stoppschalters unterbrochen	Leitung wieder verbinden
Im Beton verbleibende Wirbel; umherfliegender Beton oder Stöße in der Maschine	Hauptschaft beschädigt	Kontrollieren und bei Bedarf erneuern
	Rotorarme verbogen	Bei Bedarf erneuern
	Rotorklingen sind ungleichmäßig justiert	Kontrollieren und justieren (unbedingt notwendig)
	Rotorklingen haben alle verschiedene Größen	Alle Rotorklingen erneuern
	Rotorklingen abgenutzt	Rotorklingen erneuern



Service

Getriebe

Kontrollieren Sie den Ölstand monatlich. Auf der Getriebeseite befindet sich ein Stöpsel. Benutzen Sie Getriebeöl der Marke SHELL OMALA 220 (750ml) oder ein gleichwertiges Öl.

Reinigung der Maschine

Reinigen Sie die Maschine nach Benutzung, um die Ansammlung von hart gewordenem Beton zu vermeiden. Harter Beton bzw. Zement ist sehr schwer zu entfernen. Verwenden Sie für die Reinigung eine alte Bürste oder Handbürste.

Auswechseln der Rotoren

Seien Sie beim Wechseln der Rotoren vorsichtig. Die Rotoren nutzen sich konstruktionsbedingt so ab, dass sie mit der Zeit scharf wie Messerklingen werden. Tragen Sie während des Wechsels zum Schutz Ihrer Hände sehr strapazierfähige Arbeitsschutzhandschuhe. Entfernen Sie die Bolzen und sichern Sie die Unterlegscheiben an jedem Arm der Glättmaschine und entfernen Sie die Rotorklingen. Entfernen Sie vor dem Einbau der neuen Rotorklingen alle Beton- bzw. Zementstücke vom Boden und den Seiten der Glättmaschine. Achten Sie darauf, dass sich die kellenartigen Ränder des Rotors hinter dem Arm der Glättmaschine befinden. Montieren Sie nun die Bolzen und befestigen Sie die Unterlegscheiben an jedem Rotorarm und ziehen Sie alle Verbindungen fest.

Spannen des V-Riemens

Wenn Sie eine Lockerung des V-Riemens bemerken, kontrollieren Sie dessen Spannung. Kontrollieren Sie die Spannung des V-Riemens 8 Stunden später noch einmal. Drücken Sie den V-Riemen mit Ihrem Finger von der Mitte aus weg. Er muss sich etwa um 2 cm dehnen lassen. Falls er sich weiter dehnen lässt, ist er locker.

Spannungsvorgang: Lockern Sie die Motorfixierungsschrauben (bis sich der Motor auf der Grundplatte bewegen lässt). Lockern Sie die Kontermutter am Motor. Lockern Sie die Schrauben und schieben Sie den Motor nach hinten. Bei der Kontrolle des V-Riemens verfahren Sie genauso. Drehen Sie die Kontermutter am Motor so lange, bis die gewünschte Straffheit des V-Riemens erreicht ist. Befestigen Sie dann die Feststellschrauben am Motor.

Wartungstabelle	Täglich	Wöchentlich
Maschine mit Hochdruck-Wasserstrahl reinigen	✓	
Einstellung der Rotorneigung kontrollieren	✓	
Bolzen zur Einstellung der Rotorneigung und die übrigen Bolzen kontrollieren. Bei Bedarf spannen	✓	✓
Motorölstand kontrollieren	✓	
Luftfilter reinigen	✓	
Straffheit des V-Riemens kontrollieren		✓
Motoröl wechseln		✓
Maschine abschmieren		✓
Setzen Sie Öl auf die Fettbefestigungen		✓

Gewährleistung



Ihren neuer „Pro 600X Betonglätter garantieren wir ihren als Erstkäufer für einen Zeitraum von einem Jahr (12 Monate) gerechnet ab dem ursprünglichen Kaufdatum. Diese Gewährleistung gilt für den ersten Käufer. Diese Gewährleistung erstreckt sich auf Konstruktions- und Materialfehler und Sachmängel.

Die Altrad Belle Gewährleistung gilt in folgenden Fällen nicht:

1. Mutwillige Schäden, Schäden durch Missbrauch, Aufprallschäden oder ähnliche Schäden, die durch Nichtbeachtung der Montage-, Benutzungs oder Instandhaltungsanweisungen verursacht worden sind.
2. Änderungen oder Reparaturen, die von anderen als Altrad Belle oder deren anerkannte Kundendienststellen durchgeführt worden sind.
3. Transport- oder Versandkosten an und von Altrad Belle oder deren anerkannte Kundendienststelle zu Reparaturzwecken, oder zur Kontrolle von Maschinen bei Garantieansprüchen.
4. Material- und Lohnkosten für die Erneuerung, Reparatur oder den Ersatz von Teilen, die natürlichem Verschleiß unterliegen.

Nachfolgende Teile sind von unserer Gewährleistung ausgeschlossen:

- Treibriemen
- Motor-Luftfilter
- Zündkerzen

Altrad Belle und deren Beauftragte, Geschäftsführer, Mitarbeiter oder Versicherer übernehmen keinerlei Haftung für Folge- oder andere Schäden oder Kostenerstattungsansprüche die darauf beruhen, dass sich die Maschine nicht für einen bestimmten Zweck verwenden lässt.

Garantiefall

Im Garantiefall wenden Sie sich bitte zunächst entweder telefonisch, per Fax, E-Mail oder schriftlich an die Altrad Belle.

Rufnummern für Garantieansprüche:

Tel: +44(0)1298 84606

Fax: +44(0)1298 84073

Email : Warranty.dept@altrad-belle.com

Korrespondenzanschrift:

Altrad Belle Warranty Department, Sheen, Nr. Buxton, Derbyshire, SK17 0EU, England

Garantieregistrierung:

Im Bemühen, ALTRAD Belle noch grüner und umweltfreundlicher zu gestalten, haben wir jetzt eine Online-Garantieregistrierung eingeführt. Um auf die Registrierungsseite unserer Internetpräsenz zu gelangen, nutzen Sie bitte die folgende Adresse:

http://www.bellegroup.com/index.php?p=warranty_registration

Andernfalls können Sie auch den beigefügten QR-Code (Quick Response Code) einscannen, um die Registrierungsseite über Ihr Handy aufzurufen.

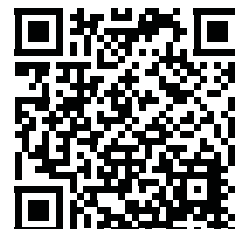

Ersatzteile



Bei der Wartung dieses Produkts dürfen nur Originalersatzteile des Herstellers verwendet werden.

Der Benutzer verliert alle möglichen Ansprüche, wenn die verwendeten Ersatzteile nicht die Originalersatzteile des Herstellers sind.

Eine PDF-Datei mit Teilleisten für dieses Produkt finden Sie im Bereich "Produkt" auf unserer website www.Altrad-Belle.com. Informationen zur Beschaffung von Ersatzteilen bei Ihrem Händler vor Ort finden Sie im Abschnitt "Kontakt"



Om denne bruksanvisningen

Denne bruksanvisningen er skrevet for å hjelpe deg med å drive og vedlikeholde Pro 600X-apparatet på en sikker måte. Den er beregnet på forhandlere og operatører.

Forord

Avsnittet **'Miljø'** inneholder instruksjoner om hvordan du resirkulerer kasserte apparater på en miljøvennlig måte.

Seksjonen **'Beskrivelse av maskinen'** bidrar til å gjøre deg fortrolig med maskinens konfigurasjon og betjening.

Avsnittene **'Generelle sikkerhetsinstruksjoner'** og **'Helse og sikkerhet'** forklarer hvordan du bruker maskinen til å garantere din egen og andres sikkerhet.

'Feilsøkningsveiledning' hjelper deg hvis du har et problem med maskinen.

Avsnittet **'Vedlikehold'** forklarer generelle vedlikeholds- og reparasjonsprosedyrer.

Avsnittet **'Garanti'** forklarer garantidekningen og fremgangsmåten ved eventuelle krav.

Avsnittet **'Samsvarserklæring'** angir hvilke normer maskinen er bygget etter.

Forklaringer til teksten i bruksanvisningen:

Tekst i denne bruksanvisningen som man må være spesielt oppmerksom på, er angitt på følgende måte:



OBS

Produktet kan være forbundet med fare. Du risikerer å skade deg selv eller maskinen hvis prosedyrene ikke utføres riktig.



ADVARSEL

Operatørens liv er i fare.



ADVARSEL



ADVARSEL

*Før du bruker eller utfører vedlikehold på denne maskinen **MÅ DU HA LEST** denne bruksanvisningen **GRUNDIG**.*

VIT hvordan du trygt bruker denne enhetens betjening og hva du må gjøre for sikker vedlikehold. (Merk: Forviss deg om at du vet hvordan du skal slå maskinen av før du slår den på, dersom det oppstår problemer).

Bruk **ALLTID** egnet sikkerhetsutstyr for din personlige beskyttelse. Hvis du har SPØRSMÅL angående sikker bruk eller sikkert vedlikehold av denne enheten, bør du HENVENDE DEG TIL DIN SJEF ELLER TA KONTAKT MED OSS:

Altrad Belle (UK): +44 (0)1298 84606



Innhold

Om denne bruksanvisningen.....	50
Advarsel.....	50
Beskrivelse av maskinen.....	51
Tekniske data	51
Sikkerhetsforskrifter.....	52
Helse og sikkerhet.....	52
Miljøet	52
Kontroller før start.....	53
Driftsinstruksjoner.....	53
Bladjustering.....	54
Transport	54
Feilsøkningsveiledning	54
Service.....	54 - 55
Garanti.....	55
Reservedeler	55
EF/EU samsvarserklæring	9

Altrad Belle reserves the right to change machine specification without prior notice or obligation.

Beskrivelse av maskinen

NO

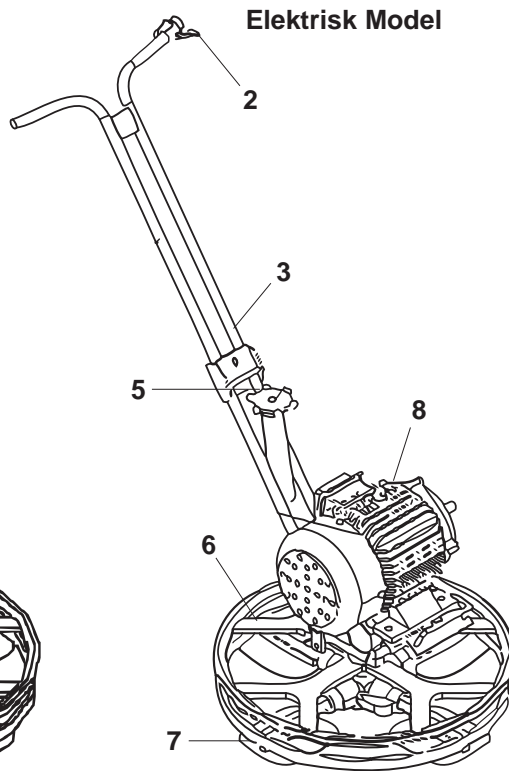
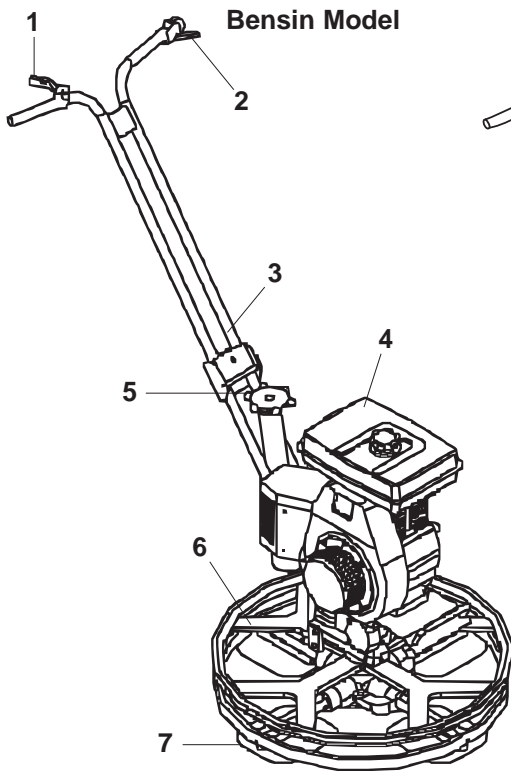

1. Gassbryter
2. Sikkerhets-/stoppbryter
3. Hendel
4. Motor
5. Mekanisme for bladjustering
6. Beskyttelsesring
7. Blader
8. Elektrisk Motor

Tekniske data

NO

Model	Bensin	Elektrisk
Motortype	Honda GX120	N/A
Motoreffekt (Hp/kW)	3.3 / 2.4	N/A
Elektrisk Motoreffekt (kW)	N/A	2.2
Maksimalt Moment (RPM)	115	115
Maskinens Vekt (Kg)	67	70
Glattediameter (mm)	600	600
Glatteshastighet (rpm)	50 - 115	115
Lydeffekt (dB(A))	104	104
3 Aksevibrasjon (m/sec ²)	9.51	4.63

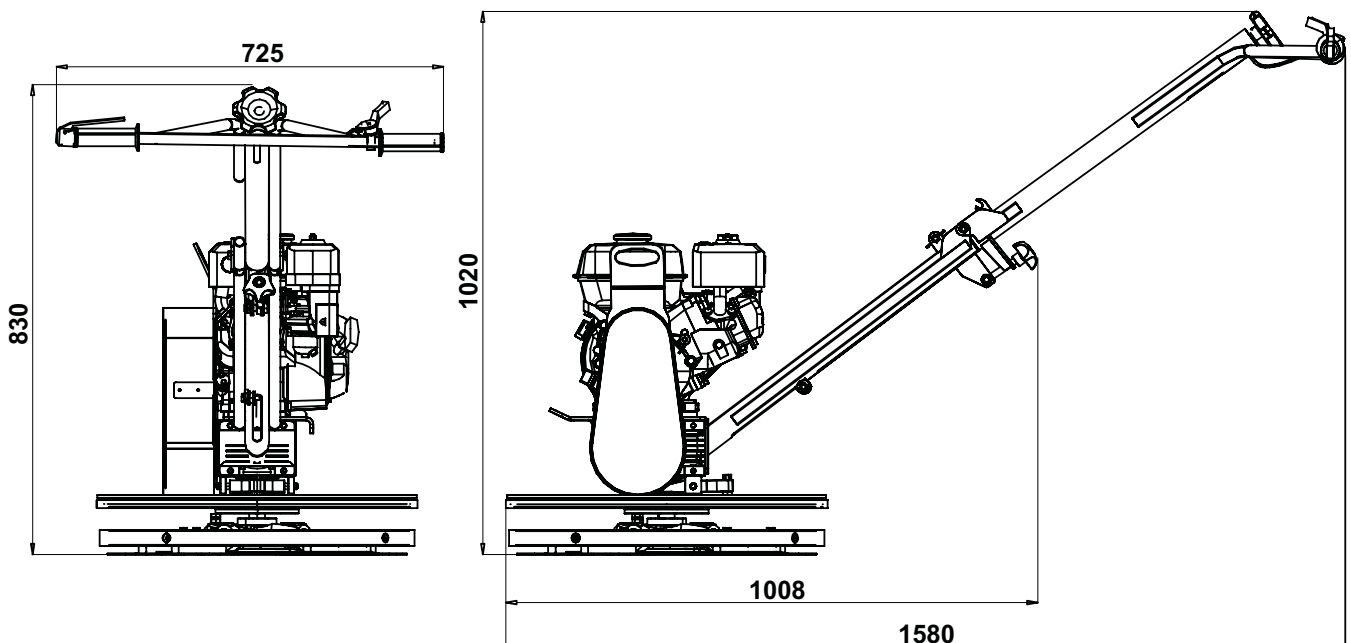



Sikkerhetsforskrifter

For din egen og andres sikkerhet, vennligst les følgende sikkerhetsinformasjon og forviss deg om at du har forstått den. Det er operatørens ansvar å kontrollere at han eller hun fullt forstår hvordan dette utstyret skal brukes under full sikkerhet. Hvis du er i tvil om noe angående sikkerhet og riktig bruk av Pro 600X, bør du kontakte din sjef eller Altrad Belle.



ADVARSEL

Feilaktig vedlikehold kan være farlig. Dette avsnittet må leses og forstås før du foretar vedlikehold, service eller reparasjon.

- Dette utstyret er tungt, og må ikke løftes med én hånd. TILKALL HJELP eller bruk egnet løfteutstyr.
- Sperr av arbeidsområdet med rep, og hold tilskuere og uautorisert personale på trygg avstand.
- Operatøren må alltid ha på personlig verneutstyr når utstyret brukes. (se Helse og sikkerhet).
- Forviss deg om at du vet hvordan du slår denne maskinen trygt AV før du slår den PÅ, med tanke på at de kan oppstå problemer.
- Slå alltid motoren AV før du transporterer den, flytter den rundt på anlegget eller utfører service på den.
- Motoren blir svært varm under bruk. La den kjøles ned før du berører den. La aldri motoren stå på uten tilsyn.
- Du må aldri fjerne eller modifisere beskyttelsene på maskinen. De er der for å beskytte deg. Sjekk alltid at beskyttelsene er installert og i god stand. Dersom dette ikke er tilfelle, MÅ DU IKKE BRUKE MASKINEN. Vent til beskyttelsene er skiftet ut eller reparert.
- Ikke bruk maskinen hvis du er syk, føler deg trett eller er påvirket av alkohol eller medisiner.

Drivstoffsikkerhet



ADVARSEL

Bensin er antennelig. Det kan medføre personskader eller materielle skader. Stopp motoren, slukk alle åpne flammer. Du må ikke røyke når du fyller drivstofftanken. Tørk alltid av drivstoffsøl.

- Før du fyller på drivstoff på nytt, må du slå av motoren og la den kjøle ned.
- Ved påfylling må du IKKE røyke eller ha noen åpen flamme i området.
- Sølt drivstoff må sikres øyeblikkelig med sand. Hvis du søler drivstoff på klærne, må du skifte dem.
- Oppbevar bensinen i en godkjent, egnet beholder unna varme- og antenningskilder.



Helse og sikkerhet

Vibrasjon

Enkelte vibrasjoner fra pusseoperasjonen overføres gjennom håndtaket til operatørens hender. IKKE overstig maksimale brukstider.

Personlig verneutstyr

Ha på egnet verneutstyr når du bruker dette utstyret, dvs. sikkerhetsbriller, hansker, ørebeskyttere, støvmaske og fottøy med tåforsterkning.

Ha på klær som egner seg for arbeidet du utfører. Bind opp langt hår, og fjern smykker som utstyrets bevegelige deler kan hekte seg fast i.

Elektriske maskiner

Elektrisitet dreper! Du må alltid forsikre deg om at maskinen er koblet fra strømforsyningen før du utfører vedlikehold/reparasjoner. Bruk aldri maskinen i væte.

Bensinmaskiner

Drivstoff

Ikke svelg drivstoff eller inhaler drivstoffdamp, og unngå kontakt med huden. Vasking av drivstoff gir sprut øyeblikkelig, Hvis du får drivstoff i øynene, må du skylle med store mengder vann og søke legehjelp så fort som mulig.

Eksosrøyk



ADVARSEL

Eksosrøyken som genereres av dette utstyret, er svært giftig og kan gi dødelig utfall!

Ikke bruk Pro 600X innendørs eller i et lukket rom. Sørg for at arbeidsområdet er tilstrekkelig luftet.



Miljø

Sikker kassering.



Instruksjoner for beskyttelse av miljøet.

Maskinen inneholder verdifulle materialer. Lever apparatet du vil kaste og tilbehøret inn ved nærmeste gjenvinningsstasjon.

Del	Materiale
Håndtak	Stål
Reimbeskyttelse	Stål
Bedplate	Gummi
Håndtak	Aluminium og Stål
Motor	Steel and Copper
Motor	Aluminium, Stål og Phosphor Bronze
Girkasse	Aluminium og Stål
Diverse deler	ABS

Kontroll før start



Inspeksjon før start

Følgende inspeksjon før start må utføres før oppstart av hver arbeidsøkt eller etter fire timers arbeid (det første av disse to tidspunktene gjelder). Du finner detaljerte instruksjer i avsnittet om service. Hvis det oppdages en feil, må ikke Pro 600X brukes før feilen er rettet opp.

1. Inspiser Pro600X grundig, og se etter tegn på slitasje. Sjekk at komponentene er på plass og er riktig festet. Vær spesielt oppmerksom på drivreimens beskyttelse, som er festet mellom motoren og girkassen.
2. Se etter tegn på lekkasje på væskeledninger, åpninger for påfylling, tømmeplugg og alle andre områder. Reparer eventuelle lekkasjer før bruk.
3. Sjekk motorens oljenivå, og etterfyll etter behov.
4. Sjekk motorens drivstoffnivå, og etterfyll etter behov.
5. Se etter drivstoff- og oljelekkasjer.

Bruksinstruksjoner



ADVARSEL

Før du bruker eller utfører vedlikehold på denne maskinen **MÅ DU HA LEST** denne bruksanvisningen **GRUNDIG**.

Bensin Model

Oppstart

- Kontroller at drivstofftanken er full. Bruk det anbefalte drivstoffet, og kjør motoren ved hjelp av instruksene i heftet.
- Sjekk motorens oljenivå
- Drei motorens av/på-bryter med urviseren til posisjonen 'I'.
- Åpne drivstoffkranen.
- Skyv hastighetsspaken 1/3 i retning av høyhastighetsposisjonen.
- Hvis motoren er varm og omgivelsestemperaturen er høy, lukker du strupespjeldet halvveis eller holder det helt åpent. Hvis motoren er kald eller hvis omgivelsestemperaturen er lav, lukker du strupespjeldet.
- Skyv starterhåndtaket langsomt til motstanden føles. Før håndtaket tilbake til opprinnelig posisjon, og skyv raskt.
- Bruk en lenger oppvarmingsperiode ved kaldere temperaturer.

Bruk

- Det er svært enkelt å føre pussemaskinen over pusseflaten. Still deg på operatørens plass bak midten av kjørehåndtaket, innta en stødig stilling og aktiver gassregulatoren langsomt til du oppnår ønsket hastighet. (A)
- Skyv håndtaket ned for å flytte maskinen til høyre (B). Løft opp håndtaket for å flytte den til venstre (C).
- Vri lett til venstre for å flytte maskinen til venstre. Maskinen blir på plass hvis du ikke skyver eller trekker opp eller ned.

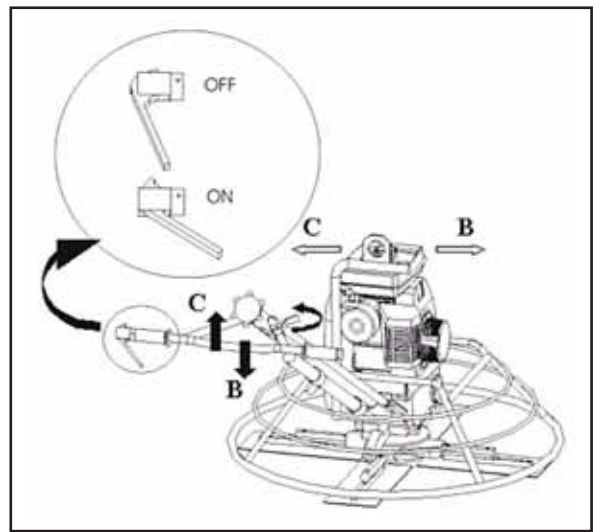

Stoppe Motoren

- Bruk aldri strupingen til å stoppe motoren. La maskinen kjøre på tomgang i 2-3 minutter for å kjøles ned.
- Sett gasspaken på minimum. Sett knappen på bensinmotoren i AV-posisjon for å stanse maskinen helt.

Elektrisk Model

Oppstart

- Sett inn pluggen.
- Velg rotasjonsretning.
- Sett sikkerhets-/stoppbryteren til posisjon PÅ ("ON") og vri først retningsbryteren til posisjon "1". Dersom maskinen ikke starter og bare gir fra seg en ulyd, viser det at du valgte feil rotasjonsretning. Stopp maskinbryteren, sett til posisjon "2" og fortsett på samme måte.

Bruk

- Innta operatørstillingen midt bak håndtaket, sørg for at du har godt fotfeste og start. (A)
- Skyv forsiktig håndtaket ned for å flytte maskinen til høyre (B), løft håndtaket opp for å flytte maskinen til venstre. (C)
- Maskinen vil bli stående stasjonært såfremt du ikke trykker eller skyver opp og/eller ned.

Stoppe Motoren

- Sett retningsbryteren til posisjon "0" og dra ut pluggen.
- Forlat ikke maskinen før du har dratt ut pluggen.

(Merk: Illustrasjonen ovenfor viser en Pro 900, men instruksjonene gjelder også Pro 600X)



Bladjustering

Pitch-kontrollknappen er lett å nå for operatøren. Pitch-justeringen har en ubegrenset pitch-variasjon, og kan foretas når som helst. Ved sluttbehandlingen kan størkning/stivning variere fra et område til et annet over gulvet. Pitch-justeringen kan endres for å tilpasses dette mens maskinen går. Ved transport av pussemaskinen på en lastebil, må bladene alltid holdes helt horisontale og flate på den roterende skiven.



Transport

Bruk løfteringen for transport av maskinen. For å løfte maskinen kan du bruke et hjelpeutstyr som føres gjennom den faststående ringen, som kan bære maskinens vekt, med et bærerør på håndtakets bakside.



Feilsøking

Problem	Årsak	Løsning
Motoren starter ikke.	Det kommer ikke drivstoff til motoren.	Åpne drivstoffkranen. Fyll drivstofftanken.
	Motoren slått av.	Slå motoren på.
	Tennpluggen er tilskitnet.	Rengjør, kontroller og tilbakestill pluggåpningen.
	Motoren er kald.	Lukk strupespjeldet.
	Motoren er overfylt.	Åpne strupespjeldet, åpne gassregulatoren, trekk i rekylstarteren til motoren tennes.
	Utkoblet bryterledning	Koble den frakoblede ledningen til igjen.
Hvirvler i betongen, ruller eller sprang.	Hovedakselen er skadet.	Kontroller og reparer etter behov.
	Armene på korsplaten er bøyd.	Skift ut etter behov.
	Bladene er feil justert.	Kontroller og juster etter behov.
	Bladene har forskjellig størrelse.	Skift ut. Sjekk at alle bladene har samme størrelse.
	Bladene er slitte.	Skift ut bladene.



Service

Girkasse

Sjekk oljenivået hver måned. Det finnes en plugg på siden av girkassen. Bruk giroljen "SHELL OMALA 220 (750ml)" eller tilsvarende.

Rengjøring av maskinen

Rengjør maskinen når den er blitt brukt til å hindre oppsamling av stivnet sement. Det er svært vanskelig å fjerne hard betong/sementdeig. Bruk en gammel børste eller håndbørste til å rengjøre maskinen.

Utskifting av blader

Utvis varsomhet når du skifter ut bladene. På grunn av slitasje kan de gamle bladene bli svært skarpe, som knivblad. Bruk svært tykke vernehansker for å unngå kutt. Fjern bolter og låseskiver på hver arm av pussemaskinen, og fjern bladene. Før du setter på de nye bladene må du rengjøre all betong/sement fra bunnen og siden på pussemaskinen. Pass på at pussekanten på bladet er bak armen. Installer boltene og låseskivene på hver arm, og trekk godt til.

Stramme til V-reimene

Pass på at V-reimene ikke blir slakke. Dette gjelder særlig ved første gangs bruk og ved utskifting av reimene. Kontroller tilstrammingen 8 timer senere. Bruk fingeren og skyv V-reimen bort fra midtpunktet. Den skal strekke seg ut ca. 2 cm. Hvis den strekker seg ut mer enn dette, er den løs. For tilstramming løsner du motorens festeskruer (til motoren forflytter seg). Skru løs motorens låsemutter. Skru løs skruene, og skyv motoren bakover. Utfør samme operasjoner for å kontrollere V-reimens tilstramming. Skru på motorens låsemutter og på motorens festeskruer til V-reimen har fått riktig tilstramming.

Vedlikeholdstabell	Daglig	Ukentlig
Rengjør maskinen med vann under trykk.	✓	
Kontroller bladenes pitch-justering.	✓	
Kontroller bladenes pitch-bolter og andre bolter på maskine. Trekk til om nødvendig.	✓	✓
Kontroller motorens oljenivå.	✓	
Rengjør luftfilteret.	✓	
Kontroller V-reimenes tilstramming.		✓
Kontroller bladene.		✓
Skift ut motoroljen.		✓
Ha olje på smøreniplene.		✓

Garanti

Denna nya Altrad Belle "Pro 600X" glättningsmaskin garanteras för den ursprungliga anskaffaren för en period av ett år (tolv månader) från det ursprungliga anskaffningsdatumet. Belle Group garantin omfattar brister i design, material och tillverkningsfel.

Garanti fra Altrad Belle dekker ikke følgende:

1. Skade forårsaket av misbruk, feilaktig anvendelse, når noen lar den falle eller andre lignende skader forårsaket av eller som følge av brudd på instruksjoner angående montasje, drift eller vedlikehold.
2. Forandringer, tillegg eller reparasjoner som er blitt utført av andre enn Altrad Belle eller deres godkjente representanter.
3. Kostnader for transport eller forsendelse med skip til og fra Altrad Belle eller deres godkjente representanter for reparasjoner eller bedømmelse av et garantikrav.
4. Material- og/eller lønnskostnader for å fornye, reparere eller skifte ut deler som skyldes normal slitasje.

Garantien dekker ikke følgende deler:

- Drivrem/reimer
- Motorens luftfilter
- Motorens tennplugg.

Altrad Belle og/eller deres godkjente representanter, direktører, arbeidere eller forsikrere skal ikke stå ansvarlige for følgeskader eller andre skader, tap eller utgifter i tilknytning til eller på grunn av eller udugelighet til å bruke maskina for hvilket som helst formål.

Krav under garanti

Alle krav under garantien skal først rettes til Altrad Belle enten per telefon, fax, e-post eller skriftlig.

For krav under garanti:

Tel: +44(0)1298 84606

Fax: +44(0)1298 84073

E-post: Warranty@belle-group.co.uk

Postadresse:

Garantiavdelingen i Altrad Belle, Sheen, Nr. Buxton, Derbyshire, SK17 0EU, England

Garantiregistrering:

I et forsøk på å bli grønnere og mer miljøvennlig har ALTRAD Belle innført online garantiregistrering. For å få tilgang til registreringssiden på vår nettside, bruk følgende adresse:

http://www.bellegroup.com/index.php?p=warranty_registration.

Alternativt kan du skanne tilhørende QR-kode (Quick Response Code) ved å bruke smarttelefonen for å få tilgang til registreringssiden.

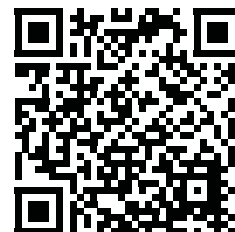

Reservedeler

Når du vedlikeholder dette produktet, kan det kun brukes originale, originale reservedeler fra produsenten.

Brukeren mister eventuelle mulige krav hvis reservedeler som brukes er andre enn produsentens originale reservedeler.

En PDF med delelister for dette produktet finner du i delen 'produkt' på nettstedet vårt www.Altrad-Belle.com. Informasjon om å kjøpe reservedeler fra din lokale forhandler finner du i delen 'Kontakt oss'.

Tämä ohjekirja on laadittu helpottamaan Pro 600X koneen käyttöä ja huoltoa. Tämä ohjekirja on tarkoitettu Pro 600X koneen myyjille ja käyttäjille.

Esipuhe

”**Ympäristö**” jaoksessa annetaan ohjeita kuinka käytöstä poistetun laitteen kierrätys tehdään ympäristöystävällisellä tavalla.

”**Koneen kuvaus**” jaoksessa annetaan tietoja koneen rakenteesta ja sen hallintalaitteista.

”**Yleinen turvallisuus**” ja ”**Terveys ja Turvallisuus**” jaoksissa kuinka koneen käyttö suoritetaan turvallisesti käyttäjän ja muiden henkilöiden suhteen.

”**Vian etsintä**” opas auttaa sinua jos sinulla on ongelma koneessasi.

”**Huolto**” jaos auttaa sinua yleisessä kunnossapidossa ja koneesi huollossa.

”**Takuu**” jaoksessa selvitetään takuun kattavuus ja takuuanomuksen suoritus.

”**Vastaavuusvakuutus**” jaoksessa esitetään koneen valmistuksessa käytetyt standardit.

Direktiivit ja niihin liittyvät lisäykset.

Tässä ohjekirjassa olevat tekstit, joihin täytyy kiinnittää erityistä huomiota, esitetään seuraavilla tavoilla:



VAARA

Tuotteesta saattaa olla vaaraa. Kone voi vaurioitua tai sinä itse loukkaantua jos toimenpiteitä ei suoriteta oikealla tavalla.



VAROITUS

Käyttäjän henki voi olla vaarassa.

VAROITUS



VAROITUS

Ennen kuin käytät tai huollat tätä konetta **SINUN TÄYTYY LUKEA ja TUTUSTUA** tähän ohjekirjaan.

SINUN TÄYTYY TIETÄÄ kuinka käytät turvallisesti koneen hallintalaitteita ja mitä sinun täytyy tehdä turvallista kunnossapitoa varten. (HUOM: Varmista, että tiedät kuinka pysäytät koneen ennen sen käynnistystä, jos tässä esiintyisi vaikeuksia.)

Käytä **AINA** asianmukaisia turvavarusteita, joita tarvitaan henkilökohtaiseen suojaukseen. Jos sinulla on **MITÄ TAHANSA KYSYTTÄVÄÄ** kuinka tätä laitetta käytetään tai huolletaan turvallisesti, **KYSY ESIMIEHELTÄSI TAI OTA YHTEYTTÄ Altrad Belle YHTIÖN EDUSTAJAAN.**

SISÄLTÖ

Kuinka tätä ohjekirjaa käytetään	56
Varoitus.....	56
Koneen kuvaus.....	57
Teknisiä tietoja.....	57
Turvaohjeita.....	58
Terveys ja turvallisuus	58
Tarkastukset ennen käynnistystä	59
Käyttöohjeita.....	59
Turvallinen käsittely.....	59
Terien säätö.....	60
Kuljetus.....	60
Vianetsintäopas.....	60
Huolto	60 - 61
Takuu	61
Varaosat	61
EY-vaatimustenmukaisuusvakuutus.....	10

Altrad Belle varaa itselleen oikeuden muuttaa koneen määrittämiä ilman ennakkoilmoitusta tai velvoitteita.

Koneen kuvaus

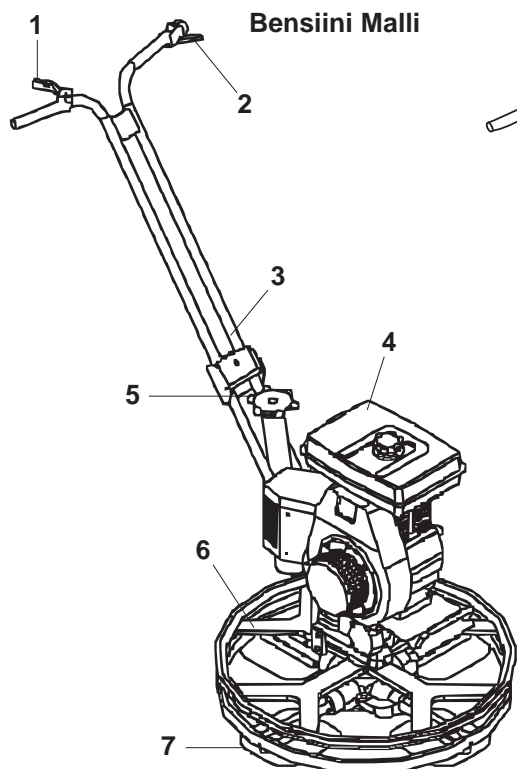

Bensiini Malli

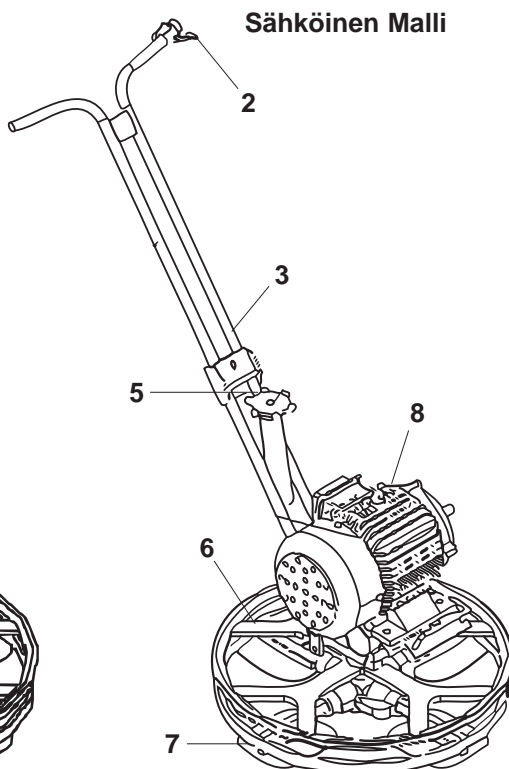

Sähköinen Malli

1. Kaasuvipu
2. Turva-/Pysäytyskatkaisija
3. Kädensija
4. Moottori
5. Terien säätömekanismi
6. Suojarengas
7. Terät
8. Sähkömoottori

Teknisiä tietoja



Mudel	Bensiini	Sähköinen
Moottorityyppi	Honda GX120	N/A
Moottorin Teho (Hp/kW)	3.3 / 2.4	N/A
Sähkömoottori Teho (kW)	N/A	2.2
Enimmäis- Torque(RPM)	115	115
Koneen Paino (Kg)	67	70
Hiertoalueen Halkaisija (mm)	600	600
Hiertonopeus (rpm)	50 - 115	115
Melutaso (dB(A))	104	104
3 Akselin Tärinä (m/sec ²)	9.51	4.63

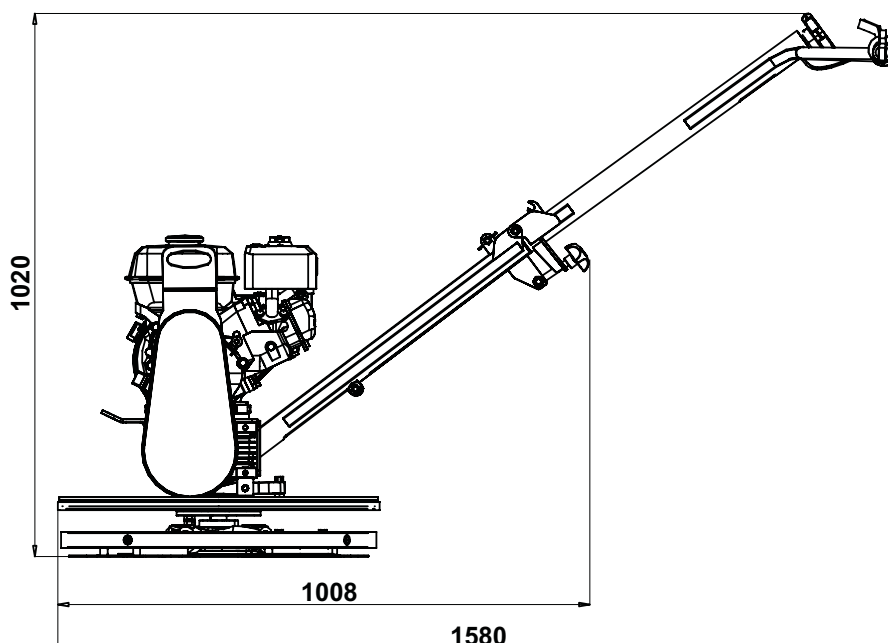
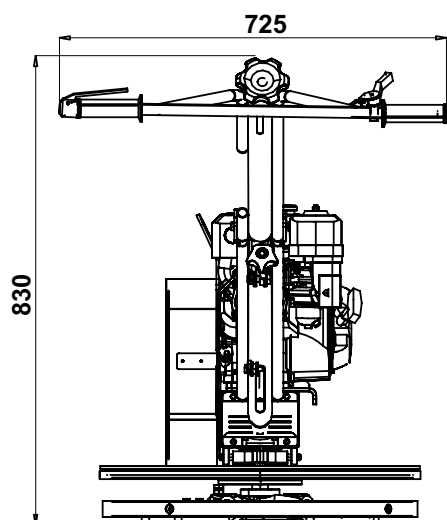

Lue seuraavat turvallisuusohjeet ja kiinnitä niihin huomiota oman ja läheisyydessä olevien henkilöiden henkilöturvallisuuden takia. Käyttäjä on vastuussa siitä, että hän ymmärtää täysin kuinka tätä laitetta käytetään turvallisesti. Jos olet epävarma kuin Pro 600X konetta käytetään oikein ja turvallisesti, ota yhteyttä esimieheesi tai Altrad Belle yhtiön edustajaan.

**VAROITUS**

Väärin suoritettu kunnossapito voi olla vaarallista. Lue ja tutustu tähän jaokseen ennen kuin suoritat mitään kunnossapidon työtä, huoltoja tai korjauksia.

- Tämä laite on painava eikä sitä saa nostaa yksin, HANKI NOSTOAPUA tai käytä sopivaa nostolaitetta.
- Eristä työalue ja pidä yleisö ja asiaton henkilökunta turvallisella etäisyydellä.
- Käyttäjän täytyy käyttää henkilökohtaisia suojarusteita aina kun tätä laitetta käytetään.
- Varmista, että tunnet kuinka tämä kone PYSÄYTETÄÄN turvallisesti ennen kuin KÄYNNISTÄT sitä, jos joudut vaikeuksiin.
- PYSÄYTÄ moottori aina ennen koneen kuljetusta, sen siirtämistä työmaalla tai sen huoltamista.
- Moottori tulee hyvin kuumaksi käytön aikana; anna sen jäähtyä ennen kuin kosketat sitä. Älä koskaan jätä moottoria käymään kun poistut koneelta.
- Älä koskaan poista tai muuta mitään asennettua suojusta, koska ne ovat koneessa sinun suojaamista varten. Tarkasta aina suojusten kunto ja kiinnitys; jos jossakin niissä on vaurioita tai jokin puuttuu, ÄLÄ KÄYTÄ PRO 600X KONETTA ennen kuin suojust on vaihdettu tai korjattu.
- Älä käytä konetta jos olet sairas, hyvin väsynyt tai kun olet alkoholin tai huumeiden vaikutuksen alaisena.

Polttoaineturvallisuus**VAROITUS**

Bensiini on syttyvää. Siitä voi seurata vammoja tai esinevahinkoja. Pysäytä moottori, sammuta kaikki avotuli äläkä tupakoi kun täytät polttoainesäiliötä. Pyyhi aina kaikki roiskunut polttoaine pois.

- Pysäytä moottori ennen polttoaineen lisäystä ja anna sen jäähtyä.
- ÄLÄ tupakoi tai salli avoliekejä alueella kun lisää polttoainetta.
- Ylitse valunut polttoaine täytyy tehdä välittömästi vaarattomaksi hiekkaa käyttäen. Jos polttoainetta on päässyt vaatteillesi, vaihda vaatteita.
- Säilytä bensiiniä hyväksytyissä, tähän tarkoitukseen valmistetussa astiassa, etäällä lämpö- ja sytytyslähteistä.

Tärinä.

Jonkin verran hierrintyössä syntyvää tärinää siirtyy kädensijan kautta käyttäjän käsiin. ÄLÄ ylitä suurinta sallittua käyttöaika.

Henkilökohtainen suojarustus.

Tämän laitteen käytön aikana täytyy käyttää asianmukaisia suojarusteita, ts. Suojalaseja, käsineitä, kuulosuojaimia, hengityssuojainta ja turvajalkineita, joissa on vahvistettu kärkeä.

Käytä työhön sopivia asusteita. Sido pitkät hiukset ja poista kaikki korut, jotka voisivat takertua laitteen liikkuviin osiin.

Sähkökäyttöiset koneet.

Sähkövirta voi tappaa! Varmista aina, että kone on irrotettu syöttövirrasta ennen kuin teet mitään huolto- tai korjaustyötä. Älä koskaan käytä konetta märissä olosuhteissa.

Bensiinikäyttöiset koneet.**Polttoaine**

Älä nauti polttoainetta tai hengitä polttoainehöyryjä ja vältä sen ihokosketusta. Pese roiskunut polttoaine pois välittömästi. Jos saat polttoainetta silmiisi, huuhtelee silmiä runsaalla vedellä ja hakeudu lääkärihoitoon mahdollisimman pian.

Pakokaasut.**VAROITUS**

Tämän laitteen tuottamat pakokaasut ovat erittäin myrkyllisiä ja ne voivat tappaa!

Älä käytä Pro 600X konetta sisätiloissa tai ahtaissa paikoissa ja varmista aina, että työalueella on riittävä tuuletus.

Ympäristön suojelua koskevia ohjeita.

Kone sisältää arvokkaita materiaaleja. Toimita käytöstä poistettu laite ja sen varusteet asianmukaiseen kierrätyslaitokseen.



Rakenneos	Materiaali.
Kädensija	Teräs
Hihnasuojus	ABS-muovi
Runkolevy	Teräs
Käsikahvat	Kumi
Moottori	Alumiini ja teräs
Sähkömoottori	Teräs ja kupari
Vaihteisto	Alumiini, teräs ja fosforipronssi
Muut osat	Alumiini ja teräs

Tarkastus ennen käynnistystä.

Seuraava ennen käynnistystä tehtävä tarkastus täytyy suorittaa ennen käynnistystä, jokaisen työvuoron alussa tai aina neljän käyttötunnin kuluttua, kumpi näistä ennen toteutuu. Katso huoltoajouksesta yksityiskohtaisia ohjeita. Jos jotain vikaa havaitaan, Pro 600X konetta ei saa käyttää ennen kuin vika on korjattu.

1. Tarkasta Pro 600X kone kauttaaltaan mahdollisten vikojen varalta. Tarkasta, että kaikki osat ovat paikoillaan ja kunnolla kiinnitetynä. Kiinnitä erityistä huomiota moottorin ja vaihteiston välillä olevaan kiilahihnan turvasuojukseen.
2. Tarkasta polttoaineputket, letkut, täyttöaukot, tyhjennystulpat ja muut alueet mahdollisten vuotojen varalta. Korjaa kaikki vuodot ennen käyttöä.
3. Tarkasta moottoriöljyn taso ja lisää öljyä tarvittaessa.
4. Tarkasta polttoaineen taso ja lisää tarvittaessa.
5. Tarkasta löytyykö polttoaine tai öljyvuotoja.

Käyttöohjeita



VAROITUS

Ennen kuin käytät tai huollat tätä konetta **SINUN TÄYTYY LUKEA ja TUTUSTUA tähän ohjekirjaan.**

Bensiini Malli

Käynnistyksen Suoritus

- Varmista, että polttoainesäiliö on täynnä. Käytä moottorin käyttöohjekirjassa suositeltua polttoainetta moottorin käytössä.
- Tarkasta moottoriöljyn taso.
- Käännä moottorin pysäytyskatkaisijaa myötäpäivään "1" asentoon.
- Avaa polttoainehana.
- Aseta kaasuvipu noin 1/3 liikematkastaan täyden kaasun asentoa kohti.
- Jos moottori on lämmin tai ympäristön lämpötila on korkea, aseta kuristin puoleen väliin tai jätä se auki asentoon. Jos moottori on kylmä tai ympäristön lämpötila on alhainen, sulje kuristin kokonaan.
- Vedä käynnistyskahvasta hitaasti kunnes siinä tuntuu vastusta. Palauta kahva alkuasentoon ja vedä voimakkaasti.
- Anna moottorin lämmetä pidempään kylmällä säällä.

Käyttö

- Hierrinkoneen ohjaaminen betonilla on erittäin helppoa. Siirry käyttäjän paikkaan kädensijan keskelle, missä seisot tukevasti ja lisää kaasua hitaasti kunnes olet saavuttanut halutun nopeuden. (A)
- Paina kädensijaa alaspäin niin kone liikkuu oikealle (B). Nosta kädensijaa ylöspäin niin kone siirtyy vasemmalle (C).
- Kierrä kevyesti vasempaan niin kone siirtyy vasempaan. Kone pysyy paikallaan jos et käytä voimaa ylös tai alaspäin.

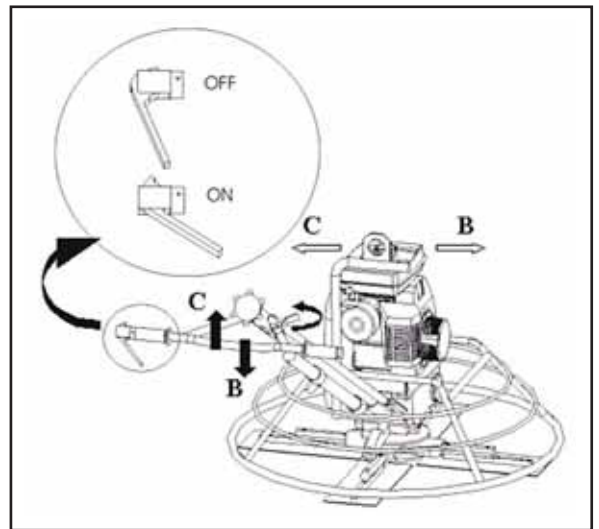

Moottorin pysäyttäminen

- Älä koskaan käytä kuristinta moottorin pysäyttämiseen. Anna moottorin käydä joutokäyntiä 2-3 minuuttia sen jäädyttämiseksi.
- Siirrä kaasuvipu joutokäynnin asentoon. Käännä bensiinimoottorissa oleva nappi OFF asentoon lopuksi moottorin pysäyttämistä varten

Sähköinen Malli

Käynnistyksen Suoritus

- Työnnä pistoke paikoilleen.
- Valitse pyörimissuunta.
- Laita turvallisuus / stop kytkin "ON"-asentoon ja käännä valintakytkin asentoon "1" ensin. Jos kone ei käynnisty ja vain äänтелеe, joka näyttää valitaan väärä pyörimissuunta. Pysäytä kone kytkin asentoon "2" ja jatkaa samalla tavalla.

Käyttö

- Päästä kuljettajan paikalta taakse keskelle kahvaa saavuttaa hyvän pohjalle ja saa alkupääomaa. (A)
- Paina kahva alas siirtääksesi koneen oikea (B), nosta kahva ylös siirtää koneen vasemmalla varovasti. (C)
- Kone pysyy paikallaan, se et ota mitään voimaa ylös ja / tai alas.

Moottorin Pysäyttäminen

- Laita suuntaan asentoon "0" ja ota pistoke pois.
- Älä jätä konetta ennen saada pistoke pois.

(Huomaa: Yllä olevassa kuvassa on PRO 900, mutta samat ohjeet ovat oikeita myös PRO 600X koneelle)

Terien kallistuksen säätönappi on helposti käyttäjän ulottuvilla. Kallistuksen säätö on rajoittamaton ja se voidaan tehdä aina tarvittaessa. Viimeistely-/kovetussäätö voi vaihdella lattian eri alueilla ja kallistusta voidaan säätää aina sopimaan koneen hetkelliseen työvaiheeseen. Pidä terät täysin vaaka-asennossa alustaa vasten kun hierrinkonetta kuljetetaan kuorma-autolla.

Koneessa on nostosilmukka kuljetusta varten. Vaihtoehtoisesti konetta voidaan nostaa sopivalla nostovälineellä, esim. tangolla kiinteästä renkaasta, joka kestää koneen painon.

Ongelma	Syy	Korjaus
Moottori ei käynnisty.	Moottori ei saa polttoainetta.	Avaa polttoainehana.
		Täytä polttoainetta säiliöön.
	Moottori on pysäytetty.	Käynnistä moottori.
	Sytytystulppa on likainen. Kärkiväli väärä.	Puhdista, tarkasta ja säädä tulpan kärkiväli.
	Moottori on kylmä.	Käytä kuristinta.
	Moottori on saanut liikaa polttoainetta.	Avaa kuristinta, aseta täysi kaasua päälle, käytä käynnistysnarua kunnes moottori käynnistyy.
	Pysäytysjohdin irronnut.	Kiinnitä johdin takaisin paikalleen.
Betoniin jää rengasjälkiä, betonia työntyy koneen eteen tai kone hyppii.	Pääakselissa on vaurio.	Tarkasta ja vaihda osia tarpeen mukaan
	Ristikkolevyn varret taipuneet	Vaihda osia tarpeen mukaan.
	Terät on säädetty epätasaisesti.	Tarkasta ja säädä tarpeen mukaan.
	Kaikki terät ovat eri kokoisia.	Vaihda uusiin ja varmista, että kaikki terät ovat saman kokoisia.
	Terät ovat kuluneita.	Vaihda terät uusiin.

Vaihteisto

Tarkasta öljytaso kerran kuukaudessa. Vaihteiston sivussa on tasotulppa. Käytä "SHELL OMALA 220 (750ml)" vaihteistoöljyä tai vastaavaa.

Koneen puhdistus

Puhdista kone käytön jälkeen estämään siihen kertyneen sementin kovettumista. Kova betoni-/sementtikerros on erittäin vaikeaa irrottaa. Käytä sen puhdistamiseen vanhaa harjaa tai käsiharjaa.

Terien vaihto

Ole varovainen kun vaihdat vanhoja terä uusiin. Terät kuluvat käytössä ja tulevat erittäin teräviksi, aivan kuten veitsen terä. Varotoimena estämään käsivammoja, tämän toimenpiteen aikana tulee käyttää erittäin paksuja suojakäsineitä. Irrota jokaisen hierrinvarren ruuvit ja aluslevyt ja irrota terät. Puhdista ennen uusien terien asennusta kaikki betoni/sementti hierrinkoneen pohjasta ja varmista, että terän hierrinlaita on hierrinvarren takana. Asenna jokaisen hierrinvarren ruuvit ja aluslevyt ja kiinnitä terät turvallisesti.

Kiilahihnojen kiristys

Jos havaitse kiilahihan olevan löysällä, tarkasta sen kireys. Erityisesti ensikäytön ja kiilahihnan vaihdon yhteydessä. Tarkasta kiilahihnan kireys 8 tunnin käytön jälkeen. Paina etusormellasi kiilahihnaa sen keskiväliltä. Se saa painua noin 2 cm. Jos se painuu enemmän, se on löysällä. Tee kiristäminen löysäämällä moottorin kiinnitysruuveja (kallista moottoria levystä poispäin) Löysää moottorin lukitusmutteria. Löysää ruuveja, työnnä moottoria taaksepäin. Tee samat toimenpiteet kun tarkastat kiilahihnan kireyttä. Kun kiilahihan kireys on sopiva, kiristä moottorin lukitusmutteria ja kiristä sitten moottorin kiinnitysruuvit.

Kunnossapitotaulukko	Päivittäin	Viikoittain
Puhdista kone painepesureilla.	✓	
Tarkasta terien kallistuksen säätö	✓	
Tarkasta terien kallistusruuvit ja muut koneen ruuvit. Kiristä tarvittaessa.	✓	✓
Tarkasta moottoriöljyn taso.	✓	
Puhdista ilmasuodatin.	✓	
Tarkasta kiilahihnan kireys.		✓
Tarkasta terät.		✓
Vaihda moottoriöljy.		✓
Voitele rasvanipat.	✓	

Takuu



Altrad Bellein Pro 600X -betoniherrinkoneelle myönnetään ostopäivästä lukien vuoden (12 kuukauden) takuu. Altrad Bellein takuu kattaa rakenne-, materiaali- ja asennusviat.

Altrad Belle takuu ei kata seuraavia tapauksia:

1. Vaurio, joka on aiheutunut väkivallan, väärinkäytön, pudottamisen tai muun vastaavan seikan tai asennus-, käyttöohjeiden tai huolto-ohjeiden virheellisen tulkinnan seurauksena.
2. Muun henkilön kuin Altrad Belle tai sen valtuuttaman maahantuojan tekemät muutokset, lisäykset tai korjaukset.
3. Minkään laitteen takuutapauksen korjaamisessa tai korvaamisessa syntyviä kuljetus- tai lähetyskuluja Altrad Belleille tai Belle Groupilta tai sen valtuuttamalta maahantuojalta tai maahantuojalle.
4. Normaalin kulumisen aiheuttamia uusimisesta, korjaamisesta tai osien vaihdosta aiheutuvia materiaali ja/tai työkuluja.

Seuraavat osat eivät kuulu takuun piiriin.

- Vetohihna/-t
- Moottorin ilmasuodatin
- Moottorin sytytystulppa

Altrad Belle ja/tai sen valtuuttamat maahantuojat, johtajat, työntekijät tai vakuuttajat eivät ole vastuussa välillisistä tai muista vahingoista, tappioista tai mistään kuluista, jotka aiheutuvat laitteen käyttökelttomuudesta tai muusta laitteen käytöstä johtuvasta syystä.

Takuu hakemus

Kaikki takuuhakemukset osoitetaan Several Oy:lle, puhelimitse, Faksilla, sähköpostilla tai kirjallisesti.

Takuuhakemukset:

Tel: +44 (0)1298 84606

Fax: +44 (0)1298 84073

Email : Warranty.dept@altrad-belle.com

Kirjallisesti:

Altrad Belle Warranty Department, Sheen, Nr. Buxton, Derbyshire, SK17 0EU, England

Tuotteen takuurekisteröinti:

ALTRAD Belle haluaa kaikessa toiminnassaan tukea luonnonmukaisia, vihreitä arvoja. Tästä syystä olemme ottaneet käyttöön paperittoman, verkossa tehtävän takuurekisteröinnin. Rekisteröinti tapahtuu osoitteessa

http://www.bellegroup.com/index.php?p=warranty_registration

Vaihtoehtoisesti voit lukea oheisen QR-koodin älypuhelimellasi ja mennä rekisteröintisivulle sen kautta.

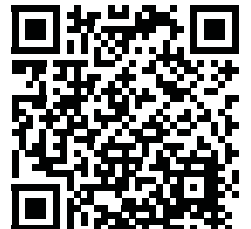

Varaosat



Tätä tuotetta ylläpidettäessä saa käyttää vain valmistajan alkuperäisiä, alkuperäisiä varaosia.

Käyttäjä menettää mahdolliset vaatimukset, jos käytetyt varaosat ovat muita kuin valmistajan alkuperäisiä varaosia.

PDF tämän tuotteen osaluetteloista löytyy verkkosivustomme www.Altrad-Belle.com -tuote-osiosta. Tiedot varaosien hankkimisesta paikalliselta jälleenmyyjältäsi löydät sitten Ota yhteyttä -osiosta.

Niniejszy podręcznik został napisany, aby pomóc w bezpiecznym sterowaniu i obsłudze **zacieraczki Pro-600X**. Ten podręcznik przeznaczony jest dla sprzedawców i operatorów Pro-600X.

Przedmowa

Dział „**Środowisko**” zawiera instrukcje na temat tego, jak przeprowadzać recykling zużytego przyrządu w sposób przyjazny środowisku naturalnemu.

Dział „**Opis Maszyny**” pomaga w zaznajomieniu się z rozmieszczeniem i funkcjami sterowania poszczególnych elementów obsługi maszyny.

Dział „**Zalecenia Bezpieczeństwa**” oraz „**Zdrowie i Bezpieczeństwo**” wyjaśnia, jak użytkować maszynę, aby zapewnić sobie bezpieczeństwo oraz bezpieczeństwo ogólnospołeczne.

Przewodnik „**Wykrywanie i Usuwanie Usterek**” okaże się pomocny w przypadku, gdy będziesz mieć problem z zacieraczką.

Dział „**Konserwacja**” jest po to, aby pomóc Ci w ogólnym utrzymaniu oraz obsłudze Twojej zacieraczki.

Dział „**Gwarancja**” określa charakter objęcia gwarancją i procedurę reklamacyjną.

Dział „**Deklaracja Zgodności**” przedstawia normy, na podstawie których maszyna została wykonana.

Wytyczne odnośnie zapisów.

Tekst w niniejszym podręczniku, na który należy zwrócić szczególną uwagę, jest przedstawiony w sposób następujący:



UWAGA

Produkt może stanowić zagrożenie. Istnieje ryzyko uszkodzenia maszyny lub zranienia operatora, jeżeli procedury nie zostały przeprowadzone w sposób właściwy.



OSTRZEŻENIE

Istnieje możliwość zagrożenia życia operatora.

OSTRZEŻENIE



OSTRZEŻENIE

*Przed obsługą i przeprowadzaniem konserwacji tej maszyny **NALEŻY PRZECZYTAĆ i PRZESTUDIOWAĆ** niniejszy podręcznik.*

Należy **WIEDZIEĆ** jak bezpiecznie wykorzystywać regulację urządzenia i jak należy dokonywać bezpiecznej jego konserwacji.

(Notabene należy się upewnić, czy wiadomo, jak wyłączyć maszynę już przed jej włączeniem na wypadek wystąpienia problemów.)

ZAWSZE nosić lub używać odpowiednich elementów ochrony osobistej.

Jeżeli masz **JAKIEKOLWIEK PYTANIA** na temat bezpiecznego używania i konserwacji tego urządzenia, **ZAPYTAJ NASZEGO KIEROWNIKA NADZORU LUB SKONTAKTUJ SIĘ Z: GRUPĄ BELLE** Wlk. Brytania. +44 (0) 1298 84606

Spis treści

Jak Korzystać Z Niniejszego Podręcznika	62
Ostrzeżenie	62
Opis Maszyny	63
Dane Techniczne	63
Zalecenia Bezpieczeństwa	64
Zdrowie I Bezpieczeństwo	64
Środowisko	65
Kontrola Przed Uruchomieniem	65
Praca Zacieraczki	65
Regulacja Łopatek	66
Transportowanie	66
Poradnik Wykrywania I Usuwania Usterek	66
Konserwacja	66 - 67
Gwarancja	67
Części zamienne	67
Deklaracja zgodności WE/UE	11

Opis Maszyny

PL

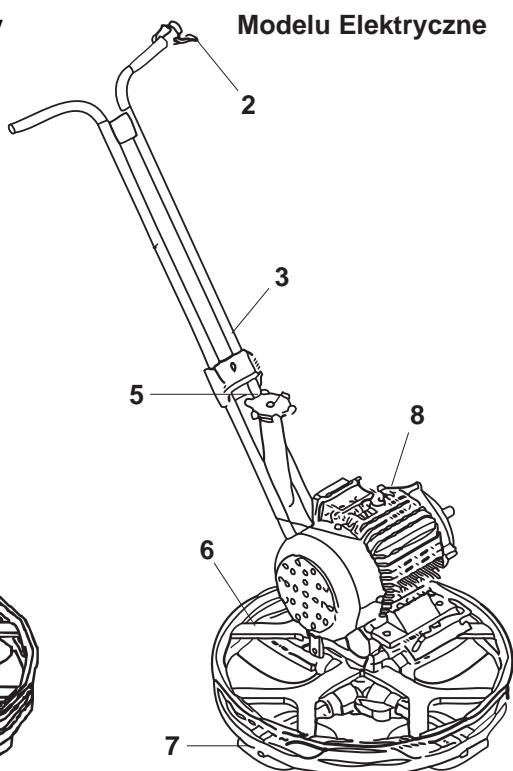
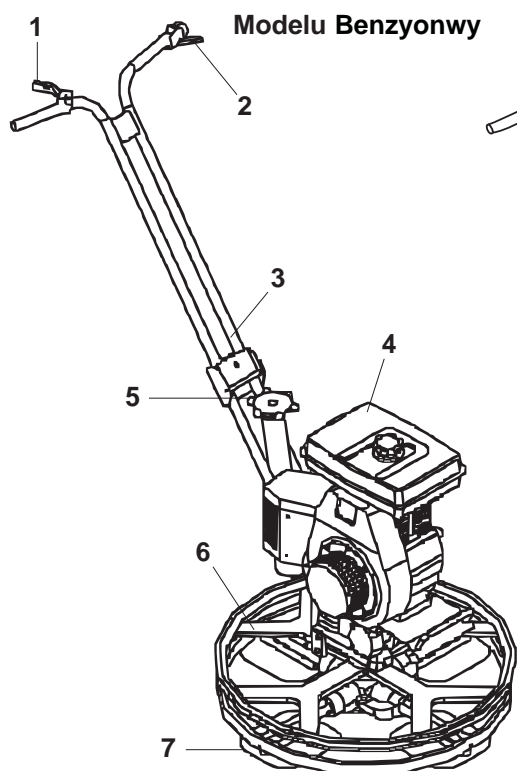

1. Manetka gazu
2. Manetka gazu
3. Podstawa uchwytu
4. Silnik
5. Regulacja łopatek
6. Oslona
7. Łopatki
8. Silnik Elektryczny

Dane Techniczne

PL

Model	Benzynowy	Elektryczny
Typ Silnika	Honda GX120	N/A
Moc Silnika (Hp/kW)	3.3 / 2.4	N/A
Moc Silnik Elektryczny (kW)	N/A	2.2
Maksymalny moment obrotowy (RPM)	115	115
Ciężar Zacieraczki (Kg)	67	70
Średnica Zacierania (mm)	600	600
Prędkość Zacierania (rpm)	50 - 115	115
Poziom Hałasu (dB(A))	104	104
Wibracja w 3 Osiach (m/sec ²)	9.51	4.63

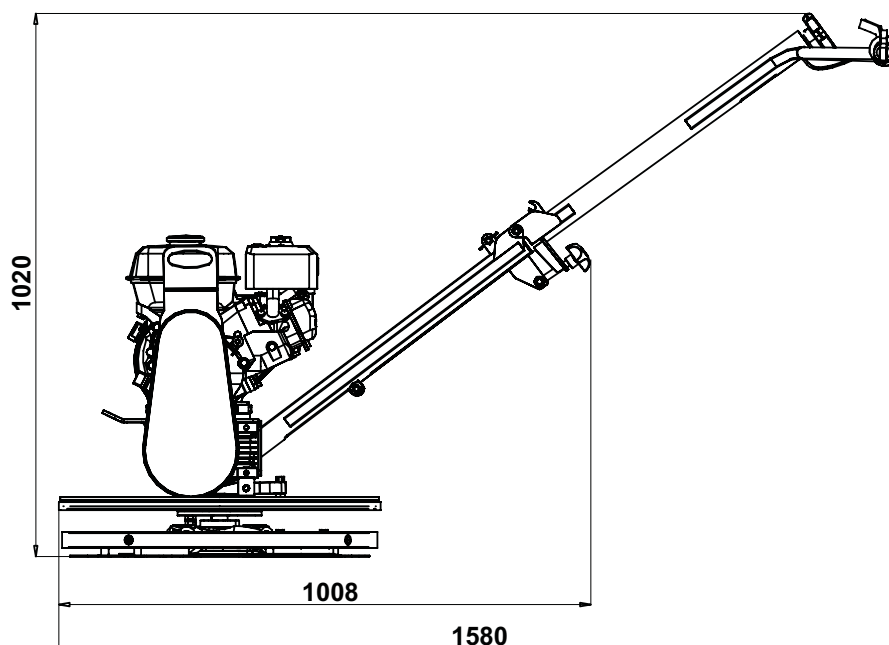
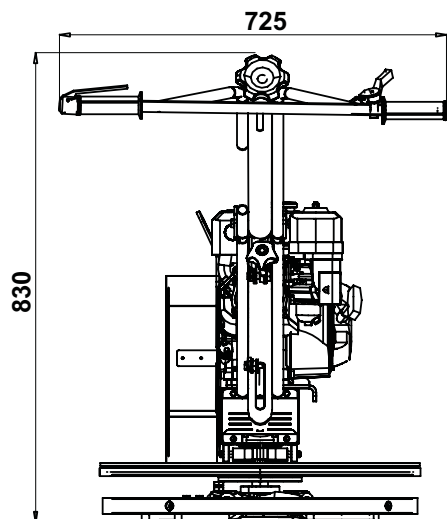

Dla bezpieczeństwa własnego i bezpieczeństwa wszystkich przebywających wokół należy przeczytać i upewnić się, czy się rozumie, następujące informacje nt. bezpieczeństwa. Operator jest odpowiedzialny za to, aby upewnić się, że w pełni rozumie, jak bezpiecznie obsługiwać urządzenie. W przypadku niepewności, co do bezpiecznego i właściwego użytkowania zacieraczki Pro-600X skonsultuj się ze swym kierownikiem nadzoru lub Grupą Belle.

**OSTRZEŻENIE**

Niewłaściwa konserwacja może być niebezpieczna. Przed rozpoczęciem przeprowadzania wszelkich prac konserwacyjnych, serwisowania lub napraw należy przeczytać i zrozumieć niniejszy dział.

- Urządzenie to jest ciężkie i nie może być podnoszone ręcznie w pojedynkę. Zatem, albo POPROŚ O POMOC albo użyj odpowiedniego sprzętu dźwignicowego.
- Ogródź miejsce przeprowadzania robót i utrzymuj współpracowników oraz osoby nieupoważnione w bezpiecznej odległości od miejsca pracy urządzenia.
- Noś Sprzęt Ochrony Osobistej (SOO) w każdym miejscu, gdzie sprzęt ten jest przewidziany do użytku (patrz Zdrowie i Bezpieczeństwo).
- Upewnij się, że potrafisz bezpiecznie wyłączyć urządzenie przed tym, jak dokonasz jego włączenia, na wypadek powstania problemów.
- Zawsze wyłączaj silnik urządzenia przed jego transportowaniem, przemieszczaniem na miejscu robót oraz przed wykonywaniem czynności konserwacyjnych bądź naprawczych.
- Podczas pracy silnik staje się bardzo gorący, zatem pozwól, aby silnik się ochłodził zanim zaczniesz go dotykać. Nigdy nie pozostawiaj silnika w ruchu bez jego dozoru.
- Nigdy nie usuwaj ani nie naruszaj jakichkolwiek osłon, w które wyposażona jest maszyna, one są tu dla Twojej ochrony. Zawsze sprawdzaj osłony pod względem ich stanu technicznego i bezpieczeństwa. Jeżeli jakkolwiek z nich jest uszkodzona lub nie ma jej w ogóle, NIE UŻYWAJ ZACIERACZKI dopóki osłona ta nie zostanie wymieniona lub naprawiona.
- Nie używaj maszyny, gdy jesteś chory, czujesz się zmęczony, lub też, gdy jesteś pod wpływem alkoholu lub narkotyków.

**OSTRZEŻENIE**

Paliwo jest łatwopalne. Może spowodować obrażenia personelu lub uszkodzenia sprzętu. Zanim zaczniesz uzupełniać paliwo wyłącz silnik, zgaś wszelkie źródła otwartego ognia, nie pal tytoniu podczas uzupełniania paliwa w zbiorniku. Pamiętaj, aby zawsze wytrzeć rozlane paliwo.

- Przed rozpoczęciem uzupełniania paliwa wyłącz silnik i pozwól, aby się ochłodził.
- Podczas uzupełniania paliwa NIE pal tytoniu ani nie zezwalaj na obecność nieosłoniętych płomieni w tej strefie.
- Każdy wyciek paliwa należy natychmiast zabezpieczyć przy użyciu piasku. Gdy wyciek nastąpi na ubranie, należy je zmienić.
- Paliwo przechowuj w dopuszczonych, przeznaczonych do tego celu pojemnikach, z dala od źródeł ognia i zapłonu.

Drgania.

Niektóre drgania powstające podczas pracy zacieraczki przenoszone są przez uchwyt na ręce operatora maszyny. Zacieraczka Pro-600X Grupy Belle została specjalnie zaprojektowana tak, aby zmniejszyć poziom drgań przenoszonych na ręce i ramiona. Odnieś się do wymagań i danych technicznych, aby poznać poziomy drgań i czasów użytkowania maszyny (zalecany maksymalny, dzienny czas narażenia na działanie drgań). NIE przekraczaj maksymalnych czasów użytkowania maszyny.

SOO (Sprzęt Ochrony Osobistej).

Należy nosić odpowiedni SOO podczas użytkowania urządzenia, np. Okulary Ochronne, Rękawice Ochronne, Nauszniki, Maski Przeciwpylowe oraz Buty z ochraniaczami palców u nóg. Noś zawsze ubranie odpowiednie do pracy, jaką wykonujesz. Zwiąż z tyłu długie włosy oraz usuń biżuterię, która może dostać się w kontakt z poruszającymi się elementami urządzenia.

Paliwo.

Zapobiegaj dostawaniu się paliwa do przewodu pokarmowego i nie wdychaj oparów paliwa, unikaj także kontaktu paliwa ze skórą. Natychmiast wycieraj wszelkie rozpryski paliwa. Jeżeli paliwo dostało się do oczu, przepłucz je obfitą ilością wody i zasięgnij jak najszybciej porady medycznej.

Opary spalin.**OSTRZEŻENIE**

Opary spalin tworzone przez to urządzenie są wysoce toksyczne i mogą być śmiertelne!!!

Nie używaj zacieraczki z napędem *spalinowym* wewnątrz budynków, ani w pomieszczeniach zamkniętych; upewnij się, że obszar pracy jest odpowiednio wentylowany. Nie używaj zacieraczki z napędem *elektrycznym* na zewnątrz podczas złych warunków pogodowych, tj. deszcz, mżawka lub duża wilgotność powietrza.

Bezpieczne usuwanie odpadów.

Instrukcje ochrony środowiska naturalnego.
Maszyna zawiera materiały wartościowe. Zużyta aparaturę i akcesoria umieszczaj w odpowiednich urządzeniach do recyklingu.

Element składowy	Materiał
Uchwyt	Stal
Oslona pasa napędowego	Tworzywo ABS
Płyta nośna	Stal
Końcówki uchwytu	Guma
Silnik spalinowy	Aluminium i stal
Przekładnia	Aluminium, stal, brąz fosforowy
Części różne	Stal i aluminium

Kontrola przed uruchomieniem.

Należy przeprowadzić następującą Kontrolę przed uruchomieniem maszyny przed rozpoczęciem każdej sesji roboczej lub po każdych czterech godzinach pracy, w zależności od tego, co wystąpi pierwsze. W tym celu prosimy się odnieść do działu obsługi celem uzyskania szczegółowych wskazówek. Jeżeli zostanie wykryte jakiegokolwiek uszkodzenie to zacieraczka nie może być używana zanim usterka ta nie zostanie usunięta.

1. Sprawdź gruntownie maszynę pod kątem występowania oznak uszkodzeń. Sprawdź, czy wszystkie elementy składowe są zamontowane i zabezpieczone. Szczególną uwagę zwróć na zabezpieczenie pasa napędowego, które jest założone pomiędzy silnikiem i przekładnią.
2. Sprawdź przewody płynów technicznych urządzenia, zamknięcia otworów wlewowych i spustowych, upewnij się, że nie ma oznak jakiegokolwiek wycieków. Wycieki muszą zostać zatrzymane i usunięte przed użyciem zacieraczki.
3. Sprawdź poziom oleju w silniku i w razie konieczności uzupełnij go.
4. Sprawdź poziom paliwa w zbiorniku i uzupełnij go, jeżeli zachodzi taka potrzeba.
5. Sprawdź urządzenie pod kątem wycieków paliwa i oleju.

Praca Zacieraczki



OSTRZEŻENIE

Przed obsługą i przeprowadzaniem konserwacji tej maszyny **NALEŻY PRZECZYTAĆ i PRZESTUDIOWAĆ** niniejszy podręcznik.

Modelu Benzjonowy

Uruchamianie

- Upewnij się, że zbiornik paliwa jest pełny. Stosuj wyłącznie paliwo zalecane w instrukcji obsługi silnika.
- Sprawdź poziom oleju silnikowego.
- Przesław włącznik/wyłącznik silnika zgodnie z ruchem wskazówek zegara w położenie oznaczone „I”.
- Otwórz zawór paliwa.
- Ustaw dźwignię prędkości obrotowej silnika 1/3 części obrotu ku położeniu maksymalnych obrotów. Jeżeli uruchamiasz rozgrzany silnik, lub jeśli temperatura otoczenia jest wysoka, zamknij dławik (ssanie) do połowy, lub pozostaw go otwartym. Jeżeli silnik jest zimny, lub temperatura otoczenia jest niska, zamknij dławik (ssanie).
- Pociągnij linkę rozrusznika do wyczuwalnego oporu. Zwiń linkę ponownie, po czym pociągnij ją energicznie.
- W niskich temperaturach pozwól silnikowi rozgrzewać się chwilę dłużej.

Praca z zacieraczką

- Prowadzenie zacieraczki po powierzchni jest bardzo proste. Stań w pozycji operatora przed uchwytem, upewnij się, że stoisz stabilnie na obydwu nogach i powoli przesun dźwignię obrotów do wymaganej prędkości.
- Naciśnij uchwyt (w dół) – zacieraczka przemieści się w prawo. Podnieś uchwyt – zacieraczka przemieści się w lewo.
- Przechyl uchwyt lekko w prawo – zacieraczka zacznie przemieszczać się do przodu.
- Przechyl uchwyt lekko w lewo – zacieraczka zacznie przemieszczać się do tyłu.
- Trzymając uchwyt w położeniu neutralnym utrzymasz zacieraczkę w miejscu.

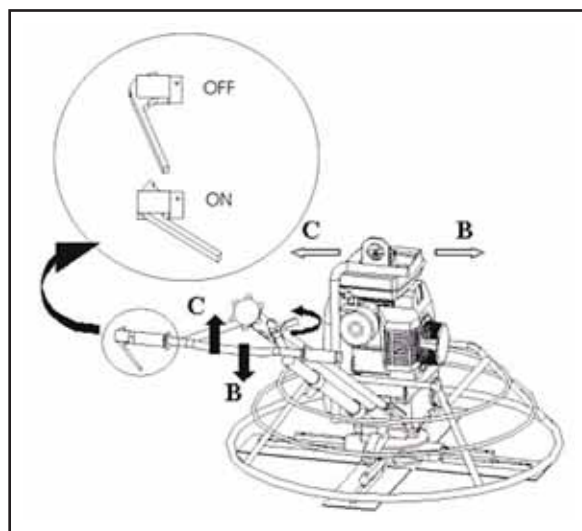

Zatrzymanie silnika

- Nigdy nie używaj dźwigni dławika (ssania) do zatrzymywania silnika. Pozwól silnikowi pracować na biegu jałowym przez 2-3 minuty, aby wstępnie ostygł.
- Przesław dźwignię obrotów (manetkę gazu) w położenie minimalnych obrotów. Przesław włącznik/wyłącznik silnika, który znajduje się na silniku, w położenie „OFF” (wyłączony).

Modelu Elektryczne

Uruchamianie

- Włóż wtyczkę na swoje miejsce.
- Wybierz kierunek obrotów.
- Ustaw wyłącznik bezpieczeństwa / zatrzymania w pozycji „ON” i obróć przełącznik kierunku obrotów najpierw do pozycji „1”. Jeśli maszyna nie zacznie pracować a tylko robi hałas, wybrano niewłaściwy kierunek obrotów. Przesław przełącznik maszyny do pozycji „2” i kontynuuj w ten sam sposób.

Praca z zacieraczką

- Stań na miejscu dla operatora z tyłu środka rękojeści, podeprzyj się dobrze na nogach i uruchom maszynę (A).
- Naciśnij rękojeść ku dołowi i maszyna zacznie przesuwać się w prawo (B), unieś rękojeść do góry, a maszyna zacznie delikatnie przesuwać się w lewo (C).
- Trzymając rękojeść w pozycji neutralnej powodujesz, że maszyna stoi w miejscu.

Zatrzymanie silnika

- Ustaw przełącznik kierunku obrotów w pozycji „0” i wyciągnij wtyczkę.
- Nie pozostawiaj maszyny, zanim wtyczka nie zostanie wyciągnięta.

(Rysunek odpowiada zacieraczce Pro-900, jednakże instrukcje są prawidłowe dla zacieraczki Pro-600X)



Regulacja Łopatek

Pokręto pochylenia łopatek znajduje się w łatwo dostępnym dla operatora miejscu. Możliwość ustawień nachylenia jest nieograniczona i może zostać wykonana zawsze, kiedy zachodzi taka potrzeba. Podczas pracy wykończeniowej szybkość schnięcia powierzchni może różnić się pomiędzy poszczególnymi obszarami; można wtedy dostosować nachylenie łopatek odpowiednio do potrzeb, w trakcie pracy. Podczas transportu zacieraczki na wózku, łopatki należy ustawić tak, aby były ustawione płasko i równoległe do dysku.



Transportowanie

Do transportowania zacieraczki wykorzystuj jej punkt podnoszenia (zaczep).

Możesz również wykorzystać pierścień zaczepowy, który może udźwignąć urządzenie i dźwignię w postaci pręta jako uchwyt.



Poradnik Wykrywania I Usuwania Usterek

Problem	Przyczyna	Środek zaradczy
Silnik nie uruchamia się.	Brak paliwa.	Uzupełnij poziom paliwa.
	Wyłącznik silnika w położeniu „OFF”.	Przestaw wyłącznik silnika, uruchom silnik
	Świeca zapłonowa zalana.	Osusz świecę i fajkę, wyreguluj szczyrbę świecy.
	Silnik zimny.	Zamknij dławik (ssanie)
	Silnik zalany.	Honda: otwórz dławik, otwórz maksymalnie przepustnicę, pociągnij linkę rozrusznika aż silnik odpali.
	Przewód zasilania odłączony.	Podłącz przewód.
Silnik ciągle nie uruchamia się.	Poważna usterka.	Skontaktuj się ze sprzedawcą lub Grupą Belle.
Zacieraczka pozostawia wiry na powierzchni, zaciąga beton lub wyrzuca go.	Wątek uszkodzony.	Wymień wąż.
	Łopatki / ramiona zacieraczki zgięte.	Sprawdź i wymień, co potrzeba.
	Łopatki nieprawidłowo zamontowane.	Sprawdź ustawienie i wyreguluj łopatki.
	Zamontowane łopatki mają różne rozmiary.	Zamontuj łopatki tego samego rozmiaru.
	Łopatki są zużyte.	Załącz nowe łopatki.



Konserwacja

Przekładnia

Co miesiąc sprawdzaj poziom oleju w przekładni. Z boku przekładni znajduje się korek. Stosuj olej SHELL OMALA 220 (750 ml) lub jego ekwiwalent.

Czyszczenie zacieraczki

Zacieraczka musi być czyszczona każdorazowo po pracy, aby zapobiec zasychaniu odłożonego cementu na jej elementach. Pamiętaj, że zaschnięty cement / beton jest bardzo trudny do usunięcia. Do czyszczenia używaj starej szczotki lub innej ręcznej szczotki.

Zmiana łopatek

Zachowaj szczególną ostrożność podczas zmieniania łopatek. Podczas pracy łopatki ulegają zużyciu w ten sposób, że ich krawędzie stają się ostre jak noże. Dla własnego bezpieczeństwa, zmieniając łopatki noś grube rękawice ochronne, aby uniknąć skaleczenia rąk. Odkręć śruby i zdejmij podkładki zabezpieczające na każdym z ramion zacieraczki. Zanim zamontujesz inne łopatki, oczyść zacieraczkę z cementu (spód i boki). Zakładając łopatkę pamiętaj, aby krawędź zacierająca łopatki była za ramieniem zacieraczki. Załącz podkładki zabezpieczające i dokręć śruby na ramionach zacieraczki.

Napinanie paska napędowego

Zdejmij osłonę paska napędowego i sprawdź napięcie paska lekkim naciskiem palca na górną część paska, blisko środka pomiędzy napędem silnika a kołem pasowym wibratora. Pas powinien odchylić się o około 5 mm do 20 mm. Jeżeli napięcia paska wymaga regulacji, poluzuj dostatecznie cztery śruby montażowe silnika, aby umożliwić przesunięcie silnika. Wyreguluj pozycję silnika przez obrót paska zgodnie z ruchem wskazówek zegara w celu zwiększenia napięcia paska, przeciwnie do ruchu wskazówek zegara w celu jego zmniejszenia. Po ustawieniu napięcia ponownie dokręć śruby montażowe silnika i sprawdź napięcie paska po raz drugi. Na końcu załącz z powrotem osłonę paska napędowego upewniając się, że jest zamontowana prawidłowo i bezpiecznie.

Tabela czynności konserwacyjnych	Codziennie	Co tydzień
Oczyszczanie zacieraczki wodą pod ciśnieniem	✓	
Kontrola ustawienia łopatek	✓	
Sprawdzenie dokręcenia śrub nachylenia łopatek oraz innych śrub, dokręcenie w razie potrzeby	✓	✓
Kontrola poziomu oleju	✓	
Oczyszczenie filtra powietrza	✓	
Kontrola napięcia paska napędowego		✓
Kontrola stanu łopatek		✓
Wymiana oleju		✓
Naoliwienie połączeń		✓

Gwarancja



Nowa Kielnia Wychylna Pro & Pro Grupy Belle objęta jest gwarancją dla pierwotnego nabywcy przez okres jednego roku (12 miesięcy) od pierwotnej daty zakupu. Gwarancja Grupy Belle obejmuje błędy w konstrukcji, materiałach i jakości wykonania.

Następujące elementy nie są objęte gwarancją Altrad Belle:

1. Uszkodzenia spowodowane niewłaściwym użytkowaniem, zrzuconiem lub temu podobnym uszkodzeniem wywołanym lub będącym wynikiem nie zastosowania się do wskazanej kolejności założenia, zasady działania lub instrukcji konserwacji przez użytkownika.
2. Zmiany przyłączenia i naprawy wykonane przez osoby spoza Altrad Belle lub osoby inne niż jej uznani przedstawiciele handlowi.
3. Koszt transportu i przesyłek do i od Altrad Belle lub jej uznanych przedstawicieli handlowych celem naprawy bądź oceny technicznej jakichkolwiek z maszyn, niebędących podstawą do roszczenia gwarancyjnego.
4. Koszty materiałowo-robocze odnawiania, naprawy i wymiany elementów składowych w związku z ich zwykłym zużyciem.

Następujące elementy składowe nie są objęte gwarancją:

- pasy napędowe,
- filtry powietrza silnika,
- silnikowe świece zapłonowe.

Altrad Belle i/lub jej uznani przedstawiciele handlowi, dyrektorzy, pracownicy lub firmy ubezpieczeniowe nie ponoszą odpowiedzialności za następstwa lub inne uszkodzenia, straty i wydatki powstałe w związku lub będące skutkiem niemożności użytkowania maszyny w określonym przez siebie celu.

Roszczenia Gwarancyjne.

Wszelkie roszczenia wynikające z gwarancji należy najpierw kierować do Działu Obsługi Gwarancji firmy Altrad Belle telefonicznie, poprzez faks, pocztą elektroniczną lub też pisemnie.

Adres, na jaki należy kierować roszczenia gwarancyjne:

Tel: +44 (0)1298 84606

Fax: +44 (0)1298 84073

Email : Warranty.dept@altrad-belle.com

Altrad Belle Warranty Department

Sheen, Nr. Buxton, Derbyshire, SK17 0EU England.

Rejestrowanie Gwarancji:

Pragnąc być bardziej przyjaznym dla środowiska w ofercie przetargowej dla ALTRAD Belle wprowadzamy możliwość rejestracji gwarancji online. Strona z rejestracją znajduje się pod adresem

http://www.bellegroup.com/index.php?p=warranty_registration

Na stronę rejestracji można także wejść skanując za pomocą smartfona kod QR znajdujący się obok.

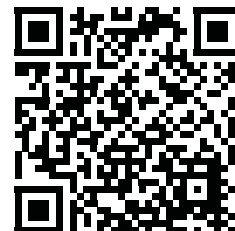

Części Zamienne



Podczas konserwacji tego produktu można używać tylko oryginalnych, oryginalnych części zamiennych producenta.

Użytkownik traci wszelkie ewentualne roszczenia, jeśli użyte części zamienne są inne niż oryginalne części zamienne producenta.

Plik PDF z wykazami części do tego produktu można znaleźć w sekcji „produkt” na naszej stronie internetowej www.Altrad-Belle.com Informacje na temat pozyskiwania części zamiennych od lokalnego sprzedawcy można następnie znaleźć w sekcji „Skontaktuj się z nami”

Ova uputstva su napisana kao pomoć za sigurno rukovanje i servisiranje Pro 600X . Ova uputstva su namjenjena prodavačima i rukovateljima Pro 600X.

Predgovor

Odjeljak **'Okoliš'** daje Vam upute kako se odnositi prema odlaganju i recikliranju potrošnih dijelova stroja na za prirodu neštetan način.

Odjeljak **'Opis stroja'** pomaže Vam upoznati se sa osnovnim dijelovima stroja i njegovim upravljanjem.

Odjeljci **'Sigurnost općenito'** i 'Zdravlje i sigurnost' obješnjavaju kako koristiti stroj a pritom paziti na vlastitu sigurnost i sigurnost okoline i društva općenito.

Odjeljak **'Rješavanje problema'** je vodič koji Vam pomaže ako imate probleme sa strojem.

Odjeljak **'Servis i održavanje'** pomoći će Vam kod generalnog održavanje i servisiranja Vašeg stroja.

Odjeljak **'Garancija'** detaljno objašnjava što je pokriveno garancijom te postupak u slučaju reklamacije.

Odjeljak **'Izjava o usklađenosti'** pokazuje standarde u skladu sa kojima je stroj izrađen.

Upute vezane za oznake.

Text u ovim uputstvima na koji treba obratiti posebnu pažnju je prikazan na slijedeći način



PAŽNJA

Proizvod može biti opasan. Stroj ili Vi možete biti oštećeni ili povređeni ako se postupci ne izvode na pravilan način.



UPOZORENJE

Život rukovatelja može biti ugrožen.

Upozorenje



UPOZORENJE

*Prije rukovanja ili provođenja održavanja na ovom stroju **MORATE PROČITATI I PROUČITI** ova uputstva.*

SAZNAJTE kako sigurno koristiti i upravljati ovim strojem te što morate učiniti da bi održavanje bilo sigurno.

(Upamtite: budite sigurni da znate isključiti stroj prije nego što ga startate, u slučaju da dođete u poteškoće.)

UVIJEK nosite ili koristite odgovarajuću zaštitnu opremu potrebnu za Vašu profesionalnu zaštitu.

Ako imate **BILO KAKVO PITANJE** u vezu sigurne uporabe ili održavanja ovog stroja, **PITAJTE SVOG PRODAVAČA ILI ZOVITE:**

Altrad Belle (UK): +44 1298 84606.

Sadržaj

Kako koristiti ova uputstva	68
Upozorenje	68
Opis stroja	69
Tehnički podaci	69
Upute za sigurnost	70
Zdravlje i sigurnost	70
Provjere prije startanja	71
Upute za rad	71
Okoliš	71
Podršavanje gladilica	72
Transport	72
Vodič za rješavanje problema	72
Servis i održavanje	72 - 73
Garancija	73
Zamjenski dijelovi	73
Izjava EZ-a o sukladnosti	12

Opis stroja

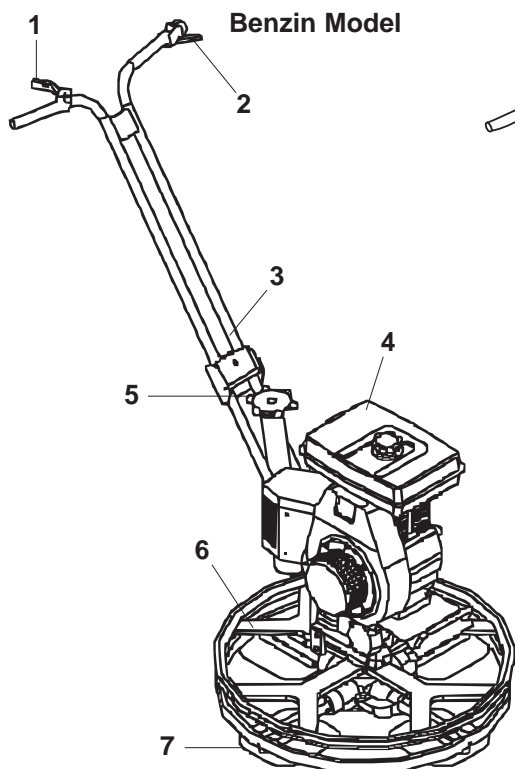

Benzin Model

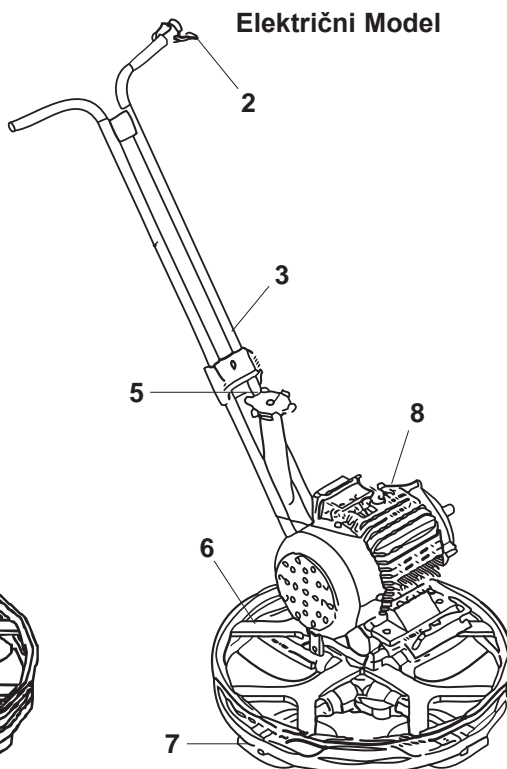

Električni Model

1. Prekidač za gas
2. Sigurnosni prekidač za zaustavljanje
3. Ručka
4. Motor
5. Mehanizam za podešavanje gladilica
6. Zaštitni okvir
7. Gladilice
8. Električni Motor

Tehnički podaci



Model	Benzin	Električni
Motor Tip	Honda GX120	N/A
Motor Snaga (Hp/kW)	4.0 / 2.9	N/A
Električni Motor Snaga (kW)	N/A	2.2
Najveći Broj Okretaja (RPM)	115	115
Radna Težina (Kg)	67	70
Dijametar Zaglađivanja (mm)	600	600
Brzina Zaglađivanja (rpm)	50 - 115	115
Nivo Buke (dB(A))	104	104
Vibracija (m/sec ²)	9.51	4.63

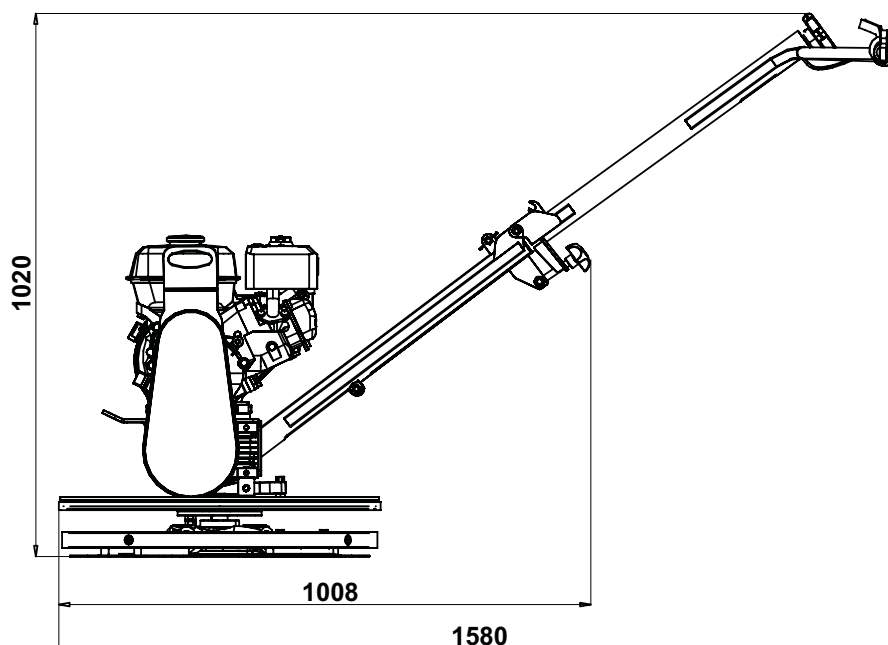
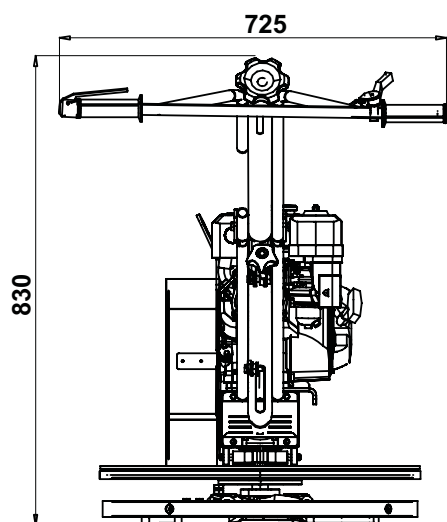

Radi Vašu osobne sigurnosti i radi sigurnosti ljudi oko Vas, molimo da pročitate i u potpunosti razumijete slijedeće sigurnosne informacije. Odgovornost rukovatelja je da osigura da u potpunosti razumije kako se rukuje ovom opremom na siguran način. Ako niste sigurni u vezi sigurne i pravilne uporabe Vašeg Pro 600X, konzultirajte se sa Vašim prodavačem ili tvrtkom Altrad Belle.

**UPOZORENJE**

Neppravilno održavanje može biti opasno. Pročitajte i razumijte ovaj odjeljak prije nego pristupite održavanju, servisiranju ili popravku

- Ova oprema je teška i ne smije se podizati jednom rukom, ili **TRAŽITE POMOĆ** ili koristite odgovarajuću opremu za podizanje.
- Označite radni prostor i osigurajte da su neovlaštene i nestručne osobe na sigurnoj udaljenosti.
- Rukovatelj treba koristiti osobnu zaštitnu opremu kad god koristi ovaj stroj (Vidi odjeljak „Zdravlje i Sigurnost“).
- Budite sigurni da znate pravilno **ISKLJUČITI** stroj prije nego ga **UKLJUČUJETE**, za slučaj da dođete u poteškoće.
- Uvijek **ISKLJUČITE** motor prije transporta, ili premiještanja na gradilištu ili prije servisiranja.
- Za vrijeme uporabe motor se zagrijava na visoku temperaturu, zato ga pustite da se ohladi prije dodirivanja. Nikada ne ostavljajte motor upaljen i bez nadzora.
- Nikada ne uklanjajte ili pomičite ugrađene štitnike, oni su tu za Vašu zaštitu. Uvijek provjeravajte stanje štitnika i njihovu ispravnost, ako je neki od njih oštećen ili nedostaje, **NEMOJTE KORISTITI** Pro 600x dok štitnik nije zamjenjen ili popravljen.
- Nemojte rukovati strojem dok ste bolesni, osjećate se umorni, ili ako ste pod utjecajem alkohola ili droge.

Sigurnost za gorivo**UPOZORENJE**

Gorivo je zapaljivo. Može uzrokovati ozljede i lštetu na stvarima. Ugasite motor, i ugasite otvoreni plamen. Ne pušite dok dolijevate gorivo. Uvijek obrišite proliveno gorivo.

- Prije dolijevanja goriva, ugasite motor i pustite ga da se ohladi.
- Kod dolijevanja, **NEMOJTE** pušiti ili dolijevati gorivo kod otvorenog plamena.
- Proliveno gorivo treba odmah ukloniti korsteći pijesak. Ako se gorivo prolje po Vašoj odjeći odmah ju presvucite.
- Skladištite gorivo u odabranom, za tu namjenu predviđenom spremniku, na udaljenosti od topline i izvora iskrenja.

Vibracija.

Dio vibracije za vrijeme rada stroja se prenosi preko drške na ruke rukovatelja. **NEMOJTE PRELAZITI** maksimalno preporučeno vrijeme korištenja.

OZO (Osobna zaštitna oprema).

Odgovarajuću OZO treba nositi pri korištenju ovog stroja što znači: zaštitne naočale, rukavice, štitnike za uši, masku protiv prašine i obuću sa čeličnim ojačanjima na prstima.

Nosite odjeću prikladnu za rad koji obavljate. Dugu kosu vežite otraga i uklonite nakit koji može biti zahvaćen pokretnim dijelovima stroja.

Električni strojevi.

Struja može ubiti! Uvijek osigurajte da je stroj odvojen od izvora napajanja prije pristupanju bilo kakvom održavanju ili popravcima. Nikada ne koristite stroj u mokrim uvjetima.

Benzinski strojevi.

Gorivo.

Nemojte progutati gorivo ili udisati pare goriva te izbjegavajte kontakt sa Vašom kožom. Isperite kapljice goriva odmah.

Ako gorivo dođe u dodir sa Vašim očima, obilno isperite vodom i hitno zatražite liječničku pomoć.

Ispušni plinovi**UPOZORENJE**

Ispušni plinovi koje stvara ova oprema su visoko toksični i mogu biti smrtonosni!

Ne rukujte sa Pro 600X u zatvorenom ili uskom prostoru, budite sigurni da se radni prostor dobro provjetrava.

Siguarno odlaganje.

Upute za zaštitu okoliša.

U stroj su ugrađeni vrijedni materijali. Odložite potrošne dijelove stroja i pribor na odgovarajućim mjestima za odlaganje.

Dio	Materijal.
Ručka	Čelik
Poklopac remena	ABS
Donja ploča	Čelik
Rukohvati	Guma
Motor	Aluminij i čelik
Motor	Čelik i Bakar
Mjenjačka kutija	Aluminij, Čelik i fosfor bronca
Razni dijelovi	Čelik i aluminij

Pregled prije startanja.

Prije svakog početka rada stroja treba obaviti slijedeći pregled ili nakon svakih četiri sata upotrebe, što god dođe prije. Molimo provjerite u odjeljku „Servis“ za detaljne upute. Ako ustanovite bilo koju grešku, Pro 600X ne smijete koristiti sve dok ne ispravite grešku.

1. Temeljito pregledajte dali na Pro 600X ima znakova oštećenja. Provjerite da su svi dijelovi na mjestu i sigurni. Posebnu pažnju obrabite na poklopac remena koji je ugrađen između motora i mjenjačke kutije.
2. Provjerite cijevi za tekućine, spojeve sa zatvaračima spremnika, otvore za ispuštanje i druga mjesta na kojima može curiti. Zaustavite bilo kakvo curenje prije rada.
3. Provjerite nivo motornog i dopunite ako je potrebno.
4. Provjerite nivo goriva u spremniku i dopunite ako je potrebno.
5. Provjerite da li negdje gorivo i ulje cure.

Upute za rad



UPOZORENJE

Prije rukovanja ili provođenja održavanja na ovom stroju **MORATE PROČITATI i PROUČITI** ova uputstva.

Benzin Model

Postupak Startanja

- Budite sigurni da je spremnik za gorivo pun. Koristite preporučeno gorivo za startanje motora navedeno u knjižici uputstava.
- Provjerite nivo ulja u motoru.
- Okrenite prekidač motora u položaj 'I'.
- Otvorite ventil za gorivo.
- Postavite ručicu kontrole brzine na 1/3 prema položaju visoke brzine.
- Ako je motor topao a temperatura okoline visoka, zatvorite ručicu čoka do pola, ili ga držite potpuno otvorenog. Ako je motor hladan, ili je temperatura okoline niska, zatvorite ručicu čoka.
- Povucite hvataljku startera polako sve dok ne osjetite otpor. Vratite hvataljku u početni položaj i zatim povucite naglo.
- Kod nižih temperatura pustite da radi kako bi se zagrijao.

Rad

- Upravljanje helikopterom na ploči je vrlo jednostavno. Zauzmite položaj ruko vatelja ravno iza ručke, stanite u stabilan stav i pojačavajte gas polako sve dok ne postignete željenu brzinu. (A)
- Gurnite ručku dolje i stroj će se micati u desno (B). Podignite ručku gore i stroje će se micati u lijevo. (C)
- Lagano okrenite u lijevo i stroj će se kretati u lijevo. Stroj će stajati na mjestu ako ne primjenite silu prema gore ili dolje.

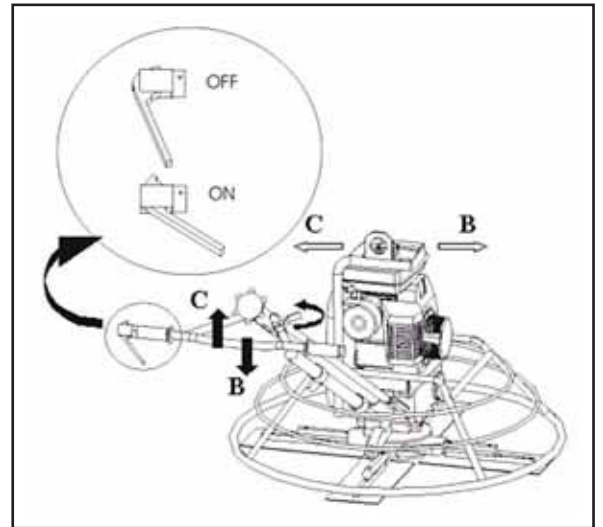

Gašenje motora

- Nikada ne gasite motor pomoću čoka. Ostavite motor da radi u praznom hodu 2-3 minute kako bi se ohladio.
- Pomaknite ručicu gasa na minimum. Okrenite prekidač motora u položaj OFF kako biste ugasil motor na kraju.

Električni Model

Postupak Startanja

- Umetnite utikač na predviđeno mjesto.
- Odaberite smjer vrtnje.
- Postavite sigurnosnu/zaustavnu sklopku na položaj „ON“ (Uključeno) i okrenite strelicu prvo na položaj „1“. Ako se stroj ne pokreće već samo proizvodi šum, to znači da ste odabrali neispravan smjer vrtnje. Okrenite strojnu sklopku na položaj „2“ i nastavite na isti način.

Rad

- Stanite na mjesto operatera iza središta ručke, dobro namjestite noge i započnite. (A)
- Pritisnite ručku da biste stroj pomaknuli udesno (B), podignite ručku da biste lagano pomaknuli stroj ulijevo. (C)
- Stroj će ostati na mjestu ako ne pritisnete niti podignete ručku.

Gašenje motora

- Postavite strelicu na položaj „0“ i isključite utikač.
- Ne napuštajte stroj ako niste isključili utikač.

(Bilješka: gornja slika prikazuje Pro 900, ali uputstva vrijede i za Pro 600X)



Podešavanje gladilica

Ručica za podešavanje nagiba gladilica je lako dostupna rukovatelju. Podešavanje nagiba je neograničeno i može ga se izvesti kad god je potrebno. Za vrijeme zaglađivanja stvrdnutost betona može varirati od mjesta do mjesta na podu, pa se nagib može podešavati u skladu sa uvjetima za vrijeme rada. Kada prevozite helikopter kamionom, uvijek držite gladilice na helikopteru u potpuno horizontalnom spušenom položaju na plutajućem disku.



Transport

Za transport stroja koristite ušisu na vrhu. Za podizanje stroja na drugi način, koristite dodatnu opremu zakvačenu za stacionarni prsten, koji može izdržati težinu stroja, zajedno sa nosivom cijevi na donjem dijelu drške.



Vodič za rješavanje problema

Problem	Uzrok	Lijek
Motor neće upaliti.	Gorivo ne dolazi do motora.	Otvorite čep spremnika goriva.
		Napunite spremnik gorivom.
	Motor je isključen.	Okrenite prekidač na motoru u položaj ON.
	Svječica je prljava.	Očistite svječicu i podesite zazor.
	Motor je hladan.	Zatvorite čok.
	Motor je zaliven.	Otvorite čok, otvorite gas, povucite potezni starter dok motor ne upali.
Ostaju brazde u betonu, Beton se valja ili Stroj poskakuje.	Odvojena žica prekidača	Spojite odspojenu žicu.
	Glavna osovina je oštećena.	Provjerite ju i zamjenite ako treba.
	Nosive ploče gladilica savinute.	Zamjenite ako treba.
	Gladilice nejednako podešene.	Provjerite i podesite ako treba.
	Gladilice su različitih veličina.	Zamjenite pazeći da sve gladilice budu iste veličine.
Gladilice su istrošene.	Zamijenite gladilice.	



Servis i održavanje

Mjenjačka kutija

Provjerite nivo ulja svaki mjesec. Na strani mjenjačke kutije je čep. Koristite "SHELL OMALA 220 (750ml)" ulje za mjenjače ili slično.

Čišćenje stroja

Očistite stroj nakon uporabe kako biste spriječili nakupljanje stvrdnutog cementa. Stvrdnuti beton/cement je vrlo teško ukloniti. Da biste ga očistili upotrijebite staru četku ili četku za ruke.

Izmjena gladilica

Budite pažljivi kod zamjene starih gladilica sa novima. Kako se gladilice troše, stare gladilice postaju vrlo oštre, kao oštrica noža. Kao mjera sigurnosti nosite debele radne rukavice za vrijeme ove radnje kako biste spriječili da porežete ruke. Uklonite vijek i sigurnosne matice na svakoj ruci helikoptera i uklonite gladilice. Prije postavljanja novih gladilica očistite beton/cement sa dna i stranica helikoptera. Pazite da je rub za zaglađivanje gladilice iza nosive ruke helikoptera. Vratite vijke i sigurnosne matice na svaku ruku helikoptera i čvrsto pritegnite.

Zatezanje klinastog remena

Ako sumnjate da se klinasti remen otpustio, provjerite zategnutost. Klinasti remen se naročito mijenja kod prve uporabe. Zatim provjerite zategnutost remena nakon 8 sati. Kažipratom pritisnite klinasti remen u sredini. Mora odstupati od prilike 2cm. Ako odstupa više to znači da se je olabavio. Kako biste ga zategnuli, otpustite vijke koji učvršćuju motor. (sve dok se motor ne pomakne na ploči) Otpustite maticu koja drži motor. Otpustite vijke i gurnite motor u nazad. Provjeravajući napetost klinastog remena, ponovite isti postupak. Kada je napetost remena zadovoljavajuća, pritegnite maticu koja drži motor, i zatim zategnite vijke koji učvršćuju motor.

Tablica perioda održavanja	Dnevno	Tjedno
Operite stroj koristeći vodu pod pritiskom.	✓	
Provjerite stupanj nagnutosti gladilica.	✓	
Provjerite vijke za nagib gladilica, i provjerite druge vijke na stroju. Zategnite ako treba	✓	✓
Provjerite nivo ulja u motoru.	✓	
Očistite zračni filter.	✓	
Provjerite zategnutost klinastog remena.		✓
Provjerite gladilice.		✓
Zamijenite ulje u motoru.		✓
Podmažite mjesta za podmazivanje.		✓

Garancija



Vaš novi Altrad Belle 'Pro 600X Trowel' ima garanciju prema krajnjem naručitelju za period od jedne godine (12 mjeseci) od prvog datuma isporuke. Altrad Belle garancija odnosi se na pogreške u dizajnu, ugrađenom materijalu, i sastavljanju stroja.

Slijedeće nije pokriveno garancijom tvrtke Altrad Belle:

1. Šteta uzrokovana zlouporabom, krivom uporabom, padanjem, ili slična šteta koja je posljedica krivog sastavljanja, rada ili održavanje od strane korisnika.
2. Izmjene, dodaci, ili popravci izvedeni od osoba koje nisu iz Altrad Belle ili njezini ovlaštene predstavnici.
3. Transport i otpremnički troškovi prema ili od Altrad Belle ili njezinih ovlaštenih predstavnika, nastali zbog popravka ili radova zbog reklamacije, na bilo kojem stroju.
4. Materijal i / ili trošak rada da na obnovi, popravku ili izamjeni dijelova uslijed normalnog trošenja..

Slijedeći dijelovi nisu pokriveni garancijom.

- Pogonski remeni
- Zračni filter motora
- Svjećica za paljenje motora

Altrad Belle i /ili njihovi ovlaštene predstavnici, direktori, zaposlenici ili osiguranje neće biti odgovorni za slučajna ili druga oštećenja, gubitke ili troškove nastale iz bilo kojeg razloga zbog kojeg se stroj ne može koristiti za svoju svrhu.

Reklamacije u garantnom roku

Sve reklamacije prvo treba uputiti u Altrad Belle ili Altrad Belle Inc., bilo telefonom, Fax-om, E-mailom, ili pismom.

Reklamacije u garantnom roku:

Tel: +44 (0)1298 84606

Fax: +44 (0)1298 84073

Email : Warranty.dept@altrad-belle.com

Podaci za kontakt za reklamaciju u garantnom roku:

Altrad Belle Warranty Department, Sheen, Nr. Buxton, Derbyshire, SK17 0EU, England.

Registracija Jamstva:

U nastojanju da ALTRAD Belle postane zeleniji i ekološki osvješteniji, uveli smo registraciju jamstva putem interenta. Kako biste pristupili našoj internetskoj stranici za registraciju, koristite sljedeću poveznicu:

http://www.bellegroup.com/index.php?p=warranty_registration.

Također možete svojim pametnim telefonom skenirati QR kôd (kôd za brzi odgovor) i tako pristupiti stranici za registraciju.



Zamjenski Dijelovi



Pri održavanju ovog proizvoda mogu se koristiti samo originalni proizvođači, izvorni zamjenski dijelovi.

Korisnik će izgubiti sve moguće zahtjeve ako korišteni zamjenski dijelovi nisu originalni zamjenski dijelovi proizvođača.

PDF popisa dijelova za ovaj proizvod možete pronaći u odjeljku "proizvoda" na našoj web stranici www.Altrad-Belle.com Informacije o nabavi zamjenskih dijelova od vašeg lokalnog distributera zatim možete pronaći u odjeljku "kontaktirajte nas"



BELLE
LIGHT
CONSTRUCTION
EQUIPMENT

ALTRAD BELLE

Sheen, Nr. Buxton, Derbyshire, SK17 0EU, GB

Tel. +44 (0)1298 84606 - Fax +44 (0)1298 84722 - Email: sales@altrad-belle.com

www.Altrad-Belle.com

EU IMPORTER ADDRESS

ADRESSE DE L'IMPORTATEUR - DIRECCIÓN DEL IMPORTADOR - ENDEREÇO DO IMPORTADOR - ADRES IMPORTEUR

IMPORTØRENS ADRESSE - IMPORTEUR ADRESSE - INDIRIZZO DELL'IMPORTATORE - IMPORTÖRENS ADRESS - IMPORTØRADRESSE

MAAHANTUOJAN OSOITE - ADRES IMPORTERA - IMPORTIJA AADRESS - IMPORTĒTĀJA ADRESE - IMPORTUOTOJO ADRESAS

ADRESA DOVOZCE - ADRESA IMPORTATORULUI - IMPORTÓR CÍME - ADRESA UVOZNIKA - İTHALATÇI ADRESİ - ADRESA DOVOZCU

ALTRAD (Group Holding)

125, Rue du Mas Carbonnier, 34000, Montpellier, France

Tel. +33 (0) 4 67 50 53 66 - Email: admin@altrad.com

www.altrad.com