

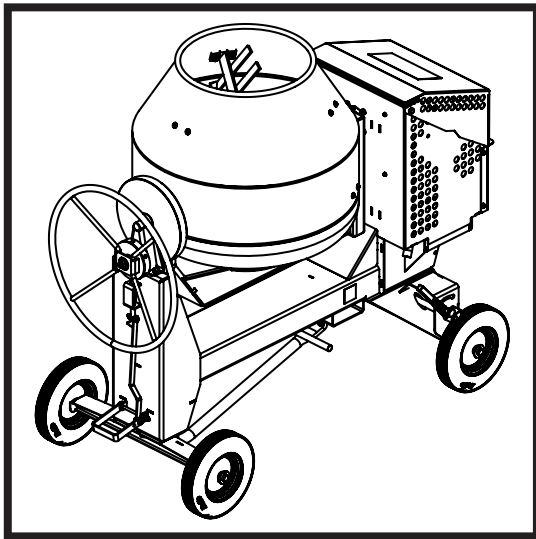

BELLE COMMODORE MIXER

870/00018/6
03/25



Ⓒ Operators Manual

4

Ⓒ Руководство оператора

17

2

UKCA Declaration of Conformity

3

EC/EU Declaration of Conformity

Declaration Of Conformity (DOC)

We, **Altrad Belle, Sheen, Nr. Buxton, Derbyshire, SK17 0EU, GB** declare that the DoC is issued under our sole responsibility and belongs to the followings product(s):



PRODUCT TYPE

MODEL.....

SERIAL No.....

DATE OF MANUFACTURE

SOUND POWER LEVEL
MEASURED /
.....(GUARANTEED)

WEIGHT.....

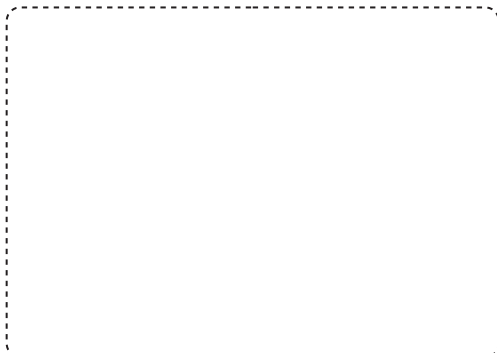

Object of the Declaration:

Professional, heavy-duty mobile site-mixer for mixing concrete and mortar.

The object of the declaration described above is in conformity with the relevant **Statutory Requirements:**

- **2008 No. 1597** Supply of Machinery (Safety) Regulations 2008
- **2001 No. 1701** Noise Emission in the Environment by Equipment for use Outdoors Regulations 2001
- **2016 No. 1091** Electromagnetic Compatibility Regulations 2016

The following designated standards and technical specifications have been applied:

- **EN ISO 12100:2010** Safety of machinery
- **EN 61029-1:2009** Safety of transportable motor-operated electric tools.
- **ISO 3744:2010** Acoustics — Determination of sound power levels and sound energy levels of noise sources using sound pressure

Technical Files are held by **Ray Neilson** at the Altrad Belle address stated above:-

Place of Declaration:-

Sheen,
Nr. Buxton,
Derbyshire,
SK17 0EU,
UK

Date of Declaration:-

February 2022

Signed by:

Ray Neilson

Managing Director
On behalf of Altrad Belle
Sheen, Derbyshire, UK



EC Declaration Of Conformity (DOC)



We, **Altrad Belle, Sheen, Nr. Buxton, Derbyshire, SK17 0EU, GB** declare that the DoC is issued under our sole responsibility and belongs to the followings product(s):



PRODUCT TYPE

MODEL.....

SERIAL No.....

DATE OF MANUFACTURE

SOUND POWER LEVEL
MEASURED /
.....(GUARANTEED)

WEIGHT.....



Signed by:

Ray Neilson
Managing Director

On behalf of Altrad Belle, Sheen, Derbyshire, UK

Place of Declaration:-
Sheen, Nr. Buxton, Derbyshire, SK17 0EU, UK
Date of Declaration:-
February 2022

Object of the Declaration:

Professional, heavy-duty mobile site-mixer for mixing concrete and mortar.

The object of the declaration described above is in conformity with the relevant **Union Harmonisation Legislation:**

- **2006/42/EC** - New machinery directive
- **2000/14/EC** - Noise - equipment for use outdoors

The following harmonised standards and technical specifications have been applied:

- **EN ISO 12100:2010** Safety of machinery
- **EN 61029-1:2009** Safety of transportable motor-operated electric tools.
- **ISO 3744:2010** Acoustics — Determination of sound power levels and sound energy levels of noise sources using sound pressure

Technical Files are held by **Armand Ternel** at the following address:-

Altrad Investment Authority SAS: 150 Rue Le Pérugin, 34000 Montpellier, France



EU Declaration Of Conformity (DOC)



We, **Altrad Belle, Sheen, Nr. Buxton, Derbyshire, SK17 0EU, GB** declare that the DoC is issued under our sole responsibility and belongs to the followings product(s):



PRODUCT TYPE

MODEL.....

SERIAL No.....

DATE OF MANUFACTURE

SOUND POWER LEVEL
MEASURED /
.....(GUARANTEED)

WEIGHT.....

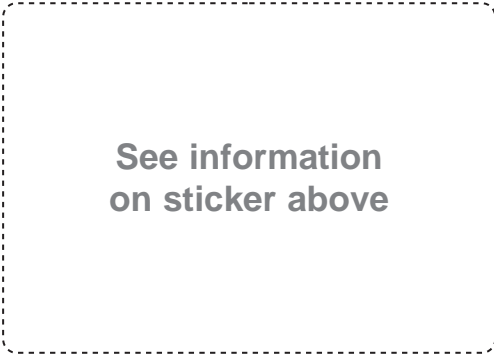

Signed by:

Ray Neilson
Managing Director

On behalf of Altrad Belle, Sheen, Derbyshire, UK

Place of Declaration:-
Sheen, Nr. Buxton, Derbyshire, SK17 0EU, UK
Date of Declaration:-
February 2022

Object of the Declaration:

Professional, heavy-duty mobile site-mixer for mixing concrete and mortar.

The object of the declaration described above is in conformity with the relevant **Union Harmonisation Legislation:**

- **2014/30/EU** - EMC Directive

The following harmonised standards and technical specifications have been applied:

- **EN ISO 12100:2010** Safety of machinery
- **EN 61029-1:2009** Safety of transportable motor-operated electric tools.
- **ISO 3744:2010** Acoustics — Determination of sound power levels and sound energy levels of noise sources using sound pressure

Technical Files are held by **Armand Ternel** at the following address:-

Altrad Investment Authority SAS: 150 Rue Le Pérugin, 34000 Montpellier, France



Engine Warranty

The engines installed in the BarOmix Commodore range of mixers carry a 12 month warranty. Any problems encountered with the engine, during the warranty period should be dealt with by the relevant approved engine dealer, nearest to yourself.

If you require the name of your nearest approved engine dealer, a full listing is available on request from ALTRAD Belle.

Serial Numbers

ATTENTION! Make a note of the serial numbers of your machine and always quote them in any communication with an ALTRAD Belle Dealer.

MACHINE SERIAL NUMBER

ENGINE / MOTOR SERIAL NUMBER



Introduction

Congratulations on the purchase of this quality concrete mixer from ALTRAD Belle.

This machine is manufactured to conform to the EEC directives currently in force and is issued with a declaration of conformity and therefore displays the CE mark, applicable in territories where they are enforced.

Read this manual carefully, observing all operating and safety instructions before, during and after using your machine. Maintain your machine in good working order.

When maintaining this machine only the manufacturer's original spare parts may be used. The user will lose any possible claims if replacement parts used are other than the makers original spare parts.

Retain this manual with your machine for future reference.

SAFETY AND ACCIDENT PROTECTION

Operating Instructions :

All persons who apply, assemble, operate, start, control, maintain or repair this machine must read and understand these operating instructions.

Owner Responsibility :

The owner must ensure that only qualified persons operate, maintain, or repair this machine.

Storage :

When not in use, store in a dry, locked place. Keep away from children.

Operation for the Intended Purpose :

Mixers are intended for the production of concrete, mortar and plaster. The mixer must be used for its intended purposes and is not suitable for the mixing of flammable or explosive substances. The mixers must not be used in an explosive atmosphere.

MAINTENANCE AND REPAIRS

Only authorised dealers should repair the mixer, and within the requirements of the CE mark (where applicable), where no deviation to the original specification must take place.



WARNING

Any maintenance and repairs carried out, to any of the electric motors components must be undertaken by a qualified electrician.

REPLACEMENT PARTS

Contact your nearest ALTRAD Belle dealer. When ordering replacement parts, please quote the product type, serial number & engine/motor model. Detail the part required in conjunction with the parts list provided, indicating the Page Number, Item Number and quantity required.

	Page number
Engine Warranty.....	4
Introduction	4
Warning Symbols	5
Safety Instructions	6
Transportation	7
Mixing Positions	7
Functional Controls	8
Operating Instructions - Yanmar L48	10
Operating Instructions - Lister Petter Build 10	10
Maintenance Instructions	11
Lister Petter Build 10 Checks & Maintenance schedule	12
Yanmar L48 Checks & Maintenance schedule	13
Technical Data	15
Mixing Hints.....	16
Warranty.....	17
Replacement Parts.....	17
UKCA Certificate of Conformity.....	2
EC/EU Certificate of Conformity.....	3

ALTRAD Belle reserves the right to change machine specification without prior notice or obligation.

Warning Symbols



WEAR EAR PROTECTION



FIRE AND EXPLOSIVE RISK

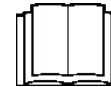

READ OPERATOR
MANUAL



WEAR EYE PROTECTION



WEAR PROTECTIVE
FOOTWEAR

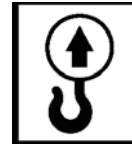

LIFTING POINT

READ THESE SAFETY INSTRUCTIONS

Please read and understand all running/safety instructions before operating this machine.



CAUTION

The appliance is not to be used by children or persons with reduced physical, sensory or mental capabilities, or lack of experience and knowledge unless they have been given supervision or instruction. Children should be supervised to ensure that they do not play with the appliance.

BEFORE STARTING THE MIXER

- Check that all guards are in position and correctly fitted.
- **DO NOT** wear loose clothing or jewellery that may become entangled in the workings of this machine. Suitable clothing as follows should meet relevant EEC/local safety standards: overalls, work boots, goggles, face mask, gloves and ear defenders etc.
- Remove all packaging material before operating.

WHEN OPERATING THE MIXER

- Keep engine housing lid closed whilst it is mixing.
- Keep unauthorised persons away from mixing drum.
- Keep area around the mixer clear of obstructions which could cause persons to fall onto moving parts.
- Always ensure mixer is on level ground before mixing.
- Ensure rear wheel brakes are applied before operating the mixer.
- **DO** become familiar with the controls before operating this machine.
- **DO** ensure plenty of ventilation when running the diesel engines in a confined area.
- **DO** replace any worn/damaged warning decals.
- **DO** ensure the drum is rotating while emptying the mixer.
- **DO NOT** transport this mixer when mixing.
- **BEWARE** of the danger zones.

EMERGENCY STOP

See Operating Instructions Section for details.

FIRE FIGHTING

Using a dry powder or CO2 fire extinguisher put out the fire. If the fire can not be put out, keep away and call the fire brigade. If you are in any doubt about the safety condition of your machine, please consult your nearest ALTRAD Belle dealer or ALTRAD Belle direct.

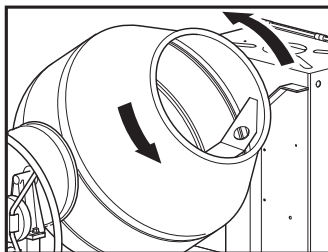

DRUM ROTATES ANTI-CLOCKWISE

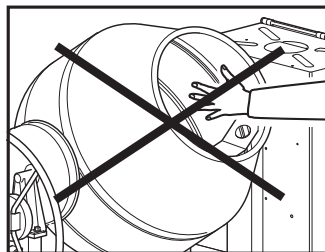

DO NOT PUT ANY PART OF YOUR BODY IN THE DRUM

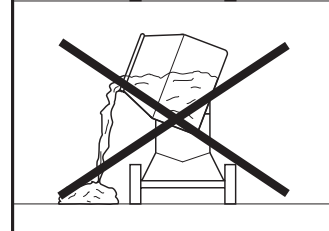
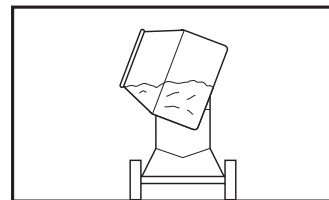

ALWAYS WORK WITHIN THE RATED CAPACITY

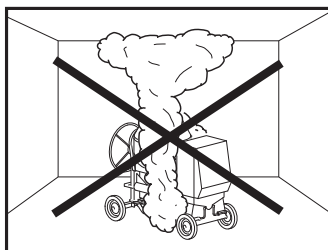

ALWAYS MIX IN WELL VENTILATED PLACES EXHAUST FUMES CAN KILL

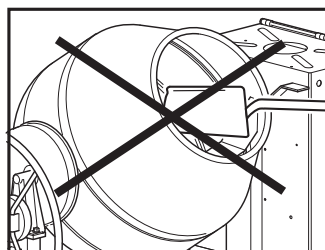

DO NOT PUT SHOVEL IN THE DRUM

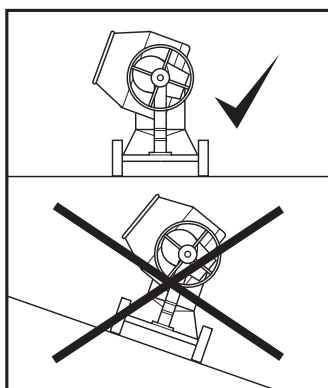

ALWAYS MIX ON LEVEL GROUND

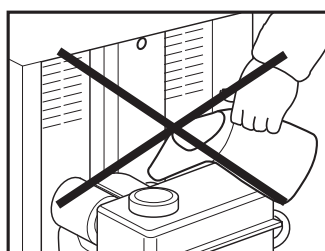

DO NOT FILL WITH FUEL OR LUBRICATION OILS WHILST ENGINE IS RUNNING

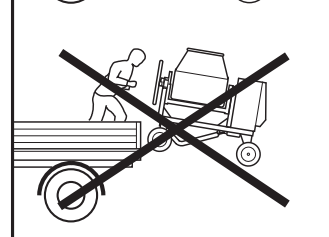
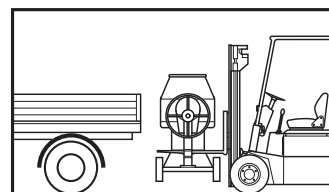

LOAD AND UNLOAD FROM THE TRANSPORT CORRECTLY (See Transport Section in Manual)

LOADING BY FORK LIFT

- For normal site to site transporting, the usual method of loading into a pick-up truck or trailer should be used. A fork socket (Fig 3) is located beneath the main frame to enable the mixer to be loaded using a forklift (Fig 1).

LOADING BY CRANE

- To expose the lifting eye, turn the drum so it is facing down, (Fig 2).
- Ensure the lifting ropes are inspected to the current Health and Safety guidelines and are sufficient to carry the total weight of the mixer. See technical data. Ensure the lifting hook is correctly located prior to lifting the machine.
- **DO NOT** stand underneath the machine whilst it is being lifted.

TOWING

- These mixers are designed for on site towing only, maximum speed 5mph/8 kmh (Fig 4), for short periods of time.
- **DO NOT** tow on a public highway.

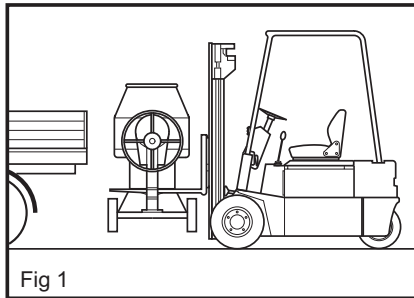

Fig 1

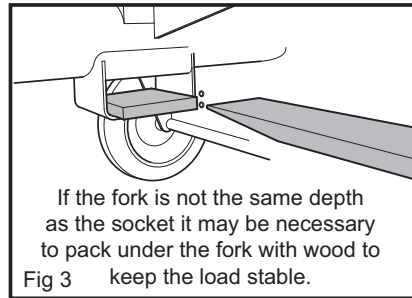

Fig 3 keep the load stable.

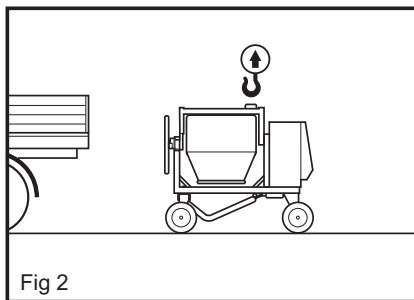

Fig 2

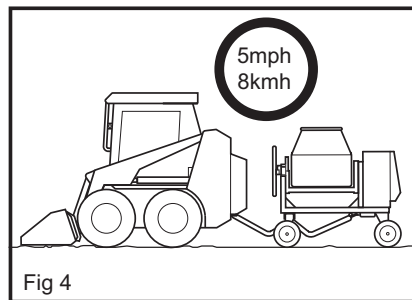

Fig 4

Mixing Positions

DRUM TILTING

The hand wheel gives an easy positive control of the drum which can be locked in the stored, mix, and discharge position.

The drum is locked in position by a self locating plunger which engages into the handwheel. To move the drum the locating plunger must be dis-engaged, this is done by pressing down on the footpedal (this is situated just above the pivoting front axle), the handwheel will now move freely allowing the re-positioning of the drum, to relock the drum in position, release the footpedal and rotate the handwheel until the self-locating locking plunger engages into the handwheel ring.

- **DO NOT** put your hand through the hand wheel.
- **ALWAYS** keep both hands on the hand wheel.

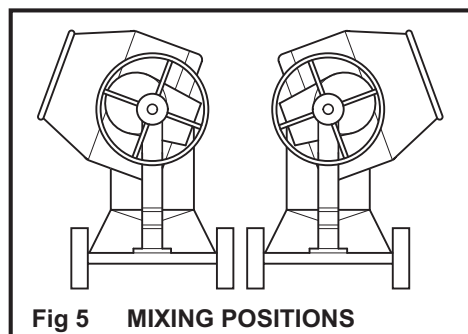

Fig 5 MIXING POSITIONS

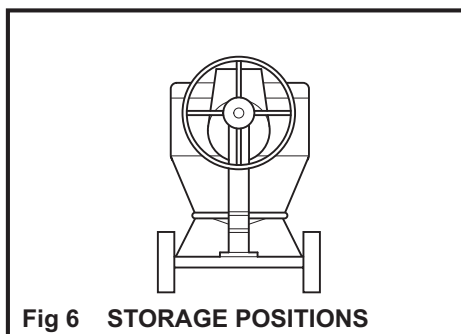

Fig 6 STORAGE POSITIONS

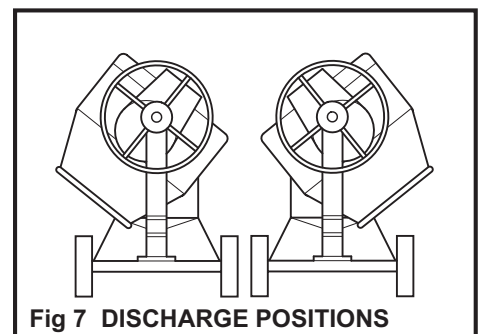
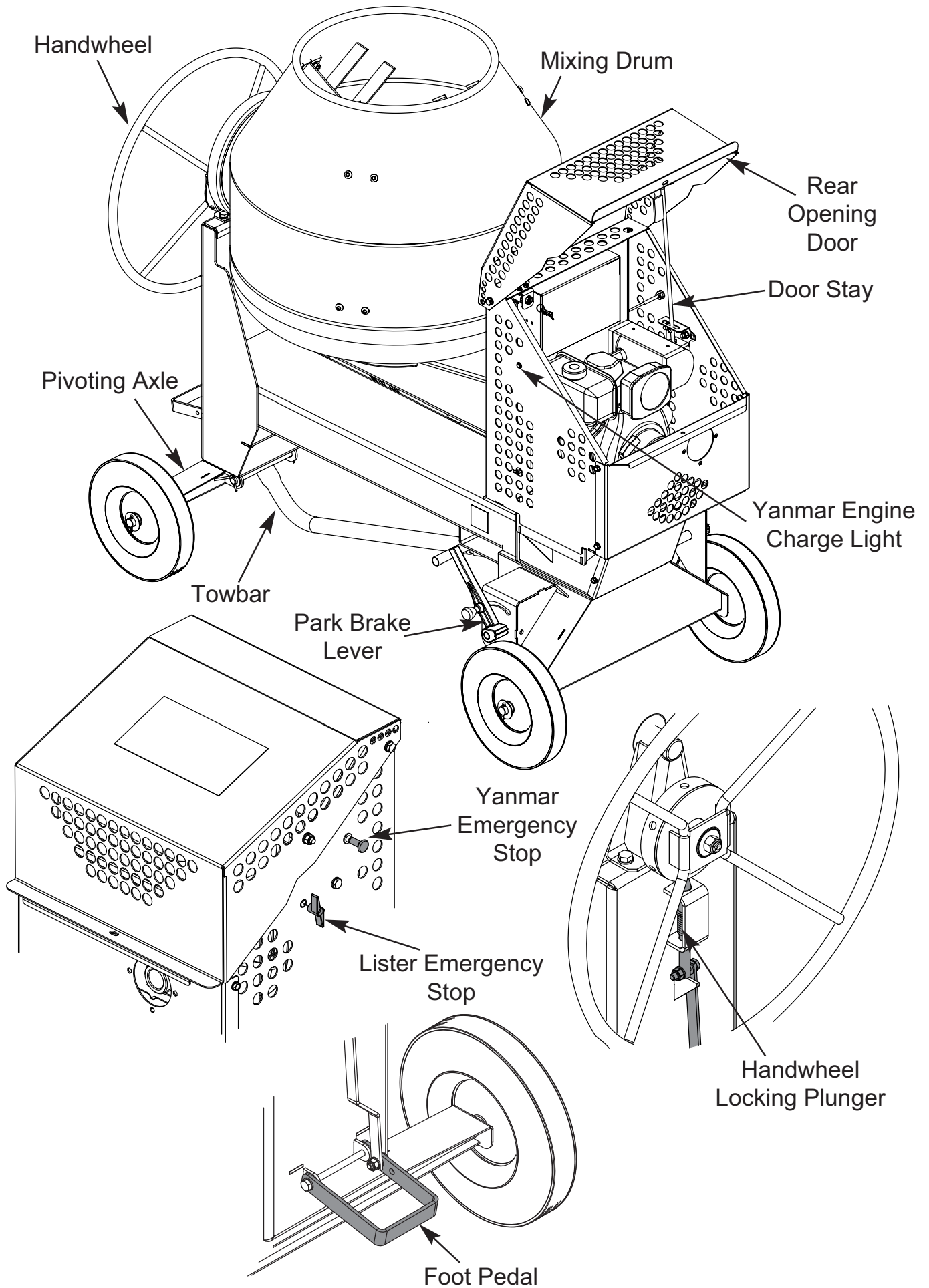

Fig 7 DISCHARGE POSITIONS



1. YANMAR (ELECTRIC START)

STOPPING

1.1 Press Red Lever (Fig D).

- **Note:** Red indicator light glows when engine charging system fails.
- **Ensure that when machine is not in use that ignition is switched OFF, or battery failure may occur.**

EMERGENCY STOP

1.2 Pull the handle on the side of the power unit box to STOP the machine (Fig E).

COLD STARTING

1.3 Lift rear door.

- **Open fuel cock if fitted (Fig F).**

1.4 In cold starting situations the engine requires 2cc of engine oil (10w-30) to be applied using oil applicator. The oil should be inserted into the engine by removing the rubber plug on the priming port, ensure the plug is replaced (Fig G).

1.5 Ensure the Emergency Stop Button is pushed in (Fig H).

1.6 Set the engine speed lever (situated on the left hand side of engine) to the run position (Fig I).

1.7 Turn ignition key clockwise until engine turns over, release key when engine starts. If engine fails to start, repeat process of cold start.

- **Note:** Once an attempt to start the engine has failed, before re-trying the key must be turned back to the OFF position.
- **DO NOT operate with rear door open.**

WARM STARTING

1.8 Repeat process above from 1.5.

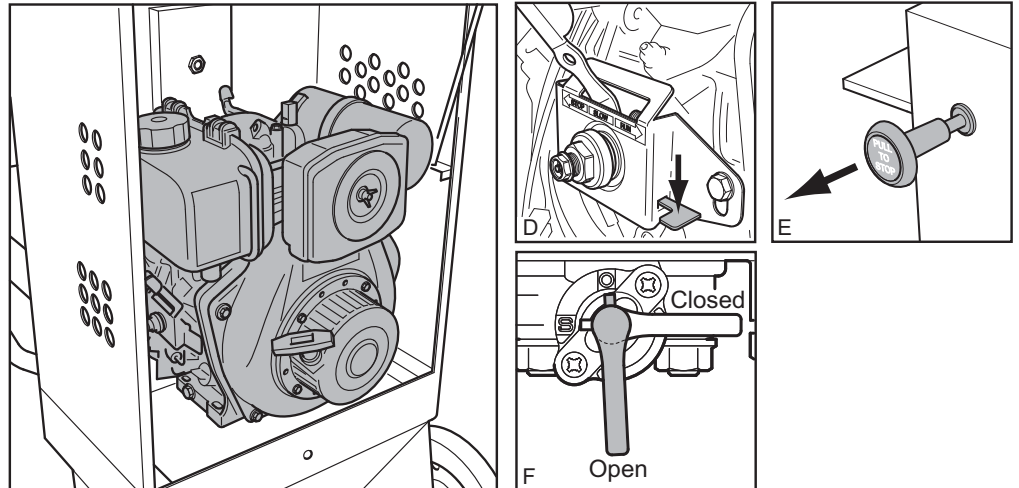

2. YANMAR (RECOIL START) Back-Up to Electric Start

STOPPING

2.9 Press red lever (Fig D).

EMERGENCY STOP

2.10 Pull the handle on the side of the power unit box to STOP the machine (Fig E).

COLD STARTING

2.11 Lift rear door.

Open fuel cock if fitted (Fig F).

2.12 In cold starting situations the engine requires 2cc of engine oil (10w-30) to be applied using oil applicator. The oil should be inserted into the engine by removing the rubber plug on the priming port, ensure the plug is replaced (Fig G).

2.13 Ensure the Emergency Stop Button is pushed in (Fig H).

2.14 Set the engine speed lever (situated on the left hand side of engine) to the run position (Fig I).

2.15 Pull out the recoil starting handle to the point where you feel a strong resistance, then return back the install position. Push over the decompression lever (top right hand side of engine) this will return automatically when the recoil handle is pulled for the second time.

2.16 Apply both hands to the recoil starting handle and pull briskly, if engine does not start repeat from 3.15.

- **DO NOT operate with rear door open.**

WARM STARTING

2.17 Repeat process above from 2.14.

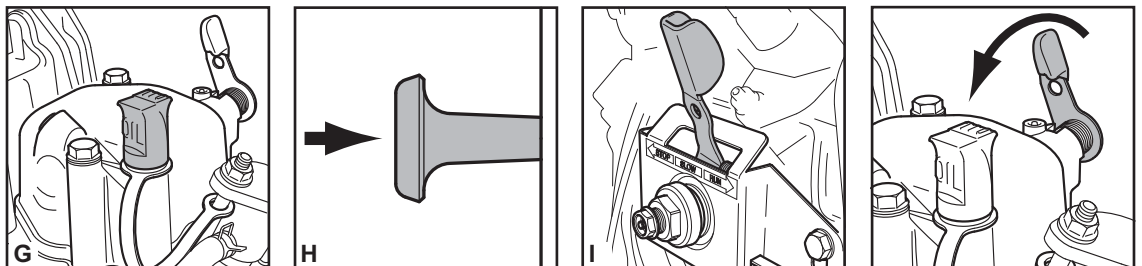

3. LISTER PETER : CRANK HANDLE START

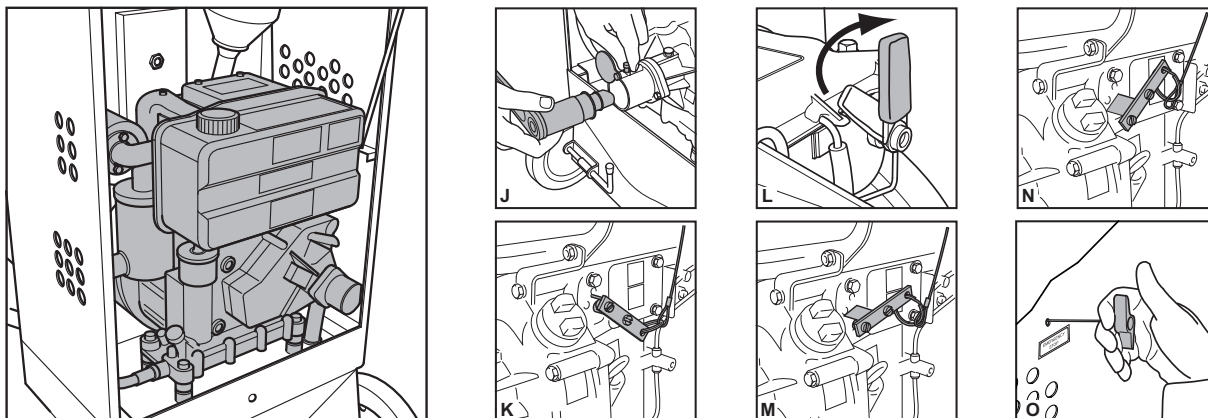

- Caution should be taken when starting unit.
- Ensure handle is correctly engaged in crank barrel (Fig J) before cranking engine.
- Ensure Oil & Fuel levels are checked daily before starting engine.
- Ensure rear door stay is correctly engaged before working in power unit area.
- Keep rear door closed when mixer is running.

3 STOPPING

3.1 Open rear door and move Start / Stop lever to the STOP position (Fig L).

COLD STARTING

3.2 Lift rear door.

3.3 Lift Safety Button up, locate Starting Handle in crank barrel and turn until handle engages (Fig J).

3.4 Engage Start / Stop lever into START position (Fig K).

3.5 Push decompression lever into vertical position and hold (Fig L).

3.6 Crank the engine as fast as possible and move the de-compressor lever into the running position whilst continuing to crank briskly until the engine starts.

3.7 Once the engine starts remove handle and place back in storage, then move Start/Stop lever into the RUN position(Fig M).

WARM STARTING

3.8 Follow the above instructions from 2.2 to 2.6, however start engine with the Start / Stop lever in the RUN position.

EMERGENCY STOP

3.9 Pull handle on top of power unit box (Fig O).

Before starting any maintenance or repairs, stop engine or switch off motor, and isolate from the main power supply. On completion of maintenance, check that the mixer functions correctly and that all guards are correctly fitted.

COMBUSTION ENGINES

- **Be aware of exhaust venting directions.**

The engine needs a regular oil check. Try not to run low on fuel as this may result in sediment from the bottom of the tank doing damage to the injector and pump. **Repairs and rectification of pipework and components affected by contaminants in fuel cannot be accepted as warranty, neither will faults caused or contributed to by the machine running out of fuel.** You may need to bleed the fuel system free of air before starting. For initial engine fill or top up use a suitable engine oil of a 10W/30 grade. In your own interests read the makers instruction leaflet issued with the machine before starting up.

DRUM (Removal and Fitment)

This can be instantly removed by unscrewing the nut on the underside of the yoke whilst in the vertically up position. Lift the drum off the machine using a fork lift, with the forks under the base of the drum. When replacing make sure that the key is correctly engaged and the nut is fitted to 400Nm

CLEANING

Wipe off any external material. **DO NOT** use petrol, turpentine, lacquer or paint thinner, dry cleaning fluids or similar products. Never let any liquids near the engine/motor. Use 1" gravel and clean water to clean the inside of the drum.

- **DO NOT** use bricks etc. as this will damage the drum.

DRIVE BELT / CHAIN

- **DO NOT** try to adjust with the engine / motor running.
- **DO NOT** run slack.
- **DO NOT** operate machine with guards removed.

The drive belt is under constant even tension by a spring loaded jockey, this requires no attention. The bearings are sealed for life.

LUBRICATION AND RUNNING

See Maintenance Schedule Section and Operating Instructions.

Remember that diesel engines vibrate more, so regularly check all nuts and bolts are tight.



Checks and Maintenance

To help assist engine running-in, all engines are despatched with an initial fill lubricating oil which must be changed after 100 hours.
All subsequent oil changes must be as specified below.

Lister-Petter Build 10 Engines

	Daily	Every 125 Hrs	Every 250 Hrs	Every 500 Hrs	Every 1000 Hrs	Every 2000 Hrs
Check the fuel & lubricating oil levels	✓					
Check for oil & fuel leaks	✓					
Clean, or replace, the air cleaner element under very dusty conditions	✓					
Check the condition of the battery, if fitted		✓				
Clean or replace the air cleaner element under moderately dusty conditions		✓				
Drain the sump and refill with new oil of the correct type and specification as given in engine handbook		✓	✓			
Clean or replace the injectors if the exhaust is dirty			✓			
Renew the fuel filter element if the fuel being used is not perfectly clean			✓			
Replace the air cleaner element				✓		
Examine exhaust & induction systems for leaks, damage or restrictions				✓		
Renew the fuel filter element				✓		
Check the battery charge winding system; refer to Workshop Manual				✓		
Check the valve clearances					✓	
Decarbonise if the engine performance has deteriorated					✓	
Clean the cylinder barrel and head fins					✓	
Clean the banjo union at the cylinder head end of oil feed pipe					✓	
Drain, flush and refill the fuel tank						✓

Mixer	Daily	50 Hours	250 Hours	500 Hours	1000 Hours
Grease Yoke Pivot		✓			
Grease Tipping Gear (10 Operations of Grease Gun)			✓		
Grease Yoke Gears			✓		
Check Nuts and Bolts	✓				
Check Gearbox Oil				✓	✓
Check Components for Leaks	✓				

Checks and Maintenance



Items marked "✓✓" should be serviced by an authorized YANMAR dealer, unless the owner has proficient mechanical ability and the proper tools.

Parts with an asterisk mark "*" are related to the CARB ULG rules.

Yanmar L48 Engine

	Every month or Every 500 Hrs	Every 3 months or Every 200 Hrs	Every 6 months or Every 400 Hrs	Every year or Every 1000 Hrs
Check the fuel level and refill. - Before Operation				
Drain the fuel tank	✓			
* Clean the fuel filter		✓		
* Replace the fuel filter			✓	
Check for fuel / oil leakage - After Operation				
* Fuel injection nozzle, Check the injection condition			✓✓	
* Check the fuel injection timing			✓✓	
* Check the fuel injection pump				✓✓
Check the lube oil level in the oil pan and refill - Before Operation				
Replace the lube oil	1st time	2nd & after		
Clean lube oil filter	1st time		2nd & after	
Check for lube oil leakage - After Operation				
Check the valve clearances				✓
* Check the air cleaner element		✓		
* Replace the air cleaner element			✓	
Check the battery liquid level and refill - Before Operation				
Check the warning lamps - When Engine Is Started				
Adjusting the intake and exhaust valve clearance			✓✓	

Mixer	Daily	50 Hours	250 Hours	500 Hours	1000 Hours
Grease Yoke Pivot		✓			
Grease Tipping Gear (10 Operations of Grease Gun)			✓		
Grease Yoke Gears			✓		
Check Nuts and Bolts	✓				
Check Gearbox Oil				✓	✓
Check Components for Leaks	✓				

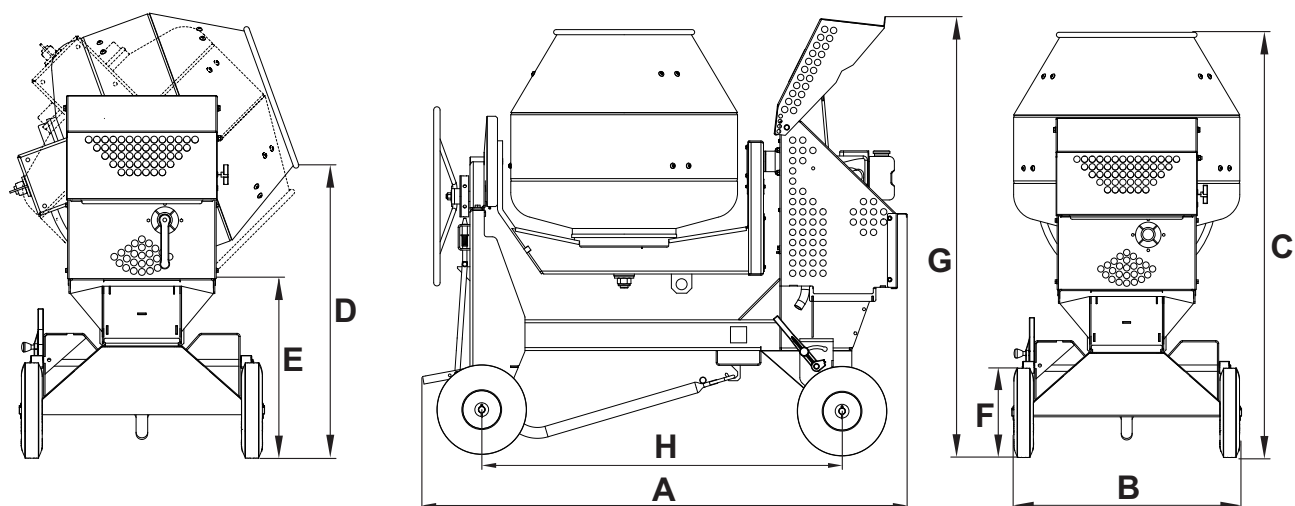

	5/3	7/5	10/7
A - OVERALL LENGTH (MM)	1900	1900	1850
B - OVERALL WIDTH (MM)	900	900	900
C - OVERALL HEIGHT (MM)	1300	1415	1430
D - LOADING HEIGHT (MM)	1060	1140	1200
E - DISCHARGE HEIGHT (MM)	720	620	580
F - DIAMETER OF WHEELS (MM)	350	350	350
G - OVERALL HEIGHT - DOOR OPEN (MM)	1710	1710	1710
H - WHEEL BASE	1140	1140	1400
CUBIC FEET IN/OUT	5/3	7/5	10/7
MIXED BATCH OUTPUT (LTR)	110	160	220
MAX DRUM CAPACITY (LTR)	250	300	400
MAX DRY MIX DRUM CAPACITY IN (LTR)	160	220	310
DRUM SPEED (RPM)	19	19	19

DIESEL RANGE	YANMAR		
	5/3	7/5	10/7
UNLADEN WEIGHT (Kg)	418	423	438
ENGINE MODEL	L48		
ENGINE POWER (Hp - kW)	3.4 - 2.5		
STARTING METHOD	Electric / (Recoil Backup)		
FUEL CAPACITY	2.5		
SOUND POWER LEVEL (dB L _{WA})	98		

Mix Ratios

The correct mix ratio (cement:sand:stone) depends on the type of application; harder concrete requires more cement, rougher applications require more aggregate. The ratios given below are guidelines: best proportions may depend on the quality of sand/stone used.

First put in the water - around 7 litres (1½ gallons), using more or less depending on the type of mix required. Add some aggregate before adding cement, to avoid sticking. Work consistently to the ratio of ingredients for whatever type of concrete mix you are working to.

Getting A Good Mix

The approximate mixing time for concrete is 2-4 minutes from when all the material (including the water) has been added - over-mixing can reduce strength and cause segregation of the coarser aggregates. Beware of low grade aggregates; these will only lead to trouble later on with sinking and frost spoiling the appearance of the pour. Also do not get the concrete mix too wet as this can reduce strength and make it less able to withstand weathering.

Looking After Your Mixer

Never throw material into the mixer - trickle it steadily over the rim or it will stick firmly to the back of the drum and can only be dislodged by stopping the mixer.

Keep your mixer clean - material left in the drum will harden, and attract more on each use until the mixer is useless. Do not throw bricks into a mixer drum to clean it out. The best method is a mix of 1" (2½cm) gravel and clean water - use plenty of it, as this will do the job in half the time.

APPLICATIONS	QUANTITIES		
	CEMENT	SAND	STONE
MOST ORDINARY	1	2	4
FOUNDATIONS	1	3	6
ROUGH MASS CONCRETE	1	4	8
WATERTIGHT FLOORS, TANKS PITS ETC.	1	1.5	3



Warranty

Your new Altrad Belle 'BarOmix Commodore' is warranted to the original purchaser for a period of one-year (12 months) from the original date of purchase. The Altrad Belle warranty is against defects in design, materials and workmanship.

The following are not covered under the Altrad Belle warranty:

1. Damage caused by abuse, misuse, dropping or other similar damage caused by or as a result of failure to follow assembly, operation or user maintenance instructions.
2. Alterations, additions or repairs carried out by persons other than Altrad Belle or their recognised agents.
3. Transportation or shipment costs to and from Altrad Belle or their recognised agents, for repair or assessment against a warranty claim, on any machine.
4. Materials and/or labour costs to renew, repair or replace components due to fair wear and tear.

The following components are not covered by warranty.

- Drivebelt/s
- Engine air filter
- Engine spark plug

Altrad Belle and/or their recognised agents, directors, employees or insurers will not be held liable for consequential or other damages, losses or expenses in connection with or by reason of or the inability to use the machine for any purpose.

Warranty Claims

All warranty claims should firstly be directed to Altrad Belle, either by telephone, by Fax, by Email, or in writing.

For warranty claims:

Tel: +44 (0)1298 84606

Fax: +44 (0)1298 84073

Email : warranty.dept@altrad-belle.com

Write to:

Altrad Belle Warranty Department,
Sheen, Nr. Buxton,
Derbyshire,
SK17 0EU
England.

Warranty Registration:

In the bid for ALTRAD Belle to become greener and more eco friendly, we have now introduced online Warranty registration. To access the registration page of our website, please use the following address:-

http://www.bellegroup.com/index.php?p=warranty_registration

Alternatively, please scan the adjacent QR Code (Quick Response Code) using your smartphone to access the registration page.

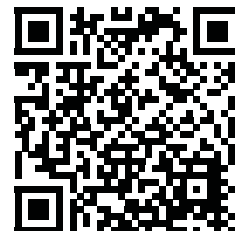

Replacement Parts

When maintaining this product only the manufacturers original, genuine replacement parts may be used.

The user will lose any possible claims if replacement parts used are other than the makers original replacement parts.

Replacement parts for this product can be ordered online 24 hours a day, 7 days a week at www.Altrad-Belle247.com

For more information regarding the availability of replacement parts for this product, please contact Altrad Belle using the following contact details:-

Tel:- +44 (0)1298 84606

Fax:- +44 (0)1298 84073

Email:- sales@altrad-belle.com

Alternatively, please scan the adjacent QR Code (Quick Response Code) using your smartphone to access the Altrad Belle online parts portal.

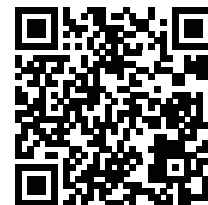

Гарантия на двигатель



На двигатели, установленные в смесителях серии BarOmix Commodore, дается 12-месячная гарантия. По всем проблемам с двигателем на протяжении гарантийного периода следует обращаться к ближайшему официальному дилеру производителя двигателя.

Узнать название ближайшего официального дилера производителя двигателя можно, обратившись за полным списком дилеров в компанию ALTRAD Belle.

Серийные номера

ВНИМАНИЕ! Следует посмотреть серийные номера устройства и всегда называть их при обращении к дилеру ALTRAD Belle.

СЕРИЙНЫЙ НОМЕР УСТРОЙСТВА

СЕРИЙНЫЙ НОМЕР ДВИГАТЕЛЯ / ЭЛЕКТРОМОТОРА

Введение



Поздравляем с покупкой этого высококачественного бетоносмесителя производства компании ALTRAD Belle.

Это устройство соответствует требованиям действующих директив ЕЭС, имеет декларацию соответствия и маркировку CE, которая применяется на территориях, где они действуют.

Следует внимательно ознакомиться с настоящим руководством и соблюдать все инструкции по эксплуатации и технике безопасности до, во время и после использования устройства. Следует поддерживать устройство в исправном состоянии.

При обслуживании этого устройства следует использовать только оригинальные запасные части от производителя. Пользователь проиграет все возможные иски, если он использовал неоригинальные запасные части.

Сохраните это руководство для использования в будущем.

ТЕХНИКА БЕЗОПАСНОСТИ И ОХРАНА ТРУДА

Инструкция по эксплуатации:

Все рабочие, которые собирают, эксплуатируют, запускают, обслуживают или ремонтируют это устройство, должны ознакомиться с настоящей инструкцией по эксплуатации.

Ответственность владельца:

Владелец должен допускать к эксплуатации, обслуживанию и ремонту этого устройства только квалифицированных рабочих.

Хранение:

Когда устройство не используется, оно должно храниться в сухом, запираемом месте, недоступном для детей.

Использование по предусмотренному назначению:

Смесители предназначены для приготовления бетонной смеси, цементного или гипсового раствора. Смеситель должен использоваться по предусмотренному назначению и не подходит для смешивания огнеопасных или взрывчатых веществ. Запрещается использовать смесители во взрывоопасной среде.

ТЕХНИЧЕСКОЕ ОБСЛУЖИВАНИЕ И РЕМОНТ

Ремонтировать смеситель должны только официальные дилеры с соблюдением требований знака CE (если применимо) и без отклонений от исходных технических условий.



ОСТОРОЖНО

Обслуживание и ремонт компонентов электромоторов должен выполнять только квалифицированный электрик.

ЗАПАСНЫЕ ЧАСТИ

Следует обращаться к ближайшему дилеру ALTRAD Belle. Заказывая запасные части, следует указать тип изделия, серийный номер и модель двигателя / электромотора. Следует указать номер страницы и номер позиции из предоставленной спецификации деталей, а также требуемое количество.

	Страница
Гарантия на двигатель	17
Введение	17
Предупредительные знаки.....	18
Инструкция по технике безопасности	19
Транспортировка.....	20
Положения смесительного барабана.....	20
Органы управления	21
Инструкция по эксплуатации	22
Инструкция по эксплуатации	22
Инструкция по техническому обслуживанию	23
Проверки и обслуживание	24
Проверки и обслуживание	25
Технические характеристики	27
Рекомендации по смешиванию	28
Гарантия	29
Запасные части.....	29

ALTRAD Belle вправе изменять технические условия на станок без предварительного уведомления или обязательств

Предупредительные знаки



РАБОТАТЬ В ЗАЩИТНЫХ
НАУШНИКАХ



РИСК ВОЗГОРАНИЯ ИЛИ
ВЗРЫВА

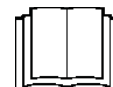

ПРОЧЕСТЬ
РУКОВОДСТВО ДЛЯ
ОПЕРАТОРА



РАБОТАТЬ В ЗАЩИТНЫХ
ОЧКАХ



РАБОТАТЬ В ЗАЩИТНОЙ
ОБУВИ



ТОЧКА ПОДЪЕМА

ПРОЧИТЕ ЭТУ ИНСТРУКЦИЮ ПО ТЕХНИКЕ БЕЗОПАСНОСТИ

Перед эксплуатацией этого устройства следует ознакомиться с инструкцией по эксплуатации и технике безопасности.



ВНИМАНИЕ

К эксплуатации устройства не допускаются дети или лица с ограниченными физическими, сенсорными или умственными способностями, не имеющие опыта или знаний и не прошедшие обучение или инструктаж. Необходимо следить, чтобы дети не играли с устройством.

ПЕРЕД ЗАПУСКОМ СМЕСИТЕЛЯ

- Убедиться, что все средства защиты на месте и правильно установлены.
- **ЗАПРЕЩАЕТСЯ** носить просторную одежду или ювелирные изделия, которые могут запутаться в механизмах устройства. Подходящая одежда должна отвечать соответствующим европейским или местным стандартам по технике безопасности: спецодежда, рабочая обувь, очки, защитная маска, перчатки, средства защиты органов слуха и пр.
- Перед эксплуатацией снять все упаковочные материалы.

ПРИ ЭКСПЛУАТАЦИИ СМЕСИТЕЛЯ

- Во время смешивания крышка кожуха двигателя должна быть закрытой.
- Не допускать посторонних к смесительному барабану.
- Освободить участок вокруг смесителя от преград, которые могут привести к падению людей на подвижные части.
- Перед смешиванием следует убедиться, что смеситель установлен на ровной поверхности.
- Перед запуском смесителя следует убедиться, что задние колеса поставлены на тормоз.
- **ОБЯЗАТЕЛЬНО** ознакомиться с органами управления перед эксплуатацией этого устройства.
- **ОБЯЗАТЕЛЬНО** обеспечить достаточную вентиляцию при эксплуатации дизельных двигателей в закрытом пространстве.
- **ОБЯЗАТЕЛЬНО** заменять изношенные / поврежденные предупредительные знаки.
- **ОБЯЗАТЕЛЬНО** убедиться, что барабан вращается при разгрузке смесителя.
- **ЗАПРЕЩАЕТСЯ** транспортировать этот смеситель во время смешивания.
- **ОБЯЗАТЕЛЬНО** опасных зон.

АВАРИЙНЫЙ ОСТАНОВ

Подробнее см. в разделе «Инструкция по эксплуатации».

ПОЖАРОТУШЕНИЕ

Потушить огонь порошковым или углекислотным огнетушителем. Если огонь не удастся потушить, не подходить к смесителю и вызвать пожарную команду. Если безопасность устройства вызывает сомнения, следует обратиться к ближайшему дилеру ALTRAD Belle или напрямую в компанию ALTRAD Belle.

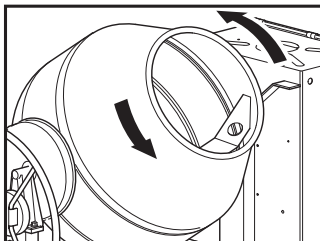

БАРАБАН ВРАЩАЕТСЯ ПРОТИВ ЧАСОВОЙ СРЕЛКИ

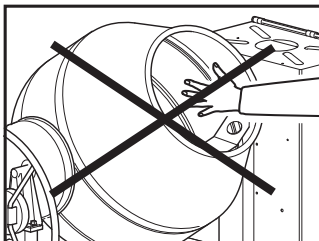

НЕ ЛЕЗТЬ РУКАМИ И ДРУГИМИ ЧАСТЯМИ ТЕЛА В БАРАБАН

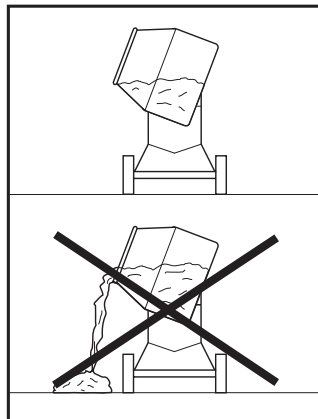

НЕ ПРЕВЫШАТЬ НОМИНАЛЬНУЮ ПРОИЗВОДИТЕЛЬНОСТЬ



РАБОТАТЬ ТОЛЬКО В ХОРОШО ПРОВЕТРИВАЕМЫХ МЕСТАХ. ВЫХЛОПНЫЕ ГАЗЫ МОГУТ УБИТЬ

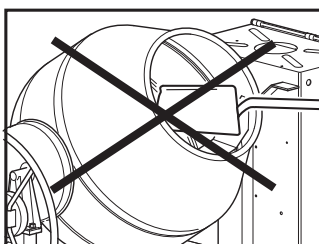

НЕ СОВАТЬ ЛОПАТУ В БАРАБАН

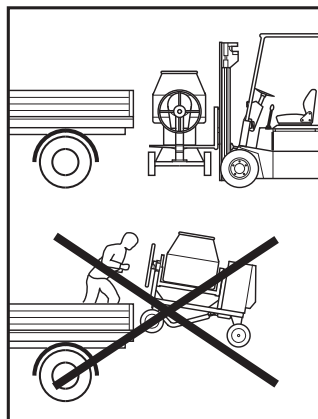

СОБЛЮДАТЬ ПРАВИЛА ПОГРУЗКИ И ВЫГРУЗКИ (см. раздел «Транспортировка»)

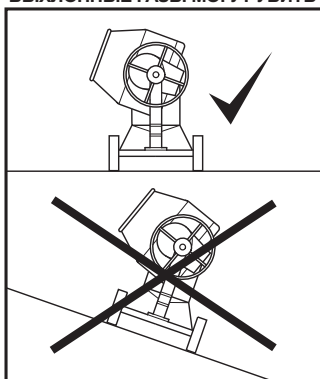

УСТАНАВЛИВАТЬ СМЕСИТЕЛЬ ТОЛЬКО НА РОВНОЙ ПОВЕРХНОСТИ

ПОГРУЗКА ВИЛОЧНЫМ ПОГРУЗЧИКОМ

- Для нормальной перевозки с участка на участок следует использовать обычный способ погрузки в грузовик или прицеп. Проушина (рис. 3) под основной рамой позволяет погрузить смеситель вилочным погрузчиком (рис. 1).

ПОГРУЗКА КРАНОМ

- Перед подъемом нужно перевернуть смесительный барабан вверх дном, на котором находится такелажная проушина (рис. 2).
- Проверить подъемные тросы на соответствие действующим нормам охраны труда и общему весу смесителя. См. технические характеристики. Перед подъемом устройства следует проверить правильность расположения подъемного крюка.
- **НЕ** стоять под грузом.

БУКСИРОВКА

- Эти смесители предназначены для недлительной буксировки со скоростью до 8 км/ч (рис. 4) только по рабочему участку.
- **НЕ** буксировать по дорогам общего пользования.

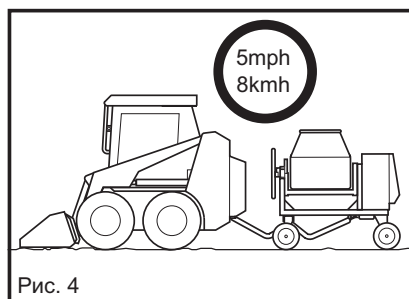
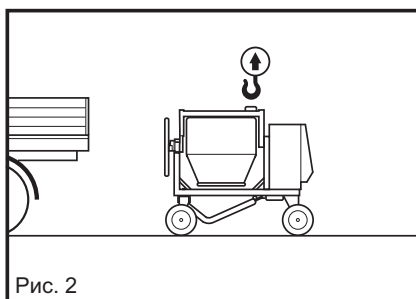
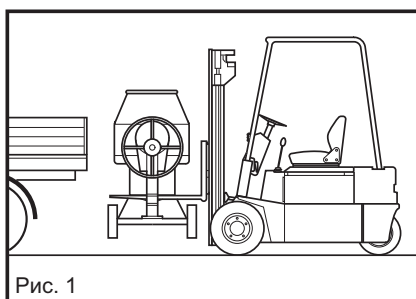

Положения смесительного барабана

НАКЛОН БАРАБАНА

Штурвал обеспечивает удобное безотказное управление барабаном, который можно заблокировать в положении хранения, смешивания и разгрузки.

Барабан блокируется в выбранном положении с помощью фиксатора, который блокирует штурвал. Для изменения положения барабана следует разблокировать штурвал с помощью фиксатора, нажав ножную педаль (расположена над поворотной передней осью); с помощью штурвала повернуть барабан в нужное положение и заблокировать, отпустив ножную педаль и провернув штурвал, пока фиксатор не войдет в паз в диске штурвала.

- **НЕ** вставлять руки между спицами штурвала.
- **ВСЕГДА** держать штурвал обеими руками.

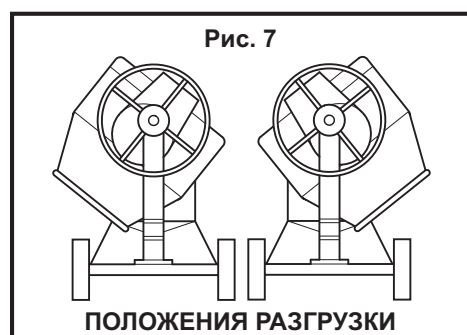
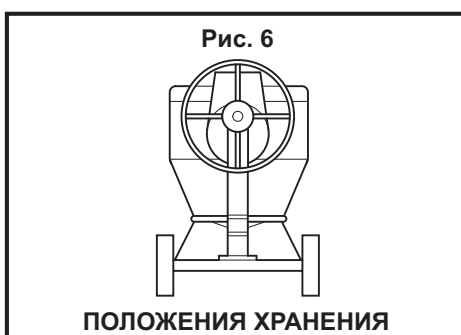
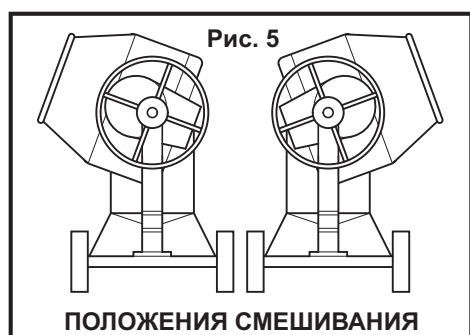

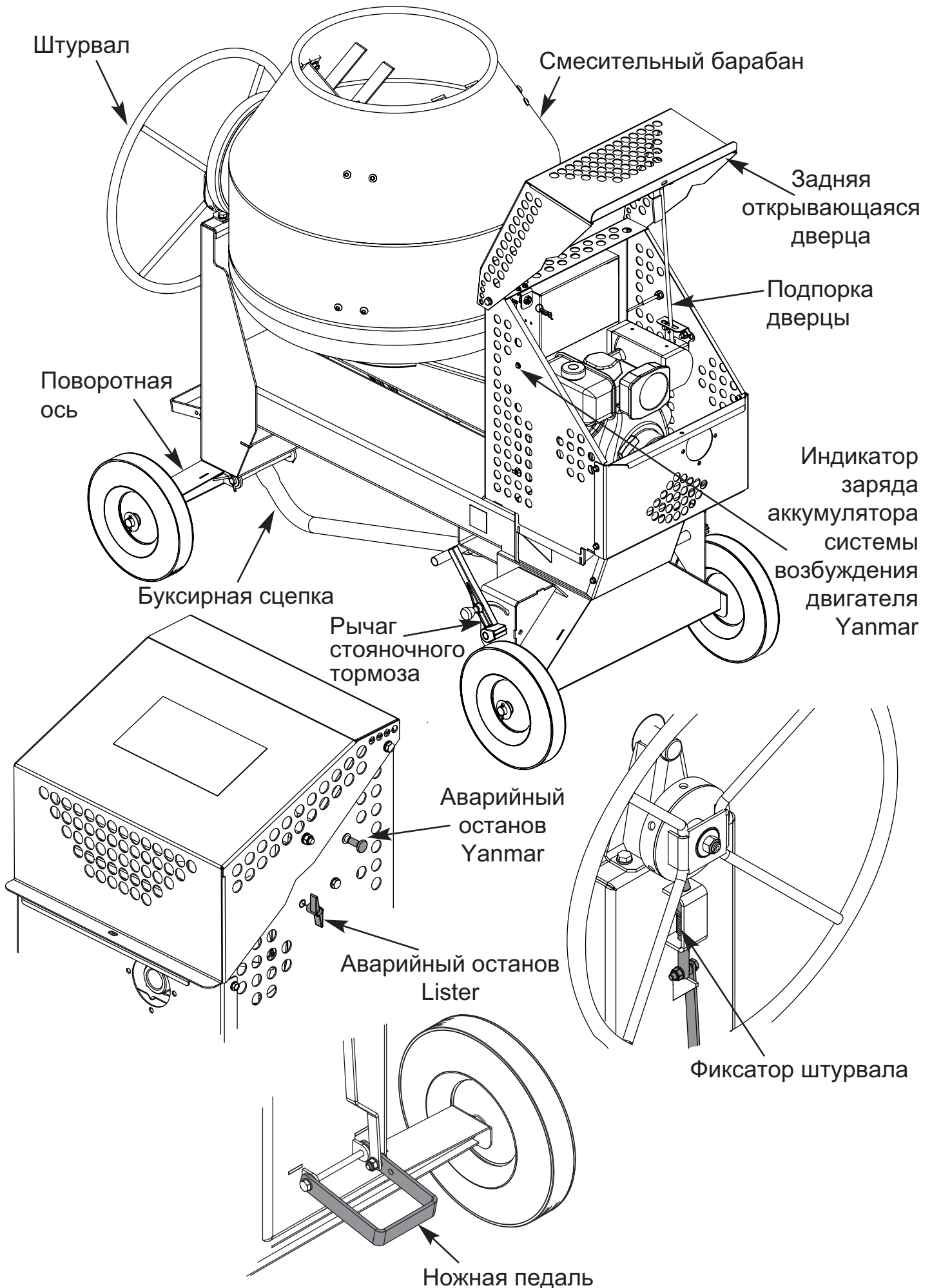

1. YANMAR (ЭЛЕКТРИЧЕСКИЙ ЗАПУСК)

ОСТАНОВ

1.1 Нажать красный рычаг (рис. D).

- **Примечание:** В случае неполадки системы возбуждения двигателя включается красный индикатор.
- **Следует убедиться, что устройство не используется и что зажигание выключено, иначе аккумулятор может выйти из строя.**

АВАРИЙНЫЙ ОСТАНОВ

1.2 Потянуть за ручку на боковой стороне корпуса блока питания (рис. E).

ХОЛОДНЫЙ ЗАПУСК

1.3 Поднять заднюю дверцу.

- **Открыть топливный кран, если он установлен (рис. F).**

1.4 В случае запуска из холодного состояния следует залить в двигатель 2 кубических сантиметра моторного масла (марка 10w-30). Для этого следует вынуть резиновую пробку из заливочного отверстия, залить масло масленкой и вставить пробку на место (рис. G).

1.5 Убедиться, что кнопка аварийного останова нажата (рис. H).

1.6 Перевести рычаг регулятора оборотов двигателя (расположен с левой стороны двигателя) в рабочее положение (рис. I).

1.7 Повернуть ключ зажигания по часовой стрелке, пока не запустится двигатель, затем отпустить ключ. Если двигатель не запустился, следует повторить процедуру холодного пуска.

- **Примечание.** Прежде чем повторить попытку запуска двигателя, следует повернуть ключ зажигания в положение ВЫКЛ.
- **ЗАПРЕЩАЕТСЯ эксплуатировать устройство с открытой задней дверцей.**

ГОРЯЧИЙ ПУСК

1.8 Выполнить действия начиная с п. 1.5.

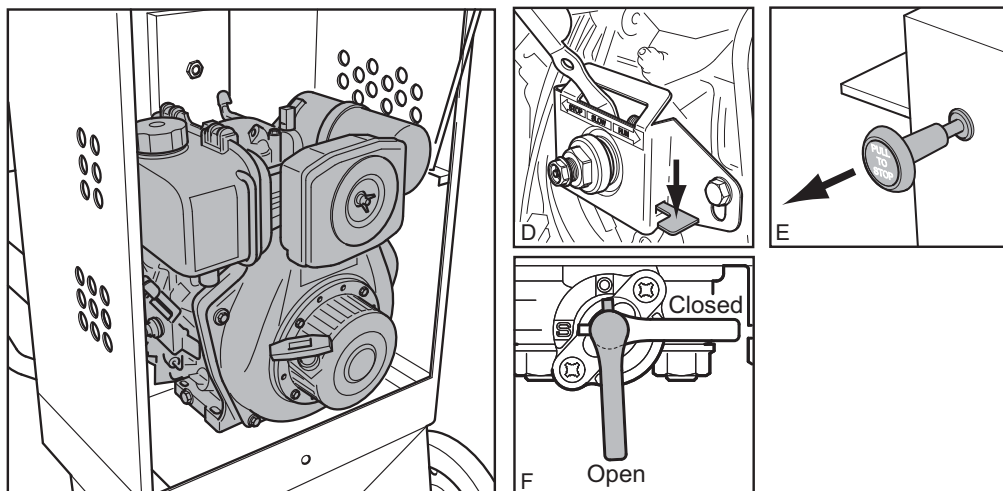

2. YANMAR (РУЧНОЙ ЗАПУСК) (на случай неисправности электрического)

ОСТАНОВ

2.9 Нажать красный рычаг (рис. D).

АВАРИЙНЫЙ ОСТАНОВ

2.10 Потянуть за ручку на боковой стороне корпуса блока питания (рис. E).

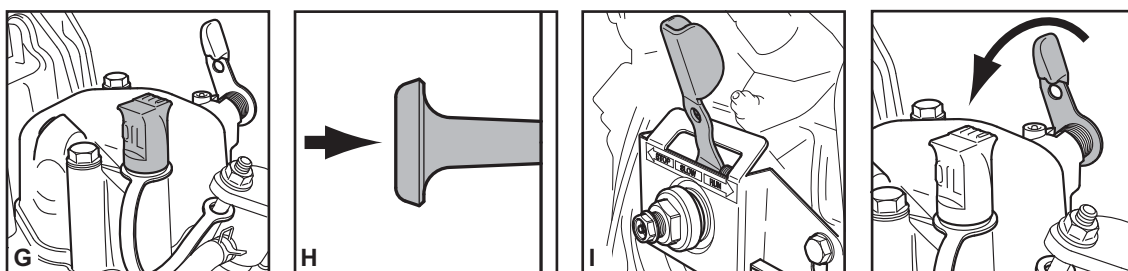

ХОЛОДНЫЙ ЗАПУСК

2.11 Поднять заднюю дверцу.

Открыть топливный кран, если он установлен (рис. F).

2.12 В случае запуска из холодного состояния следует залить в двигатель 2 кубических сантиметра моторного масла (марка 10w-30). «Для этого следует вынуть резиновую пробку из заливочного отверстия, залить масло масленкой и вставить пробку на место (рис. G).

2.13 Убедиться, что кнопка аварийного останова нажата (рис. H).

2.14 Перевести рычаг регулятора оборотов двигателя (расположен с левой стороны двигателя) в рабочее положение (рис. I).

2.15 Вытянуть пусковую рукоятку до места, где чувствуется сильное сопротивление, затем вернуться в исходное положение. Отвести рычаг декомпрессионного механизма (с правой стороны двигателя). Рычаг вернется в исходное положение, после того как вы потянете за пусковую рукоятку во второй раз.

2.16 Обими руками резко дернуть за пусковую рукоятку. Если двигатель не завелся, повторить действия начиная с п. 3.15.

- **ЗАПРЕЩАЕТСЯ эксплуатировать устройство с открытой задней дверцей.**

ГОРЯЧИЙ ПУСК

2.17 Выполнить действия начиная с п. 2.14.

3. LISTER PETTER: ЗАПУСК ПУСКОВОЙ РУКОЯТКОЙ

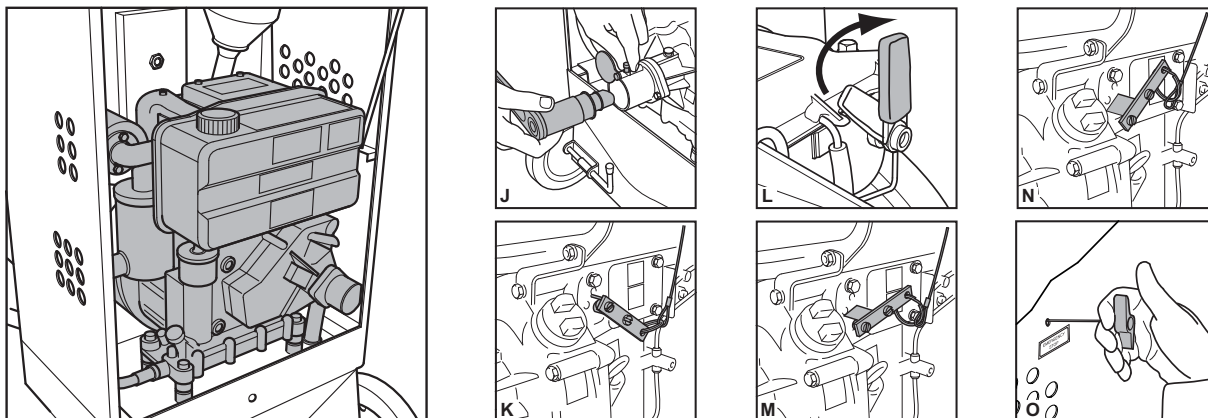

- Соблюдать осторожность при запуске устройства.
- Перед запуском двигателя проверить правильность зацепления рукоятки во втулке (рис. J).
- Ежедневно проверять уровни масла и топлива перед запуском двигателя.
- Перед выполнением работ с блоком питания убедиться, что подпорка задней дверцы правильно зафиксирована.
- Во время работы смесителя задняя дверца должна быть закрытой.

3 ОСТАНОВ

3.1 Открыть заднюю дверцу и перевести рычаг пуска / останова в положение останова (рис. L).

ХОЛОДНЫЙ ЗАПУСК

3.2 Поднять заднюю дверцу.

3.3 Отодвинуть крышку, вставить пусковую рукоятку и вращать до запуска двигателя (рис. J).

3.4 Перевести рычаг пуска / останова в положение пуска (рис. K).

3.5 Поднять рычаг декомпрессионного механизма в вертикальное положение и держать (рис. L).

3.6 Вращать пусковую рукоятку как можно быстрее и перевести рычаг декомпрессионного механизма в рабочее положение, продолжая резко прокручивать пусковую рукоятку до запуска двигателя.

3.7 После того как двигатель запустится, снять рукоятку и вернуть на место хранения, затем перевести рычаг пуска / останова в рабочее положение (рис. M).

ГОРЯЧИЙ ПУСК

3.8 Выполнить указания 2.2—2.6, но запускать двигатель с рычагом пуска / останова в рабочем положении.

АВАРИЙНЫЙ ОСТАНОВ

3.9 Потянуть рукоятку сверху блока питания (рис. O).

Перед выполнением технического обслуживания или ремонта следует остановить двигатель или выключить электромотор и отсоединить устройство от электросети.

По завершении обслуживания следует убедиться, что смеситель работает правильно и что все средства защиты правильно установлены.

ДВИГАТЕЛИ ВНУТРЕННЕГО СГОРАНИЯ

- **Следует помнить, в каком направлении отводятся выхлопные газы.**

Следует регулярно проверять масло. Не рекомендуется допускать низкого уровня топлива, так как донный осадок может привести к повреждению инжектора и насоса. **Гарантия не распространяет на ремонт и очистку трубок и компонентов, загрязненных посторонними веществами в топливе, и на неисправности, вызванные тем, что в устройстве закончилось топливо.** Перед запуском может потребоваться стравить воздух из топливной системы. При первой заливке или доливке масла использовать подходящее моторное масло марки 10W/30. В ваших интересах ознакомиться с инструкцией производителя перед эксплуатацией устройства.

БАРАБАН (демонтаж и монтаж)

Смесительный барабан можно быстро снять, отвинтив гайку в нижней части вилки при вертикальном положении барабана. Затем поднять барабан вилочным погрузчиком, вставив вилку под днище барабана. После установки барабана на место следует правильно вставить шпонку и затянуть гайку до 400 Нм.

ОЧИСТКА

Стереть посторонние материалы. **ЗАПРЕЩАЕТСЯ** использовать бензин, терпентин, растворитель для лака и краски, жидкие моющие средства на безводной основе или подобные вещества. Не допускать нахождения каких-либо жидкостей возле двигателя / электромотора. Для очистки внутренней поверхности барабана используется крупный гравий с фракцией 25 мм и чистая вода.

- **ЗАПРЕЩАЕТСЯ** использовать кирпичи и подобные материалы, так как они могут повредить барабан.

ПРИВОДНОЙ РЕМЕНЬ / ЦЕПЬ

- **ЗАПРЕЩАЕТСЯ** пытаться настраивать приводной ремень / цепь во время работы двигателя / электромотора.
- **ЗАПРЕЩАЕТСЯ** запускать двигатель / электромотор с провисающим ремнем / цепью.
- **ЗАПРЕЩАЕТСЯ** эксплуатировать устройство со снятыми устройствами защиты.

Приводной ремень постоянно натягивается подпружиненным роликом; нет необходимости следить за натяжением ремня. Подшипники герметизированы на весь срок службы.

СМАЗКА И ЭКСПЛУАТАЦИЯ

См. раздел «График технического обслуживания» и инструкцию по эксплуатации.

Следует помнить, что дизельные двигатели вибрируют сильнее, поэтому следует чаще проверять затяжку всех гаек и болтов.

Для упрощения обкатки все двигатели поставляются со смазочным маслом, которое нужно сменить через 100 часов. Все последующие замены выполняются, как указано ниже.

Двигатели Lister-Petter Build 10

	Ежедневно	Каждые 125 ч	Каждые 250 ч	Каждые 500 ч	Каждые 1000 ч	Каждые 2000 ч
Проверить уровень топлива и смазочного масла.	✓					
Убедиться, что нет утечек масла или топлива.	✓					
Очистить или заменить фильтрующий элемент воздушного фильтра в условиях большой запыленности.	✓					
Проверить состояние аккумулятора, если он установлен.		✓				
Очистить или заменить фильтрующий элемент воздушного фильтра в условиях средней запыленности.		✓				
Опорожнить поддон картера и залить новое масло правильного типа с требуемыми характеристиками, как указано в инструкции к двигателю		✓	✓			
Очистить или заменить инжекторы, если выхлоп дымит.			✓			
Сменить патрон топливного фильтра, если используется не идеально чистое топливо.			✓			
Заменить фильтрующий элемент воздушного фильтра.				✓		
Осмотреть системы выхлопа и впуска для выявления утечек, повреждений или заторов.				✓		
Сменить патрон топливного фильтра.				✓		
Проверить заряд аккумулятора системы возбуждения; см. руководство по ремонту				✓		
Проверить клапанные зазоры					✓	
Удалить нагар при ухудшении характеристик двигателя.					✓	
Очистить корпус и ребра головки цилиндра.					✓	
Очистить соединение типа «банджо» в поршневой камере цилиндра трубки подачи масла.					✓	
Опорожнить, промыть и заполнить топливный бак						✓

Смеситель	Ежедневно	50 часов	250 часов	500 часов	1000 часов
Смазать шарнир вилки		✓			
Смазать механизм опрокидывания (10 нажатий шприца)			✓		
Смазать механизм вилки			✓		
Проверить гайки и болты	✓				
Проверить редукторное масло				✓	✓
Осмотреть компоненты для выявления утечки	✓				

Пункты, помеченные двумя галочками “✓✓” выполняются официальным дилером YANMAR или владельцем устройства при наличии требуемых знаний и инструментов.

Звездочкой (*) помечены части, связанные с правилами CARB ULG.

Двигатель Yanmar L48

	Каждый месяц или каждые 500 ч	Каждые 3 месяца или каждые 200 ч	Каждые 6 месяцев или каждые 400 ч	Каждый год или каждые 1000 ч
Проверить уровень топлива и долить. - Перед эксплуатацией				
Опорожнить топливный бак.	✓			
* Очистить топливный фильтр.		✓		
* Заменить топливный фильтр.			✓	
Осмотреть для выявления утечки топлива / масла. - После эксплуатации				
* Форсунка для впрыска топлива; проверить состояние впрыска.				✓✓
* Проверить синхронизацию впрыска топлива.			✓✓	
* Проверить насос для впрыска топлива				✓✓
Проверить уровень смазочного масла в поддоне картера и долить - Перед эксплуатацией				
Заменить смазочное масло	1-я замена	2-я и последующие замены		
Очистить фильтр смазочного масла.	1-я замена		2-я и последующие замены	
Осмотреть для выявления утечки смазочного масла. - После эксплуатации				
Проверить клапанные зазоры.				✓
* Проверить фильтрующий элемент воздушного фильтра		✓		
* Заменить фильтрующий элемент воздушного фильтра			✓	
Проверить уровень жидкости аккумулятора - Перед эксплуатацией				
Проверить индикаторные лампы. - При запуске двигателя				
Регулировка зазора впускных и выпускных клапанов			✓✓	

Смеситель	Ежедневно	50 часов	250 часов	500 часов	1000 часов
Смазать шарнир вилки		✓			
Смазать механизм опрокидывания (10 нажатий шприца)			✓		
Смазать механизм вилки			✓		
Проверить гайки и болты	✓				
Проверить редукторное масло				✓	✓
Осмотреть компоненты для выявления утечки	✓				

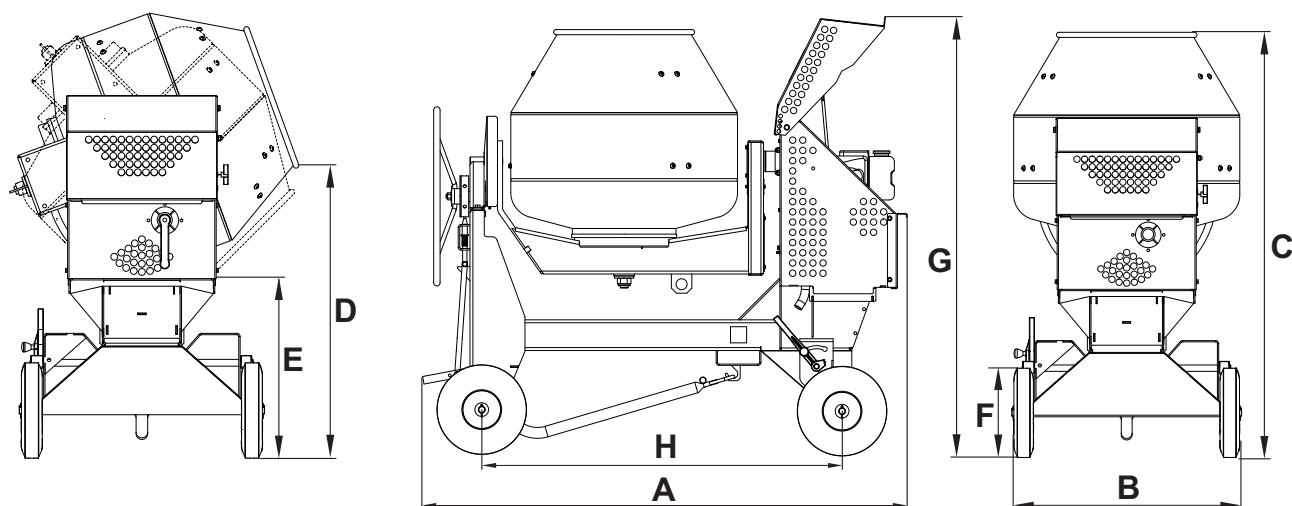

	5/3	7/5	10/7
A - ГАБАРИТНАЯ ДЛИНА (ММ)	1900	1900	1850
B - ГАБАРИТНАЯ ШИРИНА (ММ)	900	900	900
C - ГАБАРИТНАЯ ВЫСОТА (ММ)	1300	1415	1430
D - ВЫСОТА ЗАГРУЗКИ (ММ)	1060	1140	1200
E - ВЫСОТА РАЗГРУЗКИ (ММ)	720	620	580
F - ДИАМЕТР КОЛЕС (ММ)	350	350	350
G - ГАБАРИТНАЯ ВЫСОТА С ОТКРЫТОЙ ДВЕРЦЕЙ (ММ)	1710	1710	1710
H - КОЛЕСНАЯ БАЗА	1140	1140	1400
ВХОД/ВЫХОД (КУБ. ФУТОВ)	5/3	7/5	10/7
ОБЪЕМ ГОТОВОЙ СМЕСИ (Л)	110	160	220
ЕМКОСТЬ БАРАБАНА, НЕ БОЛЕЕ (Л)	250	300	400
ОБЪЕМ ЗАГРУЗКИ СУХОЙ СМЕСИ, НЕ БОЛЕЕ (Л)	160	220	310
ЧАСТОТА ВРАЩЕНИЯ БАРАБАНА (ОБ/МИН)	19	19	19

ДИЗЕЛЬНЫЙ ДВИГАТЕЛЬ	YANMAR		
	5/3	7/5	10/7
СОБСТВЕННЫЙ ВЕС (КГ)	418	423	438
МОДЕЛЬ ДВИГАТЕЛЯ	L48		
НОМИНАЛЬНАЯ МОЩНОСТЬ (КВТ)	3.4 - 2.5		
СПОСОБ ЗАПУСКА	Электрический / (резервный ручной)		
ЕМКОСТЬ ТОПЛИВНОГО БАКА	2.5		
УРОВЕНЬ МОЩНОСТИ ЗВУКА (ДБА)	98		

Пропорции смешивания

Правильная пропорция смешивания (цемент : песок : щебень) зависит от назначения смеси: для более твердого бетона требуется больше цемента, для более прочного бетона требуется больше щебня. Ниже приводятся пропорции для справки; оптимальные пропорции зависят от качества используемого песка / гравия.

Сначала залить примерно 7 литров воды, используя больше или меньше воды в зависимости от типа смеси. Добавить щебень перед добавлением цемента, чтобы избежать налипания. Загрузить все ингредиенты приготавливаемой смеси в требуемой пропорции.

Приготовление хорошей смеси

Смешивание бетона занимает 2—4 минуты, после того как были загружены все материалы (в том числе вода). Чрезмерное перемешивание может снизить прочность и привести к расщеплению крупного заполнителя.

Следует остерегаться использования низкосортных заполнителей, так как это приведет к проблемам в будущем — оседанию и матовости, которые портят внешний вид укладки бетонной смеси. Также не следует делать раствор слишком жидким, так как это снизит прочность бетона и его способность выдерживать воздействие атмосферных условий.

Уход за смесителем

Нельзя забрасывать материал в смеситель — следует загружать его постепенно, иначе материал накрепко прилипнет к днищу барабана, и выбирать налипший материал можно будет только после останова смесителя.

Следует содержать смеситель в чистоте: остатки материала будут застывать в барабане, и их слой будет утолщаться после каждого использования смесителя.

Запрещается бросать в барабан смесителя кирпичи для его очистки. Оптимальным способом очистки является использование смеси крупного гравия с фракцией 25 мм и чистой воды — большое количество этой смеси позволит сократить время очистки вдвое.

НАЗНАЧЕНИЕ	КОЛИЧЕСТВО		
	ЦЕМЕНТ	ПЕСОК	ЩЕБЕНЬ
ОБЫЧНЫЙ БЕТОН	1	2	4
ФУНДАМЕНТЫ	1	3	6
ГРУБЫЙ МОНОЛИТНЫЙ БЕТОН	1	4	8
ВОДОНЕПРОНИЦАЕМЫЕ ПОЛЫ, ПРИЯМКИ И ПР.	1	1.5	3

Исходному покупателю нового смесителя Altrad Belle 'BarOmix Commodore' дается гарантия на один год (12 месяцев) со дня исходной покупки. Altrad Belle гарантирует отсутствие дефектов конструкции, материалов и изготовления.

Гарантия Altrad Belle не распространяется на:

1. Повреждения, вызванные неправильным обращением, неправильным использованием, падением или другими подобными повреждениями, вызванными или в результате несоблюдения инструкций по сборке, эксплуатации или обслуживанию пользователя.
2. Изменения, дополнения или ремонт, выполненные лицами, не являющимися Altrad Belle или их признанными агентами.
3. Расходы на транспортировку или доставку в/из компании Altrad Belle или ее уполномоченных агентов для ремонта или оценки на основании гарантийной претензии на любой машине.
4. Затраты на материалы и/или рабочую силу для обновления, ремонта или замены компонентов из-за естественного износа.

Гарантия не распространяется на следующие компоненты.

- Ремни безопасности
- Воздушный фильтр двигателя
- Свеча зажигания двигателя

Компания Altrad Belle и/или ее признанные агенты, директора, сотрудники или страховщики не несут ответственности за косвенные или другие убытки, убытки или расходы в связи с невозможностью использования машины для каких-либо целей.

Претензии по гарантии

Все претензии по гарантии следует сначала направлять в компанию Altrad Belle по телефону, факсу, электронной почте или в письменном виде.

По гарантийным претензиям:

Тел.: +44 (0)1298 84606

Факс: +44 (0)1298 84073

Электронная почта: warranty.dept@altrad-belle.com

Написать в:

Гарантийный отдел Altrad Belle,
Шин, номер Бакстон,
Дербишир,
SK17 0EU
Англия.

Регистрация гарантии:

Для улучшения экологических показателей ALTRAD Belle мы ввели онлайн-регистрацию гарантии. Страница регистрации доступна на нашем сайте по адресу:

http://www.bellegroup.com/index.php?p=warranty_registration

Вы также можете открыть страницу регистрации, просканировав QR-код смартфоном.

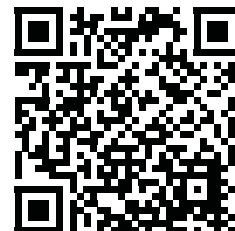

Запасные Части

При обслуживании этого продукта могут использоваться только оригинальные запчасти производителя.

Пользователь потеряет любые возможные претензии, если используемые запасные части не являются оригинальными запасными частями производителя.

Список запчастей для этого продукта в формате PDF можно найти в разделе «продукт» нашего веб-сайта Altrad-Belle.com Информацию о поиске запасных частей у местного дилера можно найти в разделе «Свяжитесь с нами».



BELLE
LIGHT
CONSTRUCTION
EQUIPMENT

ALTRAD BELLE

Sheen, Nr. Buxton, Derbyshire, SK17 0EU, GB

Tel. +44 (0)1298 84606 - Fax +44 (0)1298 84722 - Email: sales@altrad-belle.com

www.Altrad-Belle.com

EU IMPORTER ADDRESS

ADRESSE DE L'IMPORTATEUR - DIRECCIÓN DEL IMPORTADOR - ENDEREÇO DO IMPORTADOR - ADRES IMPORTEUR

IMPORTØRENS ADRESSE - IMPORTEUR ADRESSE - INDIRIZZO DELL'IMPORTATORE - IMPORTÖRENS ADRESS - IMPORTØRADRESSE

MAAHANTUOJAN OSOITE - ADRES IMPORTERA - IMPORTIJA AADRESS - IMPORTĒTĀJA ADRESE - IMPORTUOTOJO ADRESAS

ADRESA DOVOZCE - ADRESA IMPORTATORULUI - IMPORTÓR CÍME - ADRESA UVOZNIKA - İTHALATÇI ADRESİ - ADRESA DOVOZCU

ALTRAD (Group Holding)

125, Rue du Mas Carbonnier, 34000, Montpellier, France

Tel. +33 (0) 4 67 50 53 66 - Email: admin@altrad.com

www.altrad.com