

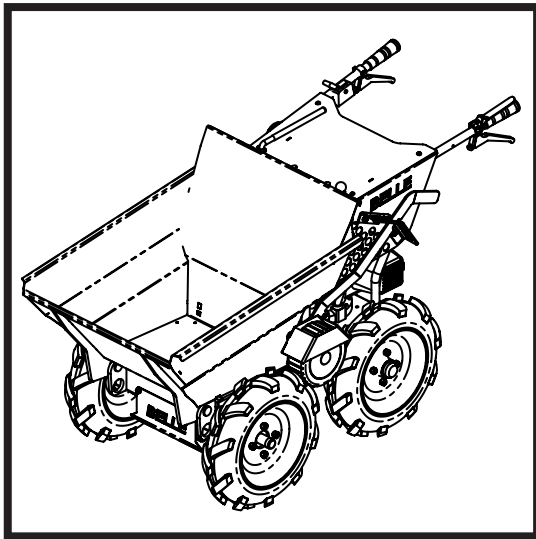

BELLE

BMD 300 MINIDUMPER

870/90000/8
06/23



Ⓜ	Operators Manual	14
Ⓧ	Manuel De L'Opérateur	28
Ⓨ	Manual del Operador	42
Ⓩ	Manual de Operação	56
Ⓩ	Handleiding	70
Ⓧ	Bedienungshandbuch	84
Ⓨ	Manuale Dell'Operatore	98
Ⓩ	Bruksanvisning	112
Ⓧ	Instrukcja Obsługi	126
Ⓨ	χειριστής χειροποίητος	140
Ⓩ	Uputstvo za rukovatelja	154

2

UKCA Declaration of Conformity

3 - 13

EC/EU Declaration of Conformity

Declaration Of Conformity (DOC)

We, **Altrad Belle, Sheen, Nr. Buxton, Derbyshire, SK17 0EU, GB** declare that the DoC is issued under our sole responsibility and belongs to the followings product(s):



PRODUCT TYPE

MODEL.....

SERIAL No.....

DATE OF MANUFACTURE

SOUND POWER LEVEL
MEASURED /
.....(GUARANTEED)

WEIGHT.....



Object of the Declaration:

Petrol/Diesel engine powered dumper for handling various types of on-site waste and rubble from various landscaping and construction applications.

The object of the declaration described above is in conformity with the relevant **Statutory Requirements:**

- **2008 No. 1597** Supply of Machinery (Safety) Regulations 2008
- **2001 No. 1701** Noise Emission in the Environment by Equipment for use Outdoors Regulations 2001
- **2016 No. 1091** Electromagnetic Compatibility Regulations 2016

The following designated standards and technical specifications have been applied:

- **EN ISO 12100:2010** Safety of machinery
- **BS EN 474-6:2006+A1:2009** Earth-moving machinery. Safety. Requirements for dumpers
- **ISO 3744:2010** Acoustics — Determination of sound power levels and sound energy levels of noise sources using sound pressure

ANP CERTIFICATION LTD. (Approved Body, number 8500) 2 Parkfield Street, Manchester, M14 4PN, UK carried out Internal Control of Production with Assessment of Technical Documentation and Periodical Checking as per Schedule 9 of SI 2001 1701

Technical Files are held by **Ray Neilson** at the Altrad Belle address stated above:-

Place of Declaration:-

Sheen,
Nr. Buxton,
Derbyshire,
SK17 0EU,
UK

Signed by:

Ray Neilson

Date of Declaration:-

February 2022

Managing Director
On behalf of Altrad Belle
Sheen, Derbyshire, UK



EC Declaration Of Conformity (DOC)



We, **Altrad Belle, Sheen, Nr. Buxton, Derbyshire, SK17 0EU, GB** declare that the DoC is issued under our sole responsibility and belongs to the followings product(s):



PRODUCT TYPE

MODEL.....

SERIAL No.....

DATE OF MANUFACTURE

SOUND POWER LEVEL
MEASURED /
.....(GUARANTEED)

WEIGHT.....

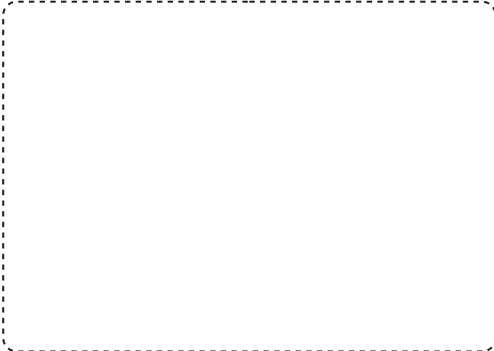

Signed by:

Ray Neilson
Managing Director

On behalf of Altrad Belle, Sheen, Derbyshire, UK

Place of Declaration:-
Sheen, Nr. Buxton, Derbyshire, SK17 0EU, UK
Date of Declaration:-
May 2021

Object of the Declaration:

Powered wheelbarrow for handling various types of on-site waste and rubble from various landscaping and construction applications.

The object of the declaration described above is in conformity with the relevant **Union Harmonisation Legislation:**

- **2006/42/EC** - New machinery directive
- **2000/14/EC** - Noise - equipment for use outdoors

The following harmonised standards and technical specifications have been applied:

- **EN ISO 12100:2010** Safety of machinery
- **BS EN 474-6:2006+A1:2009** Earth-moving machinery. Safety. Requirements for dumpers.
- **ISO 3744:2010** Acoustics — Determination of sound power levels and sound energy levels of noise sources using sound pressure

VINÇOTTE nv/sa (NB0026) carried out Internal Control of Production with Assessment of Technical Documentation and Periodical Checking as per Annex VI of 2000/14/EC

Technical Files are held by **Hugues Menager** at the following address:-
Altrad (Group Holding), 125 Rue du Mas Carbonnier, 34000, Montpellier, France.



EU Declaration Of Conformity (DOC)



We, **Altrad Belle, Sheen, Nr. Buxton, Derbyshire, SK17 0EU, GB** declare that the DoC is issued under our sole responsibility and belongs to the followings product(s):



PRODUCT TYPE

MODEL.....

SERIAL No.....

DATE OF MANUFACTURE

SOUND POWER LEVEL
MEASURED /
.....(GUARANTEED)

WEIGHT.....

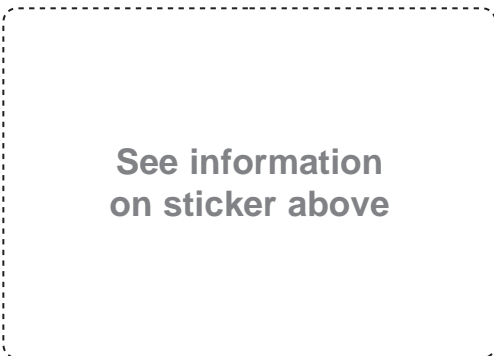

Signed by:

Ray Neilson
Managing Director

On behalf of Altrad Belle, Sheen, Derbyshire, UK

Place of Declaration:-
Sheen, Nr. Buxton, Derbyshire, SK17 0EU, UK
Date of Declaration:-
May 2021

Object of the Declaration:

Powered wheelbarrow for handling various types of on-site waste and rubble from various landscaping and construction applications.

The object of the declaration described above is in conformity with the relevant **Union Harmonisation Legislation:**

- **2014/30/EU** - EMC Directive

The following harmonised standards and technical specifications have been applied:

- **EN ISO 12100:2010** Safety of machinery
- **BS EN 474-6:2006+A1:2009** Earth-moving machinery. Safety. Requirements for dumpers.
- **ISO 3744:2010** Acoustics — Determination of sound power levels and sound energy levels of noise sources using sound pressure

VINÇOTTE nv/sa (NB0026) carried out Internal Control of Production with Assessment of Technical Documentation and Periodical Checking as per Annex VI of 2000/14/EC

Technical Files are held by **Hugues Menager** at the following address:-
Altrad (Group Holding), 125 Rue du Mas Carbonnier, 34000, Montpellier, France.

Nous, **Altrad Belle, Sheen, Nr. Buxton, Derbyshire, SK17 0EU, GB** déclarons que la DdC est émise sous notre seule responsabilité et qu'elle appartient au(x) produit(s) suivants:



TYPE DE PRODUIT.....

MODÈLE

No DE SÉRIE

DATE DE FABRICATION.....

NIVEAU DE PUISSANCE
ACOUSTIQUE MESURÉ /
.....(GARANTI)

POIDS

Voir page 3
pour cette information

Signée par:

Ray Neilson

Directeur Général

Au nom de Altrad Belle, Sheen, Derbyshire, R.-U.

Lieu de la déclaration:-
Sheen, Nr. Buxton, Derbyshire, SK17 0EU, UK

Date de la déclaration:-
Mai 2021

Objet de la déclaration:

Brouette motorisée pour la manipulation de divers types de déchets et de gravats sur place provenant de diverses applications d'aménagement paysager et de construction.

L'objet de la déclaration décrite ci-dessus est conforme à la **législation de l'Union européenne en matière d'harmonisation:**

- **2006/42/EC** - Directive relative aux machines

- **2000/14/EC** - Émissions sonores - matériels utilisés à l'extérieur

Les normes et les spécifications techniques harmonisées suivantes ont été appliquées:

- **EN ISO 12100:2010**

Sécurité des machines

- **BS EN 474-6: 2006 + A1: 2009**

Engins de terrassement. Sécurité. Exigences pour les tombereaux

- **ISO 3744:2010**

Acoustique - Détermination des niveaux de puissance acoustique et des niveaux d'énergie acoustique des sources de bruit à l'aide de la pression acoustique

VINÇOTTE nv/sa (NB0026) a effectué un contrôle interne de la production avec évaluation de la documentation technique et vérification périodique conformément à l'annexe VI de la directive 2000/14/CE

Les dossiers techniques sont détenus par **Hugues Menager** à l'adresse suivante:-
Altrad (Group Holding), 125 Rue du Mas Carbonnier, 34000, Montpellier, France.

Nous, **Altrad Belle, Sheen, Nr. Buxton, Derbyshire, SK17 0EU, GB** déclarons que la DdC est émise sous notre seule responsabilité et qu'elle appartient au(x) produit(s) suivants:



TYPE DE PRODUIT.....

MODÈLE

No DE SÉRIE

DATE DE FABRICATION.....

NIVEAU DE PUISSANCE
ACOUSTIQUE MESURÉ /
.....(GARANTI)

POIDS

Voir page 3
pour cette information

Signée par:

Ray Neilson

Directeur Général

Au nom de Altrad Belle, Sheen, Derbyshire, R.-U.

Lieu de la déclaration:-
Sheen, Nr. Buxton, Derbyshire, SK17 0EU, UK

Date de la déclaration:-
Mai 2021

Objet de la déclaration:

Brouette motorisée pour la manipulation de divers types de déchets et de gravats sur place provenant de diverses applications d'aménagement paysager et de construction.

L'objet de la déclaration décrite ci-dessus est conforme à la **législation de l'Union européenne en matière d'harmonisation:**

- **2014/30/EU** - Directive CEM

Les normes et les spécifications techniques harmonisées suivantes ont été appliquées:

- **EN ISO 12100:2010**

Sécurité des machines

- **BS EN 474-6: 2006 + A1: 2009**

Engins de terrassement. Sécurité. Exigences pour les tombereaux

- **ISO 3744:2010**

Acoustique - Détermination des niveaux de puissance acoustique et des niveaux d'énergie acoustique des sources de bruit à l'aide de la pression acoustique

VINÇOTTE nv/sa (NB0026) a effectué un contrôle interne de la production avec évaluation de la documentation technique et vérification périodique conformément à l'annexe VI de la directive 2000/14/CE

Les dossiers techniques sont détenus par **Hugues Menager** à l'adresse suivante:-
Altrad (Group Holding), 125 Rue du Mas Carbonnier, 34000, Montpellier, France.

E

Declaración CE de Conformidad (DDC)

E

Nosotros, **Altrad Belle, Nr. Buxton, Derbyshire, SK17 0EU, Gran Bretaña**, declaramos que la DDC se emite bajo nuestra responsabilidad exclusiva y concierne a los siguientes productos:



TIPO DE PRODUCTO.....

MODELO.....

NÚMERO DE SERIE.....

FECHA DE FABRICACIÓN

NIVEL DE POTENCIA
ACÚSTICA MEDIDO /.....
.....GARANTIZADO)

PESO

Ver página 3
para esta información

Firmado por:

Ray Neilson
Director General

Por Altrad Belle Sheen, Derbyshire, Reino Unido

Lugar de la Declaración:-
Sheen, Nr. Buxton, Derbyshire, SK17 0EU, UK

Fecha de la Declaración:-
Mayo 2021

Objeto de la declaración:

Carretilla motorizada para manipular varios tipos de desechos y escombros in situ de diversas aplicaciones de construcción y paisajismo.

El objeto de la declaración antes descrita está conforme a la **Legislación sobre armonización de la Unión** relevantes:

- **2006/42/EC** - Nueva directiva relativa a las máquinas

- **2000/14/EC** - Emisiones sonoras - máquinas de uso al aire libre

Las siguientes normas armonizadas y especificaciones técnicas han sido aplicadas:

- **EN ISO 12100:2010**

Seguridad de la maquinaria

- **BS EN 474-6: 2006 + A1: 2009**

Maquinaria para movimiento de tierras. Seguridad. Requisitos para dumpers

- **ISO 3744:2010**

Acústica: determinación de los niveles de potencia acústica y energía acústica niveles de fuentes de ruido usando presión sonora

VINÇOTTE nv/sa (NB0026) realizó un control interno de producción con evaluación de documentación técnica y verificación periódica de conformidad con el anexo VI de 2000/14/CE

Los archivos técnicos están en poder de **Hugues Menager** en la siguiente dirección:-

Altrad (Group Holding), 125 Rue du Mas Carbonnier, 34000, Montpellier, Francia.

E

Declaración UE de Conformidad (DDC)

E

Nosotros, **Altrad Belle, Nr. Buxton, Derbyshire, SK17 0EU, Gran Bretaña**, declaramos que la DDC se emite bajo nuestra responsabilidad exclusiva y concierne a los siguientes productos:



TIPO DE PRODUCTO.....

MODELO.....

NÚMERO DE SERIE.....

FECHA DE FABRICACIÓN

NIVEL DE POTENCIA
ACÚSTICA MEDIDO /.....
.....GARANTIZADO)

PESO

Ver página 3
para esta información

Firmado por:

Ray Neilson
Director General

Por Altrad Belle Sheen, Derbyshire, Reino Unido

Lugar de la Declaración:-
Sheen, Nr. Buxton, Derbyshire, SK17 0EU, UK

Fecha de la Declaración:-
Mayo 2021

Objeto de la declaración:

Carretilla motorizada para manipular varios tipos de desechos y escombros in situ de diversas aplicaciones de construcción y paisajismo.

El objeto de la declaración antes descrita está conforme a la **Legislación sobre armonización de la Unión** relevantes:

- **2014/30/EU**

Directiva CEM

Las siguientes normas armonizadas y especificaciones técnicas han sido aplicadas:

- **EN ISO 12100:2010**

Seguridad de la maquinaria

- **BS EN 474-6: 2006 + A1: 2009**

Maquinaria para movimiento de tierras. Seguridad. Requisitos para dumpers

- **ISO 3744:2010**

Acústica: determinación de los niveles de potencia acústica y energía acústica niveles de fuentes de ruido usando presión sonora

VINÇOTTE nv/sa (NB0026) realizó un control interno de producción con evaluación de documentación técnica y verificación periódica de conformidad con el anexo VI de 2000/14/CE

Los archivos técnicos están en poder de **Hugues Menager** en la siguiente dirección:-

Altrad (Group Holding), 125 Rue du Mas Carbonnier, 34000, Montpellier, Francia.

866/90000/0_E

P

Declaração de Conformidade da CE (DOC)

P

Nós, **Altrad Belle, Sheen, Nr. Buxton, Derbyshire, SK17 0EU, GB**, declaramos que o DoC foi emitido sob a nossa exclusiva responsabilidade e pertence ao(s) seguinte(s) produto(s):



TIPO DE PRODUTO.....

MODELO.....

Nº SÉRIE.....

DATA DE FABRICO.....

NÍVEL DE POTÊNCIA SONORA
MEDIDAS /.....
..... (GARANTIDO)

PESO

**Veja a página 3
para esta informação**

Assinado por:

Ray Neilson

Diretor Executivo

Em representação da Altrad Belle, Sheen,
Derbyshire, Reino Unido

Local da Declaração:-

Sheen, Nr. Buxton, Derbyshire, SK17 0EU, UK

Data da Declaração:-

Maio 2021

Objeto da Declaração:

Carretilla motorizada para manipular varios tipos de desechos y escombros in situ de diversas aplicaciones de construcción y paisajismo.

O objeto da declaração acima descrita está em conformidade com a **Harmonização da Legislação Europeia** pertinente:

- 2006/42/CE - Nova diretiva sobre máquinas

- 2000/14/CE - Ruído - equipamento para utilização no exterior

Foram aplicadas as seguintes normas harmonizadas e especificações técnicas:

- EN ISO 12100:2010

Segurança de máquinas

- BS EN 474-6: 2006 + A1: 2009

Máquinas de movimentação de terras. Segurança. Requisitos para dumpers

- ISO 3744:2010

Acústica - Determinação dos níveis de potência sonora e energia sonora níveis de fontes de ruído usando pressão sonora

VINÇOTTE nv/sa (NB0026) realizou o Controlo Interno da Produção com Avaliação da Documentação Técnica e Verificação Periódica de acordo com o Anexo VI de 2000/14/CE

A documentação técnica é mantida por **Hugues Menager** no seguinte endereço:-

Altrad (Group Holding), 125 Rue du Mas Carbonnier, 34000, Montpellier, França.

P

Declaração de Conformidade da UE (DOC)

P

Nós, **Altrad Belle, Sheen, Nr. Buxton, Derbyshire, SK17 0EU, GB**, declaramos que o DoC foi emitido sob a nossa exclusiva responsabilidade e pertence ao(s) seguinte(s) produto(s):



TIPO DE PRODUTO.....

MODELO.....

Nº SÉRIE.....

DATA DE FABRICO.....

NÍVEL DE POTÊNCIA SONORA
MEDIDAS /.....
..... (GARANTIDO)

PESO

**Veja a página 3
para esta informação**

Assinado por:

Ray Neilson

Diretor Executivo

Em representação da Altrad Belle, Sheen,
Derbyshire, Reino Unido

Local da Declaração:-

Sheen, Nr. Buxton, Derbyshire, SK17 0EU, UK

Data da Declaração:-

Maio 2021

Objeto da Declaração:

Carretilla motorizada para manipular varios tipos de desechos y escombros in situ de diversas aplicaciones de construcción y paisajismo.

O objeto da declaração acima descrita está em conformidade com a **Harmonização da Legislação Europeia** pertinente:

- 2014/30/EU - Diretiva CEM

Foram aplicadas as seguintes normas harmonizadas e especificações técnicas:

- EN ISO 12100:2010

Segurança de máquinas

- BS EN 474-6: 2006 + A1: 2009

Máquinas de movimentação de terras. Segurança. Requisitos para dumpers

- ISO 3744:2010

Acústica - Determinação dos níveis de potência sonora e energia sonora níveis de fontes de ruído usando pressão sonora

VINÇOTTE nv/sa (NB0026) realizou o Controlo Interno da Produção com Avaliação da Documentação Técnica e Verificação Periódica de acordo com o Anexo VI de 2000/14/CE

A documentação técnica é mantida por **Hugues Menager** no seguinte endereço:-

Altrad (Group Holding), 125 Rue du Mas Carbonnier, 34000, Montpellier, França.

866/90000/0_P

Wij, **Altrad Belle, Sheen, Nr. Buxton, Derbyshire, SK17 0EU, GB** verklaren dat de verklaring van overeenstemming uitsluitend onder onze verantwoordelijkheid is opgesteld en bij de volgende product(en) behoort:



PRODUCTTYPE

MODEL.....

SERIENR

FABRICATIEDATUM

GEMETEN
GELUIDSVERMOGENNIVEAU /....
..... (GEGARANDEERD)

GEWICHT.....

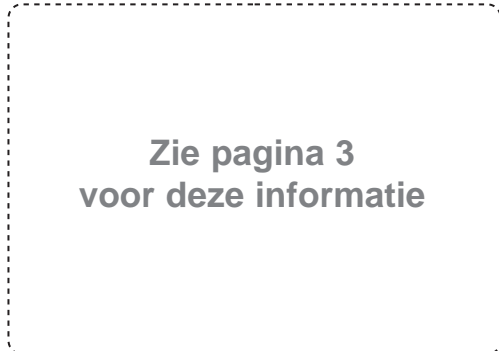

Zie pagina 3
voor deze informatie

Ondertekend door:

Ray Neilson
Directeur

Namens Altrad Belle, Sheen, Derbyshire, VK

Plaats van de verklaring:-
Sheen, Nr. Buxton, Derbyshire, SK17 0EU, UK

Datum van de verklaring:-
Mei 2021

Voorwerp van de Verklaring:

Aangedreven kruiwagen voor het verwerken van verschillende soorten on-site afval en puin afkomstig van verschillende landschaps- en constructietoepassingen.

Het voorwerp van de hierboven beschreven verklaring is conform met de relevante harmonisatiewetgeving van de Unie:
- **2006/42/EG** - Nieuwe Machinerichtlijn - **2000/14/EG** - Geluid - materieel voor gebruik buitenshuis

De volgende geharmoniseerde normen en technische specificaties werden toegepast:

- **EN ISO 12100:2010** Veiligheid van machines
- **BS EN 474-6: 2006 + A1: 2009** Grondverzetmachines. Veiligheid. Vereisten voor dumpers
- **ISO 3744:2010** Akoestiek - Bepaling van geluidsvermogensniveaus en geluidsenergie niveaus van geluidsbronnen die geluidsdruk gebruiken

VINÇOTTE nv/sa (NB0026) voerde de interne productiecontrole uit, met een beoordeling van de Technische Documentatie en een periodieke controle, volgens Bijlage VI van 2000/14/EG

De technische documentatie wordt bijgehouden door **Hugues Menager** op het volgende adres:
Altrad (Group Holding), 125 rue du Mas Carbonnier, 34000, Montpellier, Frankrijk.

Wij, **Altrad Belle, Sheen, Nr. Buxton, Derbyshire, SK17 0EU, GB** verklaren dat de verklaring van overeenstemming uitsluitend onder onze verantwoordelijkheid is opgesteld en bij de volgende product(en) behoort:



PRODUCTTYPE

MODEL.....

SERIENR

FABRICATIEDATUM

GEMETEN
GELUIDSVERMOGENNIVEAU /....
..... (GEGARANDEERD)

GEWICHT.....

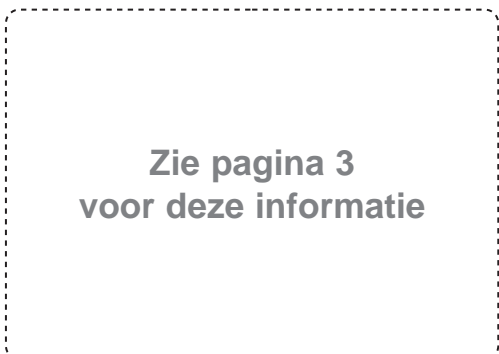

Zie pagina 3
voor deze informatie

Ondertekend door:

Ray Neilson
Directeur

Namens Altrad Belle, Sheen, Derbyshire, VK

Plaats van de verklaring:-
Sheen, Nr. Buxton, Derbyshire, SK17 0EU, UK

Datum van de verklaring:-
Mei 2021

Voorwerp van de Verklaring:

Aangedreven kruiwagen voor het verwerken van verschillende soorten on-site afval en puin afkomstig van verschillende landschaps- en constructietoepassingen.

Het voorwerp van de hierboven beschreven verklaring is conform met de relevante harmonisatiewetgeving van de Unie:
- **2014/30/EG** - EMC Richtlijn

De volgende geharmoniseerde normen en technische specificaties werden toegepast:

- **EN ISO 12100:2010** Veiligheid van machines
- **BS EN 474-6: 2006 + A1: 2009** Grondverzetmachines. Veiligheid. Vereisten voor dumpers
- **ISO 3744:2010** Akoestiek - Bepaling van geluidsvermogensniveaus en geluidsenergie niveaus van geluidsbronnen die geluidsdruk gebruiken

VINÇOTTE nv/sa (NB0026) voerde de interne productiecontrole uit, met een beoordeling van de Technische Documentatie en een periodieke controle, volgens Bijlage VI van 2000/14/EG

De technische documentatie wordt bijgehouden door **Hugues Menager** op het volgende adres:
Altrad (Group Holding), 125 rue du Mas Carbonnier, 34000, Montpellier, Frankrijk.

I

Dichiarazione di conformità CE (DoC)

I

Noi, **Altrad Belle, Sheen, Nr. Buxton, Derbyshire, SK17 0EU, GB** dichiariamo che la DoC è rilasciata sotto la nostra esclusiva responsabilità e appartiene ai seguenti prodotti:



TIPO PRODOTTO.....

MODELLO.....

N. DI SERIE

DATA DI PRODUZIONE.....

LIVELLO DI POTENZA SONORA
MISURATO.....
.....(GARANTITO)

PESO

**Vedere pagina 3
per queste informazioni**

Firmato da:

**Ray Neilson
Consigliere Delegato**

Per conto di Altrad Belle Sheen, Derbyshire, UK

**Luogo della dichiarazione:-
Sheen, Nr. Buxton, Derbyshire, SK17 0EU, UK**

**Data della dichiarazione:-
Maggio 2021**

Oggetto della dichiarazione:

Carriola motorizzata per la movimentazione di vari tipi di rifiuti in loco e macerie da varie applicazioni paesaggistiche e edili.

L'oggetto della dichiarazione sopra descritta è conforme alla **legislazione di armonizzazione dell'Unione** pertinente:

- **2006/42/CE** - Nuova direttiva macchine - **2000/14/CE** - rumore - attrezzature destinate a funzionare all'aperto

Sono state applicate le seguenti norme armonizzate e specifiche tecniche:

- EN ISO 12100:2010	Sicurezza dei macchinari
- BS EN 474-6: 2006 + A1: 2009	Macchine movimento terra. Sicurezza. Requisiti per dumper
- ISO 3744:2010	Acustica - Determinazione dei livelli di potenza sonora e dell'energia sonora Livelli di sorgenti di rumore che utilizzano la pressione sonora

VINÇOTTE nv/sa (NB0026) ha effettuato il Controllo Interno di Produzione con Valutazione della Documentazione Tecnica e Controllo Periodico come da Allegato VI della 2000/14/CE

I file tecnici sono conservati da **Hugues Menager** al seguente indirizzo:-

Altrad (Group Holding), 125 Rue du Mas Carbonnier, 34000, Montpellier, Francia.

I

Dichiarazione di conformità UE (DoC)

I

Noi, **Altrad Belle, Sheen, Nr. Buxton, Derbyshire, SK17 0EU, GB** dichiariamo che la DoC è rilasciata sotto la nostra esclusiva responsabilità e appartiene ai seguenti prodotti:



TIPO PRODOTTO.....

MODELLO.....

N. DI SERIE

DATA DI PRODUZIONE.....

LIVELLO DI POTENZA SONORA
MISURATO.....
.....(GARANTITO)

PESO

**Vedere pagina 3
per queste informazioni**

Firmato da:

**Ray Neilson
Consigliere Delegato**

Per conto di Altrad Belle Sheen, Derbyshire, UK

**Luogo della dichiarazione:-
Sheen, Nr. Buxton, Derbyshire, SK17 0EU, UK**

**Data della dichiarazione:-
Maggio 2021**

Oggetto della dichiarazione:

Carriola motorizzata per la movimentazione di vari tipi di rifiuti in loco e macerie da varie applicazioni paesaggistiche e edili.

L'oggetto della dichiarazione sopra descritta è conforme alla **legislazione di armonizzazione dell'Unione** pertinente:

- **2014/30/UE** - Direttiva EMC

Sono state applicate le seguenti norme armonizzate e specifiche tecniche:

- EN ISO 12100:2010	Sicurezza dei macchinari
- BS EN 474-6: 2006 + A1: 2009	Macchine movimento terra. Sicurezza. Requisiti per dumper
- ISO 3744:2010	Acustica - Determinazione dei livelli di potenza sonora e dell'energia sonora Livelli di sorgenti di rumore che utilizzano la pressione sonora

VINÇOTTE nv/sa (NB0026) ha effettuato il Controllo Interno di Produzione con Valutazione della Documentazione Tecnica e Controllo Periodico come da Allegato VI della 2000/14/CE

I file tecnici sono conservati da **Hugues Menager** al seguente indirizzo:-

Altrad (Group Holding), 125 Rue du Mas Carbonnier, 34000, Montpellier, Francia.

866/90000/0_I

Vi, **Altrad Belle, Sheen, Nr. Buxton, Derbyshire, SK17 0EU, GB** försäkrar att detta DoC är utfärdat på vårt eget ansvar för följande produkt(er):



PRODUKTTYP.....

MODELL

SERIENR

TILLVERKNINGSDATUM.....

LJUDEFFEKTSNIVÅ
MÅTT /.....
..... (GARANTERAD)

VIKT.....

Se sidan 3
för denna information

Undertecknat av:

Ray Neilson

Verkställande direktör

På uppdrag av Altrad Belle, Sheen, Derbyshire, UK

Ort för försäkran:-

Sheen, Nr. Buxton, Derbyshire, SK17 0EU, UK

Datum för försäkran:-

Maj 2021

Föremål för försäkran:

Driven skottkärra för hantering av olika typer av avfall och spillror från olika landskaps- och anläggningsapplikationer.

Föremålet för försäkran enligt ovan överensstämmer med **unionens relevanta harmoniseringslagstiftning:**

- **2006/42/EG** - Nya maskindirektivet - **2000/14/EG** - Bullerdirektiv för utomhusutrustning

Följande harmoniserande standarder och tekniska specifikationer har tillämpats:

- **EN ISO 12100:2010** Maskinsäkerhet
- **BS EN 474-6: 2006 + A1: 2009** Jordmaskiner. Säkerhet. Krav på dumpare
- **ISO 3744:2010** Akustik - Bestämning av ljudeffektnivåer och ljudenergi ljudnivåer med ljudtryck

VINÇOTTE nv/sa (NB0026) har genomfört intern tillverkningskontroll med utvärdering av teknisk dokumentation och periodisk kontroll enligt Bilaga VI till 2000/14/EG

Tekniska filer innehas av Hugues Menager med följande adress:-

Altrad (Group Holding), 125 Rue du Mas Carbonnier, 34000, Montpellier, Frankrike.

Vi, **Altrad Belle, Sheen, Nr. Buxton, Derbyshire, SK17 0EU, GB** försäkrar att detta DoC är utfärdat på vårt eget ansvar för följande produkt(er):



PRODUKTTYP.....

MODELL

SERIENR

TILLVERKNINGSDATUM.....

LJUDEFFEKTSNIVÅ
MÅTT /.....
..... (GARANTERAD)

VIKT.....

Se sidan 3
för denna information

Undertecknat av:

Ray Neilson

Verkställande direktör

På uppdrag av Altrad Belle, Sheen, Derbyshire, UK

Ort för försäkran:-

Sheen, Nr. Buxton, Derbyshire, SK17 0EU, UK

Datum för försäkran:-

Maj 2021

Föremål för försäkran:

Driven skottkärra för hantering av olika typer av avfall och spillror från olika landskaps- och anläggningsapplikationer.

Föremålet för försäkran enligt ovan överensstämmer med **unionens relevanta harmoniseringslagstiftning:**

- **2014/30/EU** - EMC-direktivet

Följande harmoniserande standarder och tekniska specifikationer har tillämpats:

- **EN ISO 12100:2010** Maskinsäkerhet
- **BS EN 474-6: 2006 + A1: 2009** Jordmaskiner. Säkerhet. Krav på dumpare
- **ISO 3744:2010** Akustik - Bestämning av ljudeffektnivåer och ljudenergi ljudnivåer med ljudtryck

VINÇOTTE nv/sa (NB0026) har genomfört intern tillverkningskontroll med utvärdering av teknisk dokumentation och periodisk kontroll enligt Bilaga VI till 2000/14/EG

Tekniska filer innehas av Hugues Menager med följande adress:-

Altrad (Group Holding), 125 Rue du Mas Carbonnier, 34000, Montpellier, Frankrike.

My, **Altrad Belle, Sheen, Nr. Buxton, Derbyshire, SK17 0EU, Wielka Brytania**, oświadczamy, że deklaracja zgodności została wydana na naszą wyłączną odpowiedzialność i należy do następującej grupy produktów:



RODZAJ PRODUKTU

MODEL

Nr SERII

DATA PRODUKCJI

POZIOM MOCY DŹWIĘKU

MIERZONY /

.....(GWARANTOWANY)

MASA

**Patrz strona 3
za te informacje**

Podpisał:

Ray Neilson

Dyrektor Zarządzający

W imieniu Altrad Belle Sheen, Derbyshire, UK

Miejsce deklaracji:

Sheen, Nr. Buxton, Derbyshire, SK17 0EU, UK

Data deklaracji:

Maj 2021

Przedmiot, którego deklaracja dotyczy::

Taczka z napędem do przenoszenia różnego rodzaju odpadów i gruzu na miejscu z różnych zastosowań związanych z kształtowaniem krajobrazu i budową.

Opisany powyżej przedmiot objęty deklaracją jest zgodny z unijnym prawodawstwem harmonizacyjnym::

- **2006/42/WE** - Nową dyrektywą maszynową - **2000/14/WE** - Emisja hałasu do środowiska przez urządzenia używane na zewnątrz pomieszczeń

Zastosowano następujące scharmonizowane normy i specyfikacje techniczne:

- **EN ISO 12100:2010**

Bezpieczeństwo maszyn

- **BS EN 474-6: 2006 + A1: 2009**

Maszyny do robót ziemnych. Bezpieczeństwo. Wymagania dotyczące wozideł

- **ISO 3744:2010**

Akustyka - Wyznaczanie poziomów mocy akustycznej i energii akustycznej poziomu źródeł hałasu wykorzystujących ciśnienie akustyczne

VINÇOTTE nv / sa (NB0026) przeprowadził wewnętrzną kontrolę produkcji wraz z analizą dokumentacji technicznej i okresowymi kontrolami zgodnie z załącznikiem VI 2000/14 / WE

Pliki techniczne są przechowywane przez **Hugues Menager** pod następującym adresem: -

Altrad (Group Holding), 125 Rue du Mas Carbonnier, 34000, Montpellier, Francja.

My, **Altrad Belle, Sheen, Nr. Buxton, Derbyshire, SK17 0EU, Wielka Brytania**, oświadczamy, że deklaracja zgodności została wydana na naszą wyłączną odpowiedzialność i należy do następującej grupy produktów:



RODZAJ PRODUKTU

MODEL

Nr SERII

DATA PRODUKCJI

POZIOM MOCY DŹWIĘKU

MIERZONY /

.....(GWARANTOWANY)

MASA

**Patrz strona 3
za te informacje**

Podpisał:

Ray Neilson

Dyrektor Zarządzający

W imieniu Altrad Belle Sheen, Derbyshire, UK

Miejsce deklaracji:

Sheen, Nr. Buxton, Derbyshire, SK17 0EU, UK

Data deklaracji:

Maj 2021

Przedmiot, którego deklaracja dotyczy::

Taczka z napędem do przenoszenia różnego rodzaju odpadów i gruzu na miejscu z różnych zastosowań związanych z kształtowaniem krajobrazu i budową.

Opisany powyżej przedmiot objęty deklaracją jest zgodny z unijnym prawodawstwem harmonizacyjnym::

- **2014/30/UE** - Dyrektywą kompatybilności elektromagnetycznej EMC

Zastosowano następujące scharmonizowane normy i specyfikacje techniczne:

- **EN ISO 12100:2010**

Bezpieczeństwo maszyn

- **BS EN 474-6: 2006 + A1: 2009**

Maszyny do robót ziemnych. Bezpieczeństwo. Wymagania dotyczące wozideł

- **ISO 3744:2010**

Akustyka - Wyznaczanie poziomów mocy akustycznej i energii akustycznej poziomu źródeł hałasu wykorzystujących ciśnienie akustyczne

VINÇOTTE nv / sa (NB0026) przeprowadził wewnętrzną kontrolę produkcji wraz z analizą dokumentacji technicznej i okresowymi kontrolami zgodnie z załącznikiem VI 2000/14 / WE

Pliki techniczne są przechowywane przez **Hugues Menager** pod następującym adresem: -

Altrad (Group Holding), 125 Rue du Mas Carbonnier, 34000, Montpellier, Francja.



Δήλωση συμμόρφωσης ΕΚ (DOC)



Εμείς, η εταιρεία **Altrad Belle, Sheen, Nr. OI Buxton, Derbyshire, SK17 0EU, Ηνωμένο Βασίλειο**, δηλώνουμε ότι η Δήλωση συμμόρφωσης εκδίδεται υπό την αποκλειστική ευθύνη μας και αφορά στο(α) εξής προϊόν(τα):



ΤΥΠΟΣ ΠΡΟΪΟΝΤΟΣ

ΜΟΝΤΕΛΟ

Σειριακός αριθμός.....

ΗΜΕΡΟΜΗΝΙΑ ΠΑΡΑΓΩΓΗΣ..

ΕΠΙΠΕΔΟ ΗΧΟΥ
ΜΕΤΡΗΣΗ /
(ΕΓΓΥΗΜΕΝΟ)

ΒΑΡΟΣ

**Δείτε τη σελίδα 3 για
αυτές τις πληροφορίες**

Υπογεγραμμένη από:

Ray Neilson

Διευθύνων Σύμβουλος

Ek mérous της Altrad Belle, Sheen, Derbyshire, UK

Τόπος δήλωσης:-

Sheen, Nr. Buxton, Derbyshire, SK17 0EU, UK

Ημερομηνία δήλωσης:-

Μάιος 2021

Αντικείμενο της Δήλωσης:

Ισχυρό καρότσι για το χειρισμό διαφόρων τύπων απορριμμάτων και ερειπίων επιτόπου από διάφορες εφαρμογές τοπίου και κατασκευής.

Το αντικείμενο της Δήλωσης που περιγράφεται παραπάνω συμμορφώνεται με τη σχετική Νομοθεσία εναρμόνισης της Ένωσης:

- **2006/42/ΕΚ** - Οδηγία για νέα μηχανήματα

- **2000/14/ΕΚ** - Θόρυβος - εξοπλισμός για χρήση σε εξωτερικούς χώρους

Τα ακόλουθα εναρμονισμένα πρότυπα και τεχνικές προδιαγραφές έχουν εφαρμοστεί:

- **EN ISO 12100:2010**

Ασφάλεια μηχανημάτων

- **BS EN 474-6: 2006 + A1: 2009**

Μηχανοκίνητα μηχανήματα. Ασφάλεια. Απαιτήσεις για ντάμπινγκ

- **ISO 3744:2010**

Ακουστική - Προσδιορισμός των επιπέδων ηχητικής ισχύος και της ηχητικής ενέργειας επίπεδα πηγών θορύβου χρησιμοποιώντας ηχητική πίεση

Η VINÇOTTE nv/sa (NB0026) πραγματοποίησε Εσωτερικό Έλεγχο Παραγωγής με Αξιολόγηση Τεχνικής Τεκμηρίωσης και Περιοδικό Έλεγχο σύμφωνα με το Παράρτημα VI της 2000/14 / ΕΚ

Τα τεχνικά αρχεία φυλάσσονται από τον **Hugues Menager** στην ακόλουθη διεύθυνση: -

Altrad (Group Holding), 125 Rue du Mas Carbonnier, 34000, Μοντελιέ, Γαλλία.



Δήλωση συμμόρφωσης ΕΕ (DOC)



Εμείς, η εταιρεία **Altrad Belle, Sheen, Nr. OI Buxton, Derbyshire, SK17 0EU, Ηνωμένο Βασίλειο**, δηλώνουμε ότι η Δήλωση συμμόρφωσης εκδίδεται υπό την αποκλειστική ευθύνη μας και αφορά στο(α) εξής προϊόν(τα):



ΤΥΠΟΣ ΠΡΟΪΟΝΤΟΣ

ΜΟΝΤΕΛΟ

Σειριακός αριθμός.....

ΗΜΕΡΟΜΗΝΙΑ ΠΑΡΑΓΩΓΗΣ..

ΕΠΙΠΕΔΟ ΗΧΟΥ
ΜΕΤΡΗΣΗ /
(ΕΓΓΥΗΜΕΝΟ)

ΒΑΡΟΣ

**Δείτε τη σελίδα 3 για
αυτές τις πληροφορίες**

Υπογεγραμμένη από:

Ray Neilson

Διευθύνων Σύμβουλος

Ek mérous της Altrad Belle, Sheen, Derbyshire, UK

Τόπος δήλωσης:-

Sheen, Nr. Buxton, Derbyshire, SK17 0EU, UK

Ημερομηνία δήλωσης:-

Μάιος 2021

Αντικείμενο της Δήλωσης:

Ισχυρό καρότσι για το χειρισμό διαφόρων τύπων απορριμμάτων και ερειπίων επιτόπου από διάφορες εφαρμογές τοπίου και κατασκευής.

Το αντικείμενο της Δήλωσης που περιγράφεται παραπάνω συμμορφώνεται με τη σχετική Νομοθεσία εναρμόνισης της Ένωσης:

- **2014/30/ΕΕ** - Οδηγία EMC (ηλεκτρομαγνητική συμβατότητα)

Τα ακόλουθα εναρμονισμένα πρότυπα και τεχνικές προδιαγραφές έχουν εφαρμοστεί:

- **EN ISO 12100:2010**

Ασφάλεια μηχανημάτων

- **BS EN 474-6: 2006 + A1: 2009**

Μηχανοκίνητα μηχανήματα. Ασφάλεια. Απαιτήσεις για ντάμπινγκ

- **ISO 3744:2010**

Ακουστική - Προσδιορισμός των επιπέδων ηχητικής ισχύος και της ηχητικής ενέργειας επίπεδα πηγών θορύβου χρησιμοποιώντας ηχητική πίεση

Η VINÇOTTE nv/sa (NB0026) πραγματοποίησε Εσωτερικό Έλεγχο Παραγωγής με Αξιολόγηση Τεχνικής Τεκμηρίωσης και Περιοδικό Έλεγχο σύμφωνα με το Παράρτημα VI της 2000/14 / ΕΚ

Τα τεχνικά αρχεία φυλάσσονται από τον **Hugues Menager** στην ακόλουθη διεύθυνση: -

Altrad (Group Holding), 125 Rue du Mas Carbonnier, 34000, Μοντελιέ, Γαλλία.



Izjava EZ-a o sukladnosti (DOC)



Mi, **Altrad Belle, Sheen, Nr. Buxton, Derbyshire, SK17 0EU, GB** izjavljujemo da je ova Izjava o sukladnosti izdana pod našom isključivom odgovornošću i odnosi se na sljedeće proizvode:



VRSTA PROIZVODA

MODEL.....

SERIJSKI BROJ

DATUM PROIZVODNJE.....

RAZINA ZVUČNE SNAGE
IZMJERENA /.....
(ZAJAMČENA)

MASA

**pogledajte stranicu 3
za ove informacije**

Potpis:

Ray Neilson

Generalni direktor

U ime društva Altrad Belle Sheen, Derbyshire, UK

Mjesto Izjave:-

Sheen, Nr. Buxton, Derbyshire, SK17 0EU, UK

Datum Izjave:-

svibanj 2021

Predmet Izjave:

Pokretna kolica za rukovanje raznim vrstama otpada i ruševina na terenu iz različitih područja uređenja i gradnje.

Gore opisani predmet Izjave sukladan je s mjerodavnim zakonodavstvom Unije o usklađivanju:

- **2006/42/EZ** - Direktiva o strojevima

- **2000/14/EZ** - Buka - oprema za uporabu na otvorenom

Primijenjene su sljedeće usklađene norme i tehničke specifikacije:

- **EN ISO 12100:2010**

Sigurnost strojeva

- **BS EN 474-6: 2006 + A1: 2009**

Strojevi za zemljane radove. Sigurnost. Zahtjevi za dampere

- **ISO 3744:2010**

Akustika - Određivanje nivoa zvučne snage i zvučne energije razine izvora buke pomoću zvučnog tlaka

Prijavljeno tijelo VINÇOTTE nv/sa (NB0026) obavilo je unutarnju kontrolu proizvodnje uz ocjenu tehničke dokumentacije i povremene provjere u skladu s Prilogom VI. Direktive 2000/14/EZ

Tehničku dokumentaciju čuva **Hugues Menager** na sljedećoj adresi:-

Altrad (Group Holding), 125 Rue du Mas Carbonnier, 34000, Montpellier, Francuska.



Izjava EU-a o sukladnosti (DOC)



Mi, **Altrad Belle, Sheen, Nr. Buxton, Derbyshire, SK17 0EU, GB** izjavljujemo da je ova Izjava o sukladnosti izdana pod našom isključivom odgovornošću i odnosi se na sljedeće proizvode:



VRSTA PROIZVODA

MODEL.....

SERIJSKI BROJ

DATUM PROIZVODNJE.....

RAZINA ZVUČNE SNAGE
IZMJERENA /.....
(ZAJAMČENA)

MASA

**pogledajte stranicu 3
za ove informacije**

Potpis:

Ray Neilson

Generalni direktor

U ime društva Altrad Belle Sheen, Derbyshire, UK

Mjesto Izjave:-

Sheen, Nr. Buxton, Derbyshire, SK17 0EU, UK

Datum Izjave:-

svibanj 2021

Predmet Izjave:

Pokretna kolica za rukovanje raznim vrstama otpada i ruševina na terenu iz različitih područja uređenja i gradnje.

Gore opisani predmet Izjave sukladan je s mjerodavnim zakonodavstvom Unije o usklađivanju:

- **2014/30/EU** - Direktiva o elektromagnetskoj kompatibilnosti

Primijenjene su sljedeće usklađene norme i tehničke specifikacije:

- **EN ISO 12100:2010**

Sigurnost strojeva

- **BS EN 474-6: 2006 + A1: 2009**

Strojevi za zemljane radove. Sigurnost. Zahtjevi za dampere

- **ISO 3744:2010**

Akustika - Određivanje nivoa zvučne snage i zvučne energije razine izvora buke pomoću zvučnog tlaka

Prijavljeno tijelo VINÇOTTE nv/sa (NB0026) obavilo je unutarnju kontrolu proizvodnje uz ocjenu tehničke dokumentacije i povremene provjere u skladu s Prilogom VI. Direktive 2000/14/EZ

Tehničku dokumentaciju čuva **Hugues Menager** na sljedećoj adresi:-

Altrad (Group Holding), 125 Rue du Mas Carbonnier, 34000, Montpellier, Francuska.



How To Use This Manual

This manual has been written to help you operate and service the BMD Minidumper safely. This manual is intended for dealers and operators of the BMD Minidumper.

Foreword

The '**Environment**' section gives instructions on how to handle the recycling of discarded apparatus in an environmentally friendly way. The '**Machine Description**' section helps you to familiarize yourself with the machine's layout and controls.

The '**General Safety**' and '**Health and Safety**' sections explain how to use the machine to ensure your safety and the safety of the general public.

The '**Decals**' section gives extra information regarding all the decals which can be found on the machine.

The '**Trouble Shooting Guide**' helps you if you have a problem with your machine.

The '**Servicing**' section is to help you with the general maintenance and servicing of your machine.

The '**Warranty**' Section details the nature of the warranty cover and the claims procedure.

Directives with regard to the notations.

Text in this manual to which special attention must be paid are shown in the following way:

 **CAUTION** *The product can be at risk. The machine or yourself can be damaged or injured if procedures are not carried out in the correct way.*

 **WARNING** *The life of the operator can be at risk.*



WARNING

 **WARNING** *Before you operate or carry out any maintenance on this machine **YOU MUST READ and STUDY** this manual.*

KNOW how to safely use the unit's controls and what you must do for safe maintenance. (NB Be sure that you know how to switch the machine off before you switch on, in case you get into difficulty.)

ALWAYS wear or use the proper safety items required for your personal protection. If you have **ANY QUESTIONS** about the safe use or maintenance of this unit, ASK YOUR SUPERVISOR OR CONTACT: **Altrad Belle (UK): +44 (0) 1298 84606**



Contents

How to use this manual.....	14
Warning	14
Machine Description.....	15
Technical Data.....	16
Decals	17 - 18
General Safety	19
Health and Safety.....	19
Environment	20
Pre-Start Checks	20
Start and Stop Procedure.....	20
Operating Instructions	21
Trouble Shooting Guide	21
Service and Maintenance.....	22 - 23
Warranty	23
Replacement Parts.....	23
Accessories - Snow Plough	24
Accessories - Flatbed.....	25
Accessories - Towing Hitch	26
Accessories - Turf Tyres.....	27
UKCA Declaration Of Conformity	2
EC/EU Declaration Of Conformity.....	3

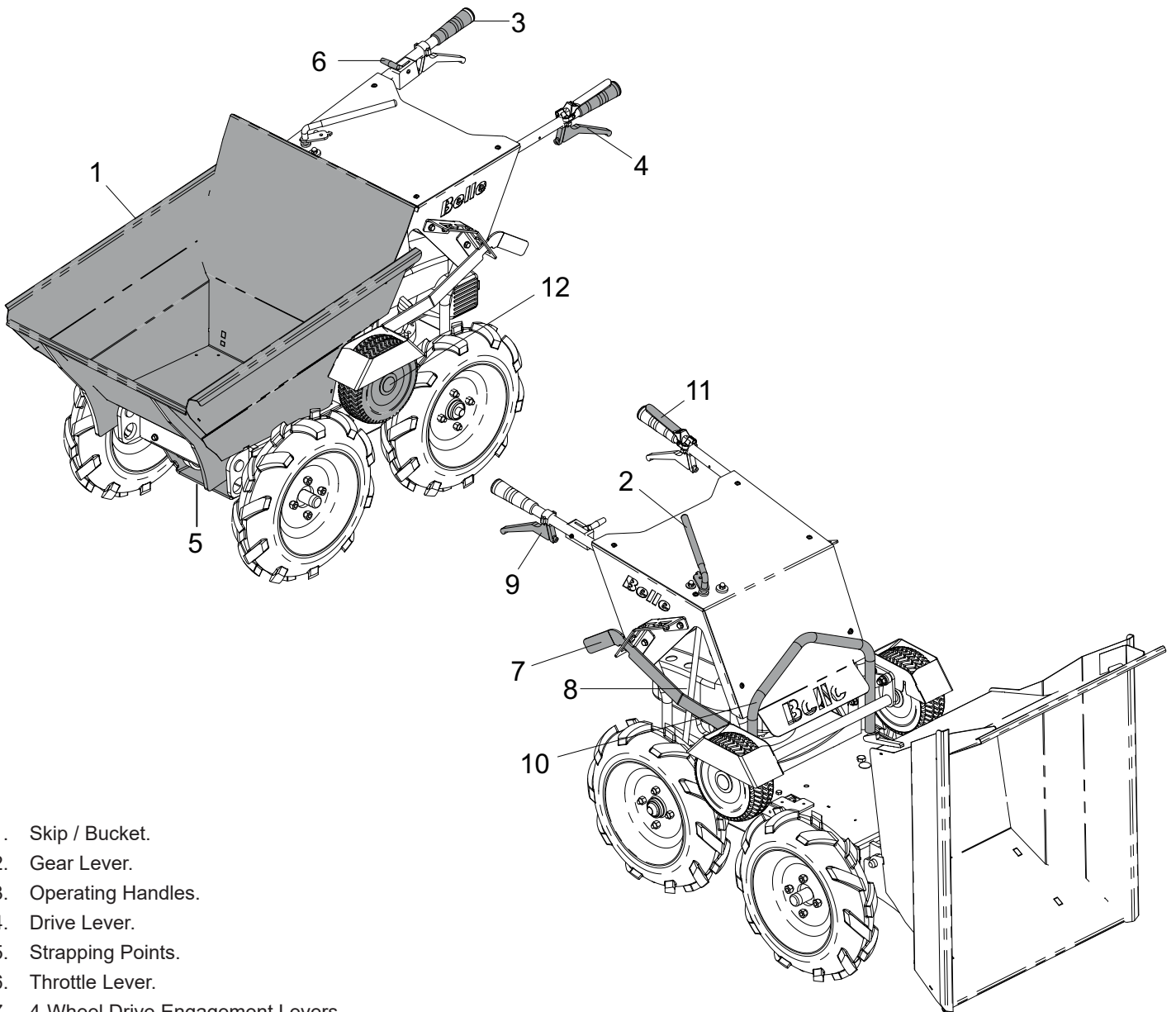

1. Skip / Bucket.
2. Gear Lever.
3. Operating Handles.
4. Drive Lever.
5. Strapping Points.
6. Throttle Lever.
7. 4-Wheel Drive Engagement Levers.
8. Oil Fill and Dipstick.
9. Skip Release Lever.
10. Lifting Eye.
11. Park Brake Lever
12. Friction Wheel (This engages the 4-wheel Drive option)

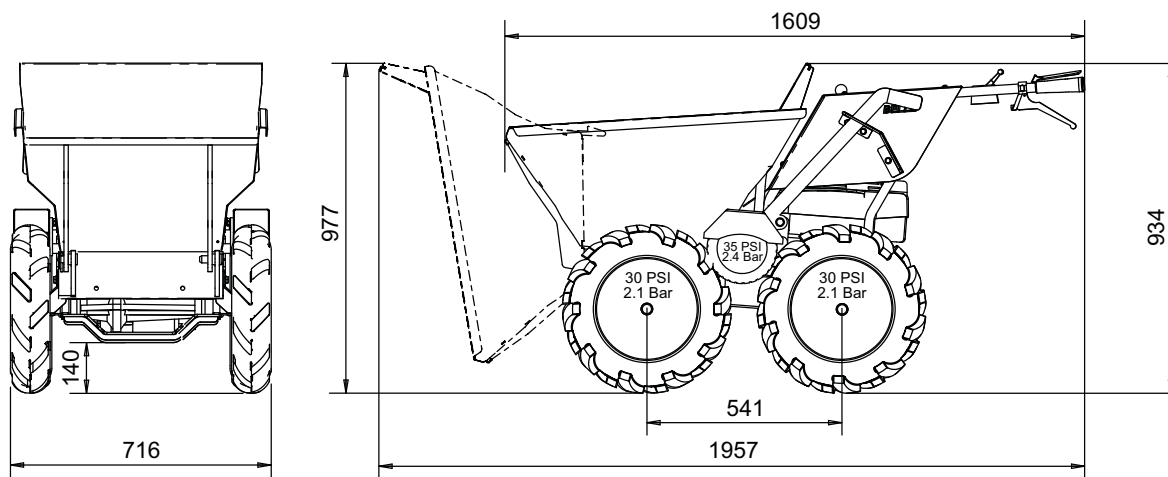

Engine Model (Hp / kW)	Honda GXV160 (*4.4 / 3.2)
Engine Type	Unleaded Petrol
Maximum Engine RPM	3000
Maximum Travel Speed - Forward (Km/h)	6
Maximum Travel Speed - Reverse (Km/h)	2.6
Skip Capacity - Fill Volume (Ltr)	113
Skip Capacity - Heaped Volume (Ltr)	134
Tyre Size (in)	4.00 x 10
Tyre Size - Friction Wheel (in)	9 x 3.5 -4
Machine Weight (kg)	155
Maximum Axle Weight (kg)	300
Maximum Uphill Gradient	20°
Maximum Downhill Gradient	20°
Sound Level (dB LWA)	99
3 Axis Vibration (m/s ²)	6.6

* The power rating of the petrol engines indicated in this document is the net power tested on a production petrol engine for the petrol engine model and measured in accordance with SAE J1349 at a specified rpm. Mass production petrol engines may vary from this value. Actual power output for the petrol engine installed in the final machine will vary depending on numerous factors, including the operating speed of the petrol engine in application, environmental conditions, maintenance and other variables. Honda reserves the right to modify its specifications at any time and without notice.

- A. Operating Instructions Decal
- B. Unleaded Decal
- C. Gear Selection Decal
- D. 4-Wheel Drive Decal

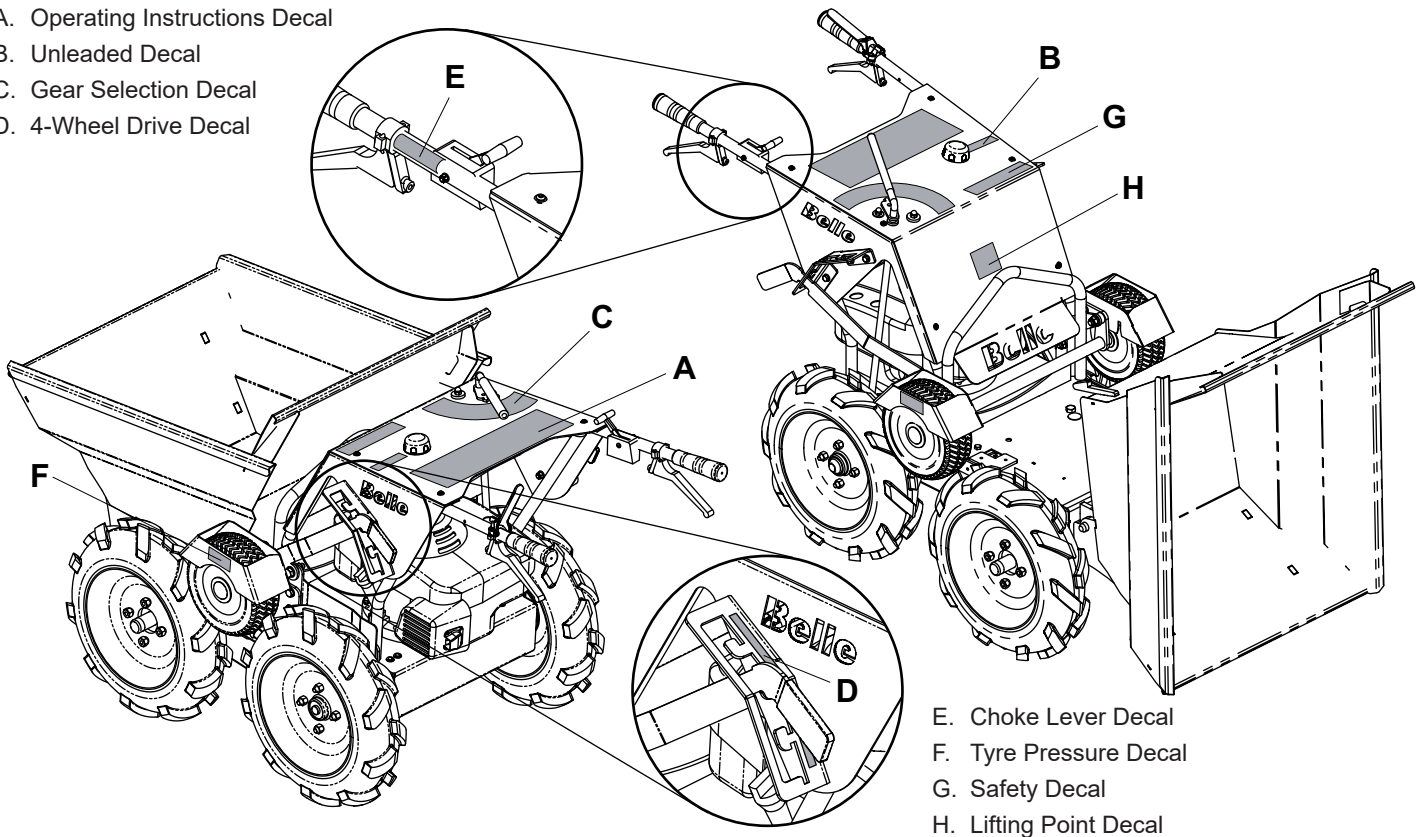

- E. Choke Lever Decal
- F. Tyre Pressure Decal
- G. Safety Decal
- H. Lifting Point Decal

A - Operating Instructions Decal

1. Select the Neutral Gear position.
2. Select the Choke position.
- 3a. Move the Fuel Valve to the 'ON' position.
- 3b. Start the Engine using the Recoil Start.
4. Select desired Engine Speed.
5. Select desired Gear.
6. Press down the Brake Lever and at the same time, Pull-up the Clutch Lever to operate the machine.
- 7a. Release the Clutch Lever to stop the machine.
- 7b. Release the Brake Lever to apply the Park Brake.
8. **DO NOT** change gear whilst the machine is in motion.
9. To release the Skip., Pull-up the Skip Release Lever and then lift-up the back end of the machine using the handles.
10. Select the 'OFF' position to stop the machine.

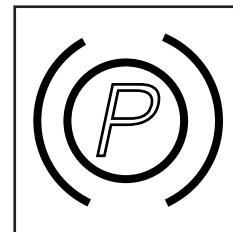

Park Brake

B - Unleaded Decal

Only use 'SP95 Unleaded Petrol'.

C - Gear Selection Decal

- 1 = Reverse Gear. Can be used on slopes with a gradient less than 20°.
- 0 = Neutral Position.
- 1 = 1st Gear. Can be used on slopes with a gradient less than 20°.
- 2 = 2nd Gear.
- 3 = 3rd Gear.
- 4 = 4th Gear. Should only be used on flat ground with no load.

PLEASE NOTE:- The machine should not be used on a slope with a gradient of more than 20°.

D - 4 Wheel Drive Decal

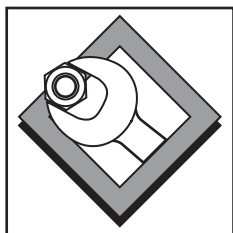

Service Position
Only

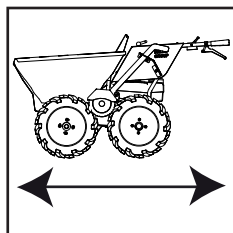

4 Wheel Drive /
Working Position

E - Choke Lever Decal

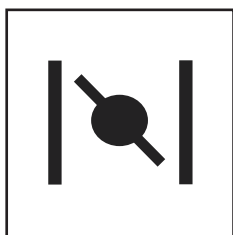

Choke
Position

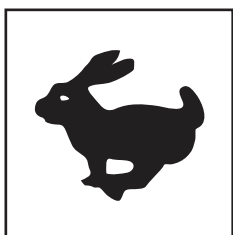

Fast Engine Speed
Position

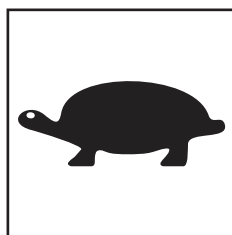

Slow Engine Speed
Position

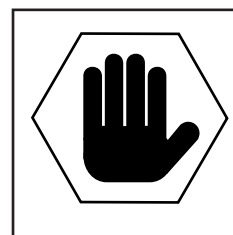

'OFF' Position

F - Tyre Pressure Decal

- The front and rear tyre pressures must be **30 PSI / 2.1 Bar**.
- The Friction Wheel tyre pressures must be **35 PSI / 2.4 Bar**.

G - Safety Decal



WARNING!

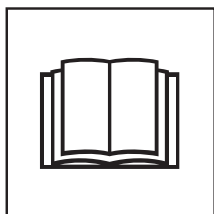

Please Read
Operators Manual



Wear Protective
Footwear



Wear Ear
Protection

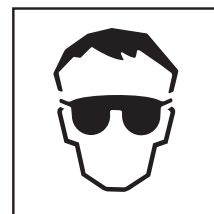

Wear Eye
Protection

H - Lifting Point Decal

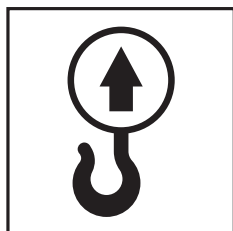

Lifting Point

General Safety



For your own personal protection and for the safety of those around you, please read and ensure you fully understand the following safety information. It is the responsibility of the operator to ensure that he/she fully understands how to operate this equipment safely. If you are unsure about the safe and correct use of the BMD Minidumper, consult your supervisor or Altrad Belle.



WARNING

Improper maintenance can be hazardous. Read and Understand this section before you perform any maintenance, service or repairs.

- This equipment is heavy and must not be lifted single-handedly, **GET HELP** and use suitable lifting equipment.
- Cordon off the work area and keep members of the public and unauthorized personnel at a safe distance.
- Personal Protective Equipment (PPE) must be worn by the operator when ever this equipment is being used (see Health & Safety).
- Make sure you know how to safely switch this machine **OFF** before you switch it **ON** in case you get into difficulty.
- Always switch **OFF** the engine before transporting, moving it around the site or servicing it.
- During use the engine becomes very hot, allow the engine to cool before touching it. Never leave the engine running and unattended.
- Never remove or tamper with any guards fitted, they are there for your protection. Always check guards for condition and security, if any are damaged or missing, **DO NOT USE THE BMD MINIDUMPER** until the guard has been replaced or repaired.
- Do not operate the machine when you are ill, feeling tired, or when under the influence of alcohol or drugs.
- Do not stand the machine on end with the engine running.
- Do not use the BMD Minidumper to transport people.
- Do not release the brake suddenly when travelling forward at speed with a heavy load as the machine may topple forward.
- When travelling downhill, engage the reverse gear with the clutch lever fully engaged and parking brake lever pressed down (brake off). Close the throttle if necessary so that engine braking controls the speed.
- Always ensure that when moving downwards on a hill, the machine is travelling in reverse.

Fuel Safety



WARNING

Petrol is flammable. It may cause injury and property damage. Shut down the engine, extinguish all open flames and do not smoke while filling the fuel tank. Always wipe up any spilled fuel.

- Before refuelling, switch off the engine and allow it to cool.
- When refuelling, **DO NOT** smoke or allow naked flames in the area.
- Spilt fuel must be made safe immediately, by using sand. If fuel is spilt on your clothes, change them.
- Store petrol in an approved, purpose made container away from heat and ignition sources.
- If fuel is spilt when re-fuelling the tank, wipe off the excess and wait 2 minutes before re-starting.

Health And Safety



Vibration.

Some vibration from the operation is transmitted through the handle to the operator's hands. **DO NOT** exceed the maximum usage times. (See Technical Data section)

PPE (Personal Protective Equipment).

Suitable PPE must be worn when using this equipment i.e. Safety Goggles, Gloves, Ear Defenders, Dust Mask and Steel Toe capped footwear. Wear clothing suitable for the work you are doing. Tie back long hair and remove any jewellery which may catch in the equipment's moving parts.

Petrol Machines.

Fuel.

Do not ingest fuel or inhale fuel vapours and avoid contact with your skin. Wash fuel splashes immediately. If you get fuel in your eyes, irrigate with copious amounts of water and seek medical attention as soon as possible.

Exhaust Fumes



WARNING

The exhaust fumes produced by this equipment are highly toxic and can kill!

Do not operate the BMD Minidumper indoors or in a confined space, make sure the work area is adequately ventilated.



Environment

Safe Disposal.



Instructions for the protection of the environment.
The machine contains valuable materials. Take the discarded apparatus and accessories to the relevant recycling facilities.

Component	Material.
Handle	Steel
Hand Grips	Rubber
Chassis	Steel
Engine	Aluminium and Steel
Gearbox	Aluminium, Steel and Phosphor Bronze
Skip	Steel
Various Parts	Steel and Rubber



Pre-start Checks

Pre start-up inspection.

The following Pre-start-up inspection must be performed before the start of each work session or after every four hours of use, whichever is first. Please refer to the service section for detailed guidance. If any fault is discovered, the BMD Minidumper must not be used until the fault is rectified.

1. Thoroughly inspect the BMD Minidumper for signs of damage. Check components are present and secure.
2. Check fluid lines, hoses filler openings, drain plugs and any other areas for signs of leakage. Fix any leaks before operating.
3. Check the engine oil level and top up as necessary.
4. Check the engine fuel level and top up as necessary.
5. Check for fuel and oil leaks.



Start and Stop Procedure

Honda GXV 160 Petrol Engine

Starting

1. Turn the fuel shut off valve to the ON position. See Diagram 1
2. Move the throttle control to the choke position. Do not use the choke when the engine is warm. Move the throttle control slightly Maximum RPM (Hare) position.
3. Pull the starter grip lightly until resistance is felt, then pull briskly.
NOTE:- Do not allow the starter grip to snap back against the engine. Return it gently to prevent damage to the starter.
4. If the choke was used to start the engine, move the throttle to the fast (or high) position as soon as the engine warms up enough to run smoothly without use of the choke.

Throttle Lever

5. Position the throttle control for the desired engine speed. For best engine performance, it is recommended that the engine be operated with the throttle in the fast (or high) position.



CAUTION

For safety reasons, the maximum operating speed must be adjusted with a special tool. Please consult your authorised Honda dealer for this operation.

6. Using a tachometer, check the engine speed. If you can't obtain the top no load engine speed specified, consult your Honda dealer.

Stopping

7. Move the throttle control to the stop position. The fuel cock will automatically turn off.
8. When the engine has stopped, turn the fuel valve to the OFF position if you do not intend to restart the engine soon. See Diagram 2.

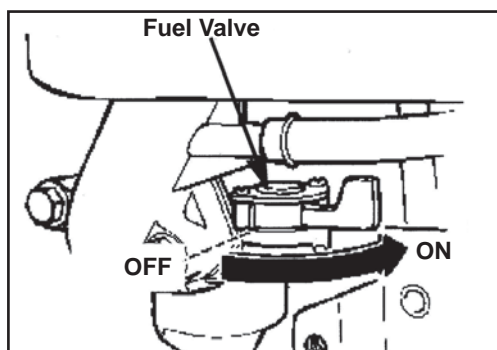

Diagram 1

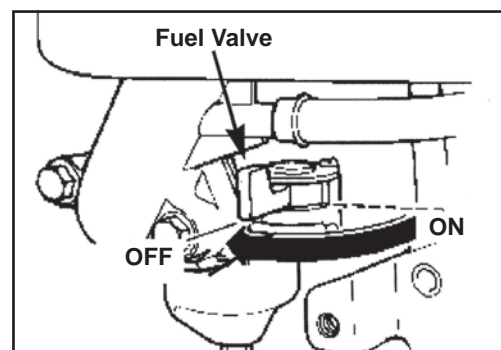

Diagram 2

Gear Selection Options

- 1st Gear = Climbing steep slopes, steps or ramps.
- 2nd Gear = Climbing slopes.
- 3rd Gear = Travelling on level ground when laden.
- 4th Gear = Travelling on level ground when unladen.

Operating the BMD Minidumper

1. Start the engine.
2. With the engine running, select the gear by turning the Gear Lever (2) to the desired position.
3. Release the brake by pressing the red Park Brake Lever (11) down towards the operating handle and pull the Drive Lever (4) upwards to engage drive. The machine will now begin to move.
4. Once the machine is moving the throttle can be opened or closed to increase or decrease the speed of the machine.
(If more speed is required, follow steps 2, 3 and 4 but select a higher gear than is currently in use)

NOTE: The gears cannot be altered whilst the machine is in motion.



CAUTION

If it is necessary to travel down a slope of more than 15° when fully laden, ensure that the machine is turned round and reverse down the slope.

Emptying the Skip

1. Stop the machine by releasing the Drive Lever (4) followed by releasing the red Park Brake Lever (11).
2. Once the machine has become stationary compress the Skip Release Lever (9) and slightly lift-up the rear of the machine. The Skip (1) will tip forwards disposing of its contents.
3. When the Skip (1) is empty, push back to its original position. The Skip (1) will lock into place automatically.

Note: The numbers shown in brackets above refer to the pictures shown in the Machine Description section of the booklet.

Troubleshooting Guide

Problem	Cause	Remedy
Engine will not start.	No fuel getting to engine.	Open fuel tap.
		Fill fuel tank.
	Engine switched off.	Switch engine on.
	Spark plug fouled.	Clean, check and reset plug gap.
	Engine cold.	Close choke.
	Engine flooded.	Open choke, fully open throttle, pull recoil starter until engine fires.
	Cutout switch wire	Reconnect disconnected wire.
BMD Minidumper does not move whilst engine is running.	Gear is not properly selected.	Ensure Gear Lever is not in-between two different gears.
	Drive Belt is not tight enough.	Tighten Drive Belt
Front wheels are spinning whilst 4-wheel drive is engaged.	Under inflated tyres.	Inflate tyres to 30 psi.



Service and Maintenance

The following tools are required for essential maintenance procedures and are not supplied with the machine.

- 17mm Socket
- 10mm Spanner
- 19mm Spanner
- 19mm Socket
- 2 x 13mm Spanners
- Pliers
- 14mm Plug Socket
- 17mm Spanner

Gearbox Oil

There should be no maintenance required as this is a sealed Gearbox. If there are any signs of leakage, stop using the machine and contact your local dealer or the Altrad Belle.

Machine Cleaning

Clean the machine after it has been used to prevent the collection of hardened debris. Hardened debris is very difficult to remove. To clean it use an old brush or hand brush with water.

NOTE: Never pressure wash or hose down the engine. Clean only with a cloth or compressed air.

Park Brake

The Parking Brake operates automatically when the red Parking Brake Lever is in the upright position. A spring holds the brake on until the lever is compressed to release it. Correct adjustment is critical. If the brake cable is too tight the brake spring will not be applying full pressure to the brake arm. If the brake cable is too slack, the brake may not release correctly when the lever is depressed and the brake will drag causing overheating and wear to the brake pads and damage to the gearbox.

Air Filter

If it is dirty, proceed as follows:-

Foam Element - Wash the element in a solution of washing-up liquid and water. Allow the element to dry, then soak in clean engine oil and squeeze out the excess oil. If the engine smokes during start-up then too much oil has been left on the foam.

Paper Element - Tap the element on a hard surface or blow from inside using compressed air to remove any excess dust within the filter. Replace every 200 hours or if it is extremely dirty.

Routine Maintenance		Every 20 hours	Every 50 Hours	Every 75 Hours	Every 200 Hours
Engine Oil	Change	✓			
Air Filter	Check Condition		✓		
	Clean / Replace				✓
Spark Plug	Change				✓

Oil / Fuel Type & Quantity - Spark Plug Type

	Oil type	Quantity (Litre)	Fuel Type	Capacity (Litre)	Spark Plug Type	Electrode Gap (mm)
Petrol Honda GXV160	S.A.E. 10W 30	0.65	Unleaded	2.5	BPR5ES	0.7 - 0.8

Note: Remove all Oil and Fuel before tipping the machine over.

Belt Removal (On Machines Up To Serial No. 141778)

1. Remove the 6 x M8 Bolts from the Sump Guard and then remove the Sump Guard from the machine.

2. Remove 3 X Bolts (A). This will allow you to remove the Belt (B).

NOTE:- Ensure the Belt is removed from the Engine pulley (D) first.

Belt Fitting (On Machines Up To Serial No. 141778)

1. Place the Belt (B) onto the transmission pulley (C), and then onto the engine pulley (D).

2. Ensure the Belt (B) runs on the outside of the Clutch Tensioning Arm. (See the diagram on the right to see the route of the Belt (B))

3. Add Bolt (A) to the Clutch Tensioning Arm and tighten so that the arm is 245mm from the Cross Plate (See the diagram on the right).

If adjustment is required, tweak the 2 Nuts (E) until correct distance is achieved.

4. Attach the Sump Guard using the 6 x M8 Bolts to a torque setting of 28Nm.

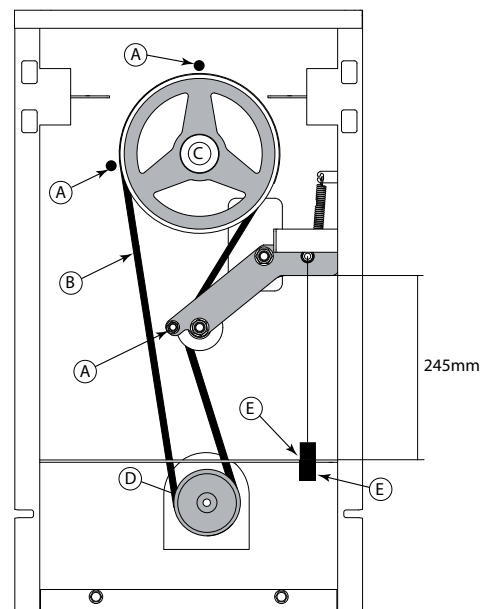

Note: Remove all Oil and Fuel before tipping the machine over.

Belt Removal (On Machines From Serial No. 141779)

1. Remove the 6 x M8 Bolts from the Sump Guard and then remove the Sump Guard from the machine.
2. Remove 4 X Bolts (A). This will allow you to remove the Belt (B).
NOTE:- Ensure the Belt is removed from the Engine pulley (D) first.

Belt Fitting (On Machines From Serial No. 141779)

1. Place the Belt (B) onto the transmission pulley (C), and then onto the engine pulley (D).
2. Ensure the Belt (B) runs on the outside of the Clutch Tensioning Arm. (See the diagram on the right to see the route of the Belt (B))
3. Add Bolt (A) to the Clutch Tensioning Arm and tighten so that the arm is 235mm from the Cross Plate (See the diagram on the right).
If adjustment is required, tweak the 2 Nuts (E) until correct distance is achieved.
4. Attach the Sump Guard using the 6 x M8 Bolts to a torque setting of 28Nm.

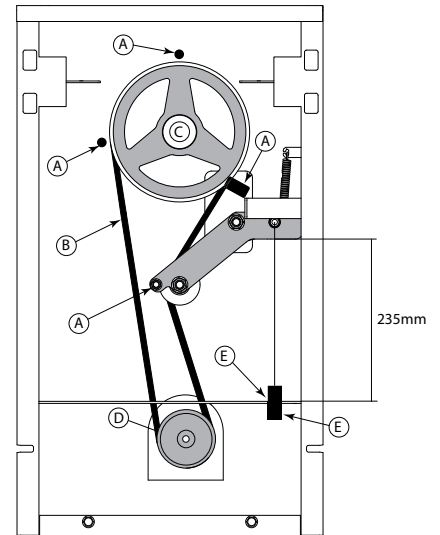

Warranty

Your new Altrad Belle 'BMD' Minidumper is warranted to the original purchaser for a period of one-year (12 months) from the original date of purchase. The Altrad Belle warranty is against defects in design, materials and workmanship.

The following are not covered under the Altrad Belle warranty:

1. Damage caused by abuse, misuse, dropping or other similar damage caused by or as a result of failure to follow assembly, operation or user maintenance instructions.
2. Alterations, additions or repairs carried out by persons other than Altrad Belle or their recognised agents.
3. Transportation or shipment costs to and from Altrad Belle or their recognised agents, for repair or assessment against a warranty claim, on any machine.
4. Materials and/or labour costs to renew, repair or replace components due to fair wear and tear.

The following components are not covered by warranty.

- Drivebet(s)
- Engine air filter
- Engine spark plug

Altrad Belle and/or their recognised agents, directors, employees or insurers will not be held liable for consequential or other damages, losses or expenses in connection with or by reason of or the inability to use the machine for any purpose.

Warranty Claims

All warranty claims should firstly be directed to Altrad Belle, either by telephone, by Fax, by Email, or in writing.

For warranty claims:

Tel : +44 (0)1298 84606,

Fax : +44 (0)1298 84073,

Email : Warranty.dept@altrad-belle.com

or Write to:

Altrad Belle Warranty Department, Sheen, Nr. Buxton, Derbyshire, SK17 0EU, England

Warranty Registration:

In the bid for ALTRAD Belle to become greener and more eco friendly, we have now introduced online Warranty registration. To access the registration page of our website, please use the following address:-

http://www.bellegroup.com/index.php?p=warranty_registration

Alternatively, please scan the adjacent QR Code (Quick Response Code) using your smartphone to access the registration page.



Replacement Parts

When maintaining this product only the manufacturers original, genuine replacement parts may be used.

The user will lose any possible claims if replacement parts used are other than the makers original replacement parts.

Replacement parts for this product can be ordered online 24 hours a day, 7 days a week at www.Altrad-Belle247.com

For more information regarding the availability of replacement parts for this product, please contact Altrad Belle using the following contact details:-

Tel:- +44 (0)1298 84606

Fax:- +44 (0)1298 84073

Email:- sales@altrad-belle.com

Alternatively, please scan the adjacent QR Code (Quick Response Code) using your smartphone to access the Altrad Belle online parts portal.

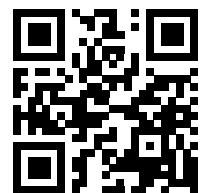

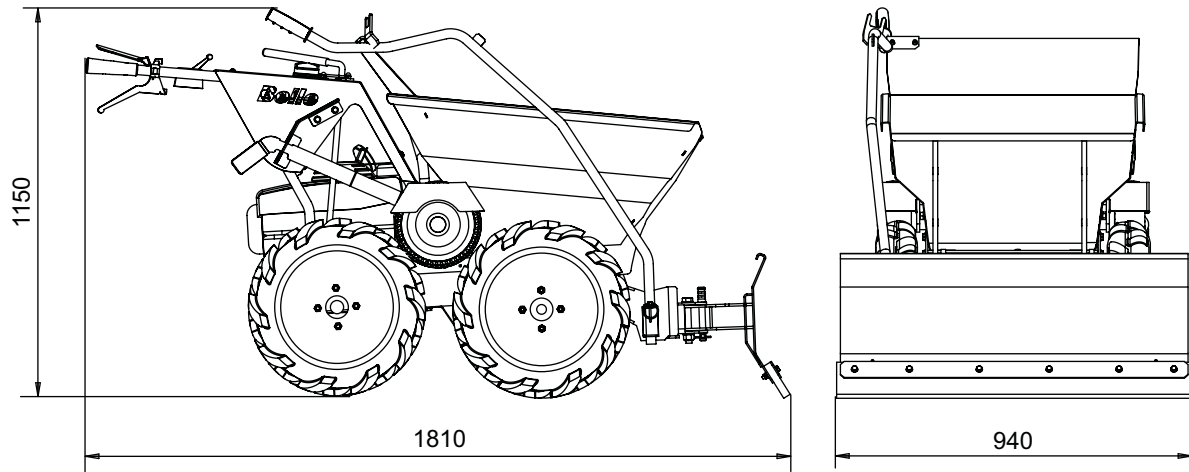

Machine Weight with Snow Plough (kg)	195
Snow Plough Weight (kg)	40

General Safety



WARNING

Before you operate or carry out any maintenance on this machine **YOU MUST READ and STUDY** this manual.

- This Snow Plough is heavy and must not be lifted single-handedly, **GET HELP** and use suitable lifting equipment.
- Personal Protective Equipment (PPE) must be worn by the operator when ever the Snow Plough is being used (see Health & Safety).
- The weight of the Snow Plough could cause the Skip to drop slightly against the locking-plate if the skip-release lever is squeezed. **DO NOT** squeeze the lever with the Snow Plough attached.
- Use caution when releasing the Snow Plough from transport position and when lowering to surface.
- Take extra care when walking on freshly ploughed snow.

NOTE:- Adding weight into the Skip will aid traction when ploughing.

Assembly Instructions

1. Take the Main Body and insert through two holes in the Minidumper Chassis as shown in **View 1**.
2. Push R-Clip into Main Body Boss, as shown in **View 2**, making sure it is clipped around the Boss as **Detail A**.
3. Place Handle through the Main Body at 90° as **View 3**.
4. Twist Handle through 90° and fit Linch Pin as **View 4**.
5. If the Skip doesn't have holes for the Handle Hook Pressing, align the Plate as **Views 5 and 6**. Clamp in position and drill through with a 6.5mm Drill. Make sure correct **PPE** is used
6. Place M6 x 20 Set Screws, M6 Washers and M6 Nyloc Nuts through Handle Hook Pressing and Torque to 16 N/m as **View 6**.

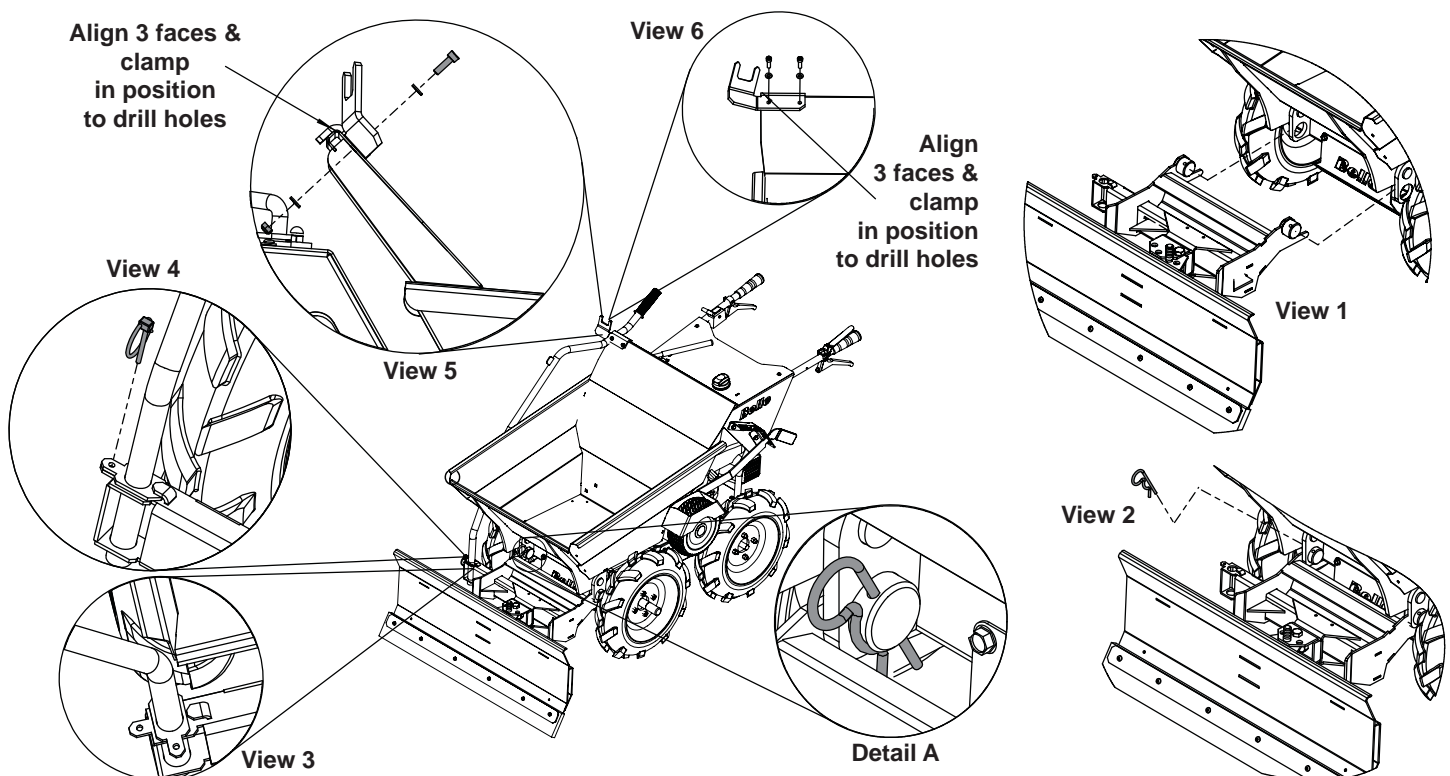

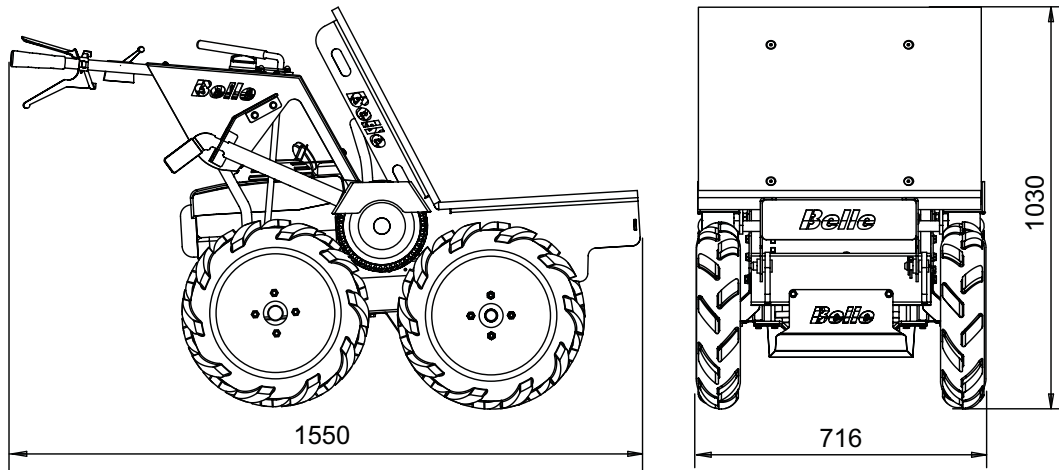

Machine Weight with Flatbed (kg)	143.2
Flatbed Weight (kg)	13.2
Flatbed Max. Payload (kg)	300
Surface Area (m ²)	0.35

General Safety



WARNING

Before you operate or carry out any maintenance on this machine **YOU MUST READ and STUDY** this manual.

- This Skip is heavy and must not be lifted single-handedly, **GET HELP** or use suitable lifting equipment.
- This Flatbed is heavy and must not be lifted single-handedly, **GET HELP** or use suitable lifting equipment.
- Personal Protective Equipment (PPE) must be worn by the operator when ever the Flatbed is being used (see Health & Safety).
- Take extra care when loading the Flatbed to ensure the load doesn't slide off the Flatbed during operation.

Assembly Instructions

1. Press the 'Skip Release Handle' and slowly place the Skip into the 'tipping' position as shown in **View 1**.
2. Remove the Pin from the Boss, which attaches the Skip to the Chassis as shown in **View 2**.
3. Slide the Skip off the Chassis.
4. Place the Flatbed into a 'tipping' position and slide onto the Chassis as shown in **View 3**.
5. Secure the Flatbed to the Chassis by inserting the Pin into the Boss as shown in **View 4**.
6. Push the Flatbed backwards into it's operating position.

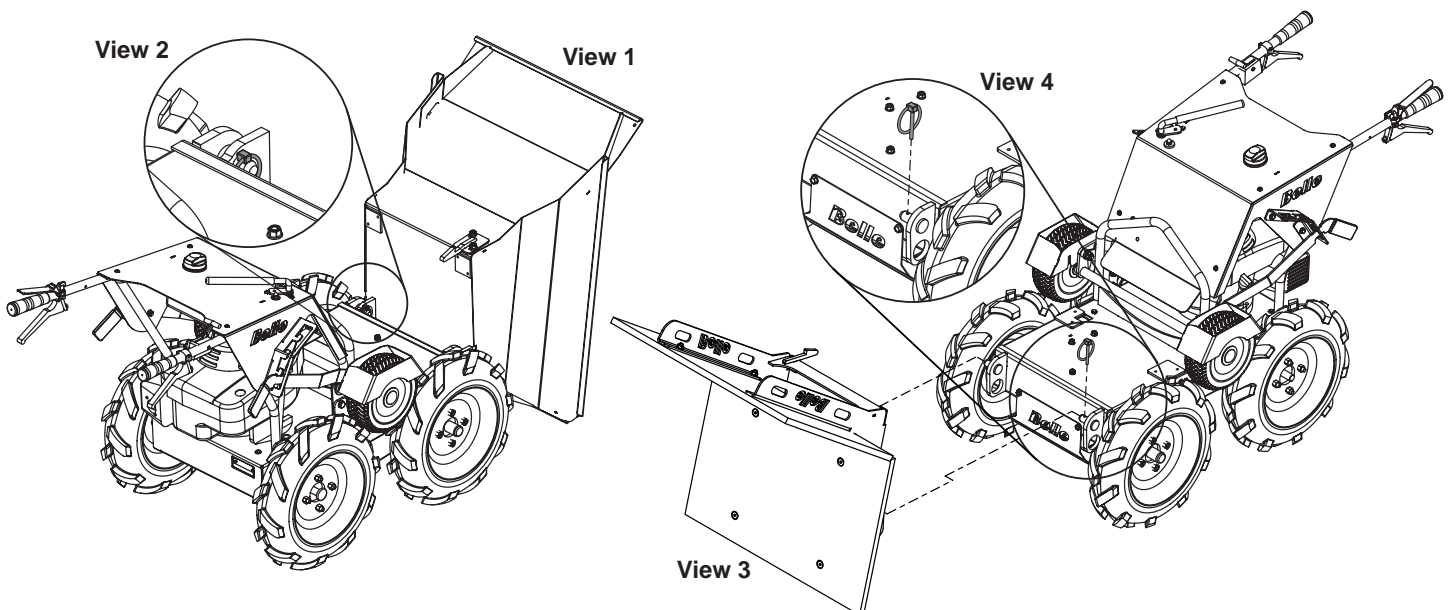

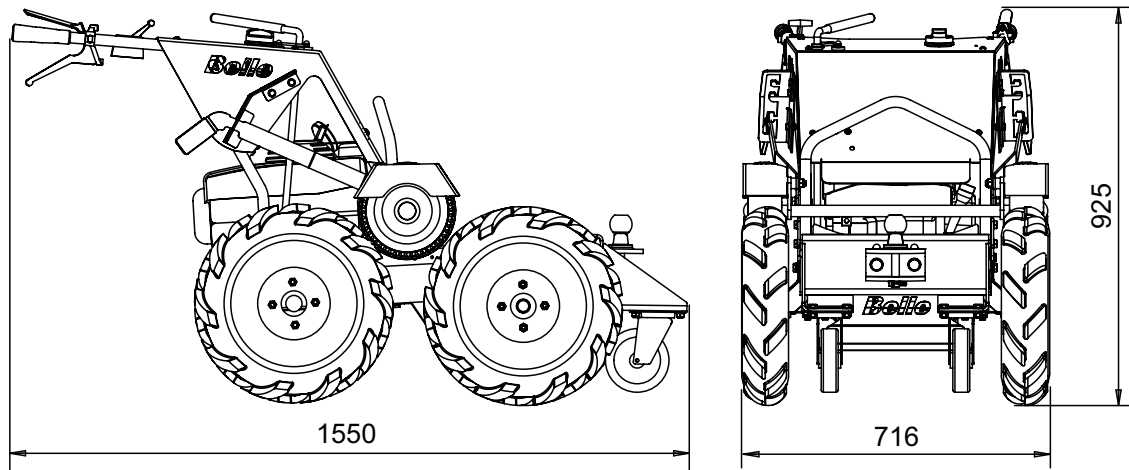

Machine Weight with Tow Hitch (kg)	147
Tow Hitch Weight (kg)	17
Ball Size (mm)	50
Max. Towing Capacity - Flat Ground (kg)	1000
Max. Towing Capacity - 10° Gradient (kg)	350

General Safety

WARNING Before you operate or carry out any maintenance on this machine **YOU MUST READ and STUDY** this manual.

- This Skip is heavy and must not be lifted single-handedly, **GET HELP** or use suitable lifting equipment.

Assembly Instructions

- Press the 'Skip Release Handle' and slowly place the Skip into the 'tipping' position as shown in **View 1**.
- Remove the Pin from the Boss, which attaches the Skip to the Chassis as shown in **View 2**.
- Slide the Skip off the Chassis.
- Roll the Tow Hitch up to the Chassis and slide onto the Chassis as shown in **View 3**.
- Secure the Tow Hitch to the Chassis by inserting the Pin into the Boss as shown in **View 4**.

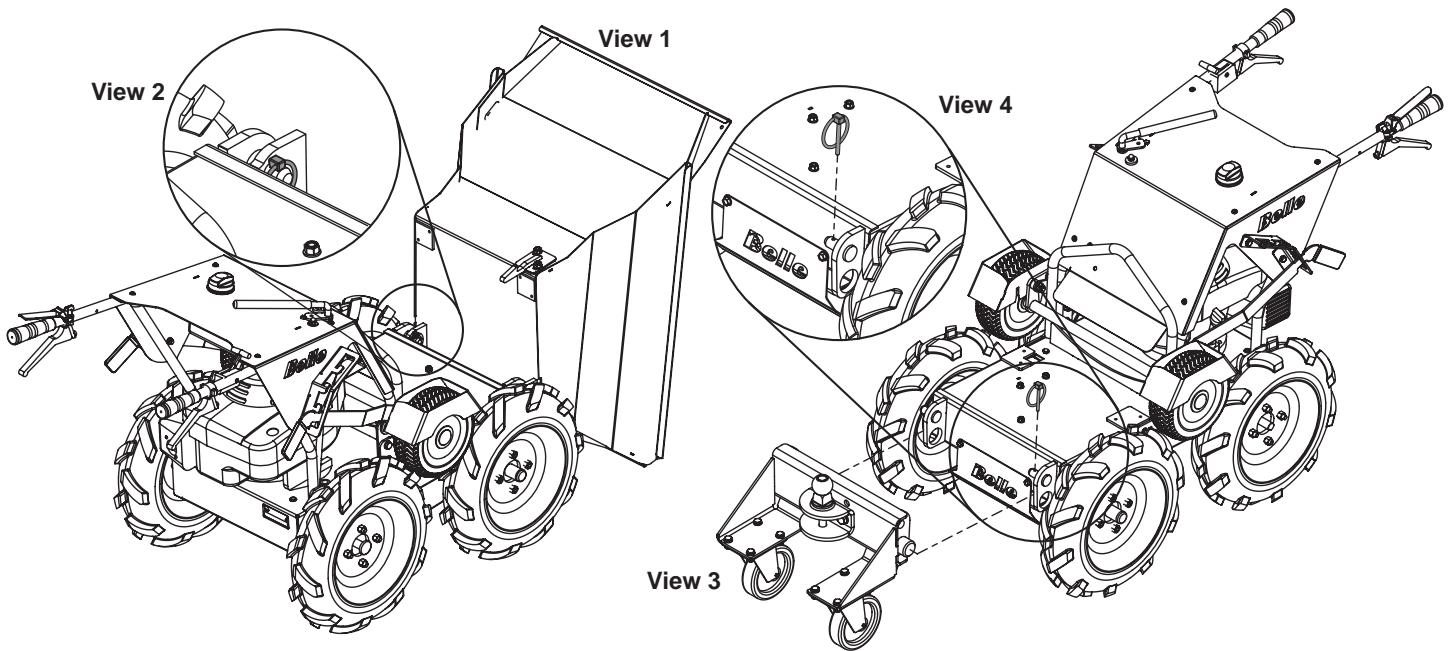

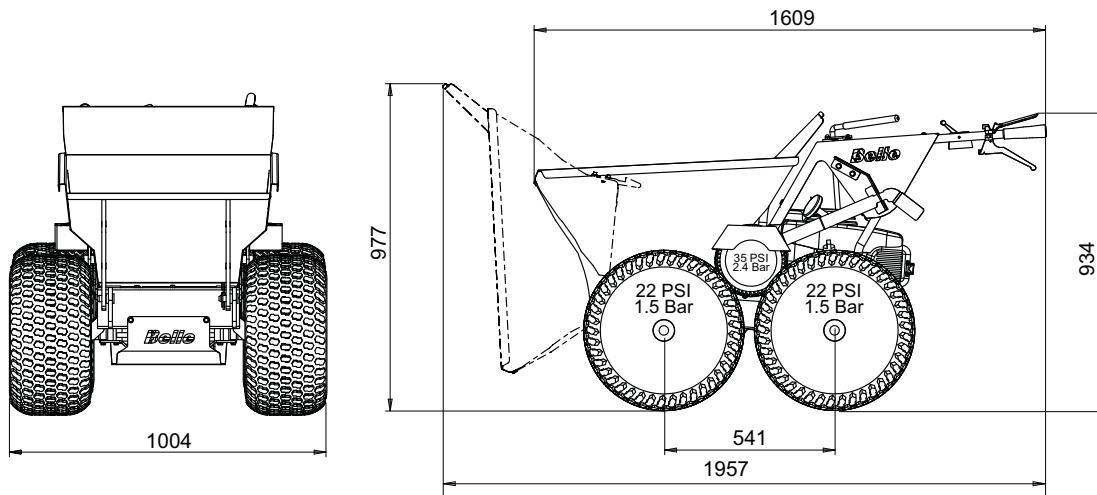

Tyre Size - Flotation Wheels (in)	20 x 10 -8
Machine Weight with Turf Tyres (kg)	195
Turf Tyre Weight (per Tyre) (kg)	10

General Safety



WARNING

Before you operate or carry out any maintenance on this machine **YOU MUST READ and STUDY** this manual.

Fitting Instructions

1. Change the Friction Drive Wheels from the 4 Wheel Drive position to the service position. This allows the current Wheels to be removed from the Minidumper.
2. One wheel at a time, remove the Nuts with a 19mm Socket, followed by removing the Wheel. Once the Wheel is removed the new Spacer can be bolted on to the Hub. This is shown in Detail A.
3. When bolting the Spacer on, ensure the Nut tapers are pointing outwards as shown in Detail 1. The 4 Nuts should Torque to 45Nm.
4. Once the Spacer is torqued up, the Turf Tyres can be put on with the 4 supplied Nuts. These again should be torqued to 45Nm. Once fitted, this then can be done on the remaining 3 Wheels.
5. Once all the Wheels are fitted, the Friction Drive Wheels then have to be put back in to the 4 Wheel Drive position and the Tyres set to a pressure of 22psi.

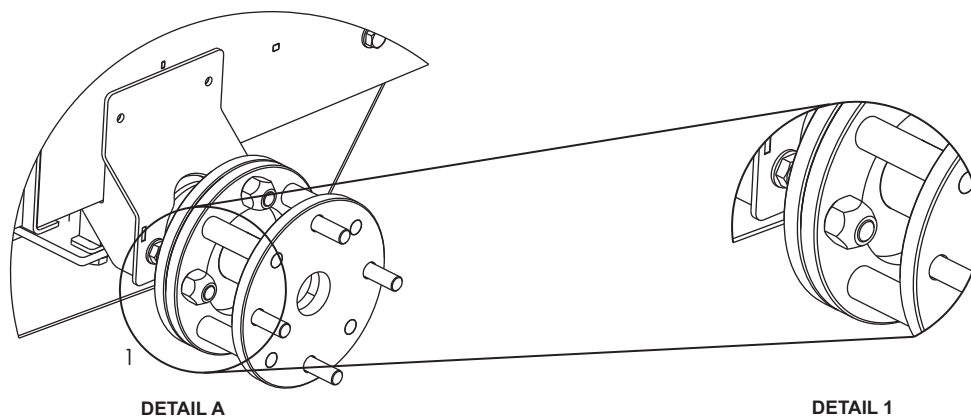

Ce manuel a été rédigé dans le but de vous aider à utiliser et entretenir le Minidumper BMD en toute sécurité. Ce manuel est destiné aux revendeurs et opérateurs du Minidumper BMD.

Avant-propos

La section **“Respect de l’environnement”** contient des instructions sur les méthodes de recyclage et d’élimination des déchets dans le respect de l’environnement.

La section **“Description de l’appareil”** vous permettra de vous familiariser avec l’agencement et les commandes de l’appareil.

Les sections **“Consignes Générales de Sécurité”** et **“Santé et Sécurité”** vous expliquent la manière dont il vous faudra utiliser l’appareil pour assurer votre sécurité et celle des membres du public, en général.

La section **“Dépistage des anomalies”** vous donne des conseils en cas de problème avec la machine.

La section **“Entretien et Révision”** vous donne des conseils sur l’entretien général et les révisions de votre machine.

La section **“Garantie”** donne des renseignements sur la couverture de la garantie et la procédure à suivre pour les réclamations sous garantie.

Renseignements concernant les notations utilisées dans ce manuel.

Dans ce manuel, il faut prêter une attention particulière au texte signalé comme suit:



ATTENTION

Ce produit peut présenter des risques. Si les méthodes indiquées ne sont pas rigoureusement respectées, l'appareil ou l'opérateur risque de subir des dommages / blessures.



AVERTISSEMENT

Il peut y avoir un danger mortel pour l'opérateur.

AVERTISSEMENT



AVERTISSEMENT

*Avant d'utiliser ou d'effectuer toute intervention sur cette machinerie, il est **IMPERATIF** de **LIRE** et d'**ASSIMILER** le contenu de ce manuel.*

SAVOIR utiliser les commandes de cet appareil et procéder à son entretien en toute sécurité.

(PS : Assurez-vous de savoir arrêter la machine avant de la démarrer au cas où vous auriez des problèmes).

TOUJOURS utiliser les éléments nécessaires à votre protection lors de l'utilisation de la machine.

Pour **TOUTES QUESTIONS** relatives à l’entretien et l’utilisation en toute sécurité de cet appareil, **DEMANDER CONSEIL A VOTRE DIRECTION OU CONTACTER** Altrad Belle :+44(0) 1298 84606

Sommaire

Comment utiliser ce manuel.....	28
Avertissement.....	28
Description de l'appareil.....	29
Caractéristiques techniques.....	30
Étiquettes.....	31 - 32
Consignes générales de sécurité.....	33
Santé et sécurité.....	33
Respect de l'environnement.....	34
Contrôles préalables au démarrage.....	34
Procédure de mise en route / arrêt.....	34
Fonctionnement.....	35
Guide de dépistage des anomalies.....	35
Entretien et révision.....	36 - 37
Garantie.....	37
Pièces de rechange.....	37
Accessoires - Chasse-neige.....	38
Accessoires - Plateau.....	39
Accessoires - Attache remorque.....	40
Accessoires - Pneus de Flottaison.....	41
Déclaration CE/UE de conformité.....	4

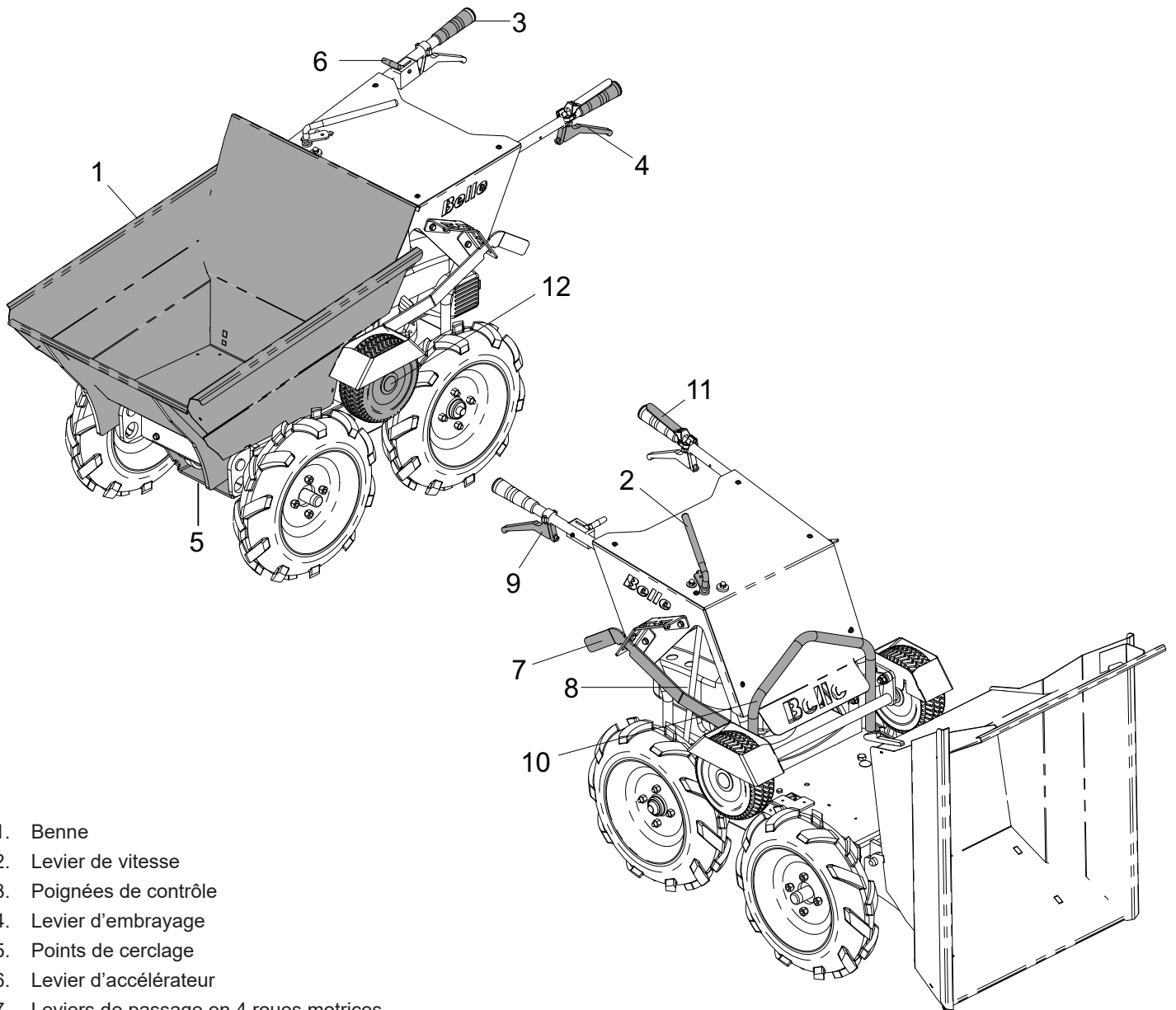

1. Benne
2. Levier de vitesse
3. Poignées de contrôle
4. Levier d'embrayage
5. Points de cerclage
6. Levier d'accélérateur
7. Leviers de passage en 4 roues motrices
8. Orifice de remplissage et jauge à huile
9. Levier de basculement de benne
10. Point de levage
11. Levier de frein de stationnement
12. Roue de friction (Passage en 4 roues motrices)

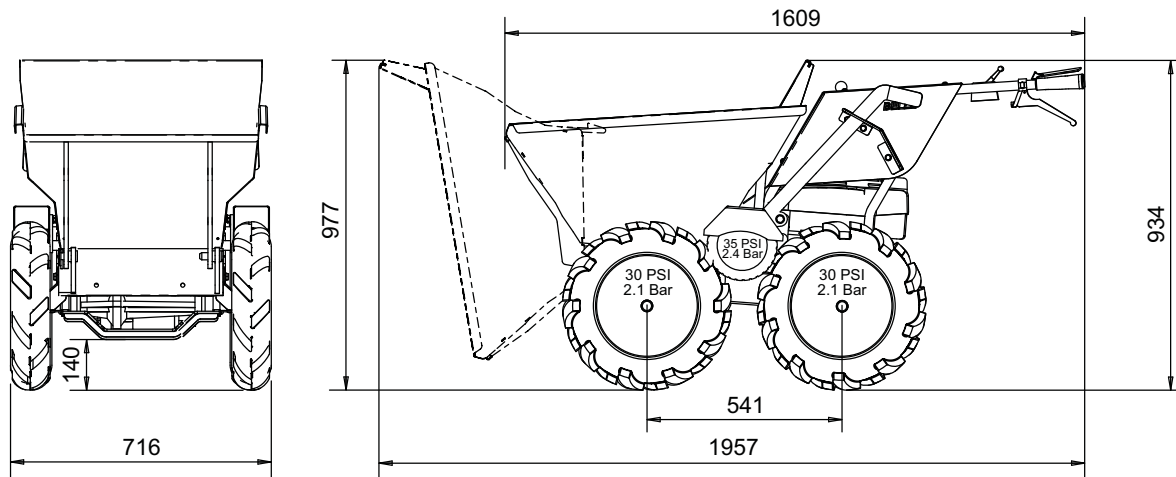

Modèle de moteur (Hp / kW)	Honda GXV160 (*4.4 / 3.2)
Type de moteur	Unleaded Petrol
Vitesse de rotation maximale du moteur	3450
Vitesse Maxi. - Marche Avant (Km/h)	6
Vitesse Maxi. - Marche Arrière (Km/h)	2.6
Capacité de la benne - eau (Ltr)	113
Capacité de la benne - en dôme (Ltr)	134
Taille du pneu - Pneus tout terrain (in)	4.00 x 10
Taille du pneu - Roue de friction (in)	9 x 3.5 -4
Poids de la machine (kg)	155
Capacité de charge (kg)	300
Déclivité maximale - montée	20°
Déclivité maximale - descente	20°
Niveau sonore (dB L _{WA})	99
Vibration sur 3 axes (m/sec ²)	6.6

* La puissance nominale des moteurs à essence indiquée dans ce document est la puissance nette testée sur un moteur à essence de production pour le modèle de moteur à essence et mesurée conformément à SAE J1349 à un régime spécifié. Les moteurs à essence de série peuvent s'écarter de cette valeur. La puissance de sortie réelle du moteur à essence installé dans la machine finale variera en fonction de nombreux facteurs, y compris la vitesse de fonctionnement du moteur à essence dans l'application, les conditions environnementales, l'entretien et d'autres variables. Honda se réserve le droit de modifier ses spécifications à tout moment et sans préavis.

- A. Décalcomanie Instructions de Fonctionnement.
- B. Décalcomanie Sans Plomb.
- C. Décalcomanie Sélection Vitesse.
- D. Décalcomanie 4-roues motrices.

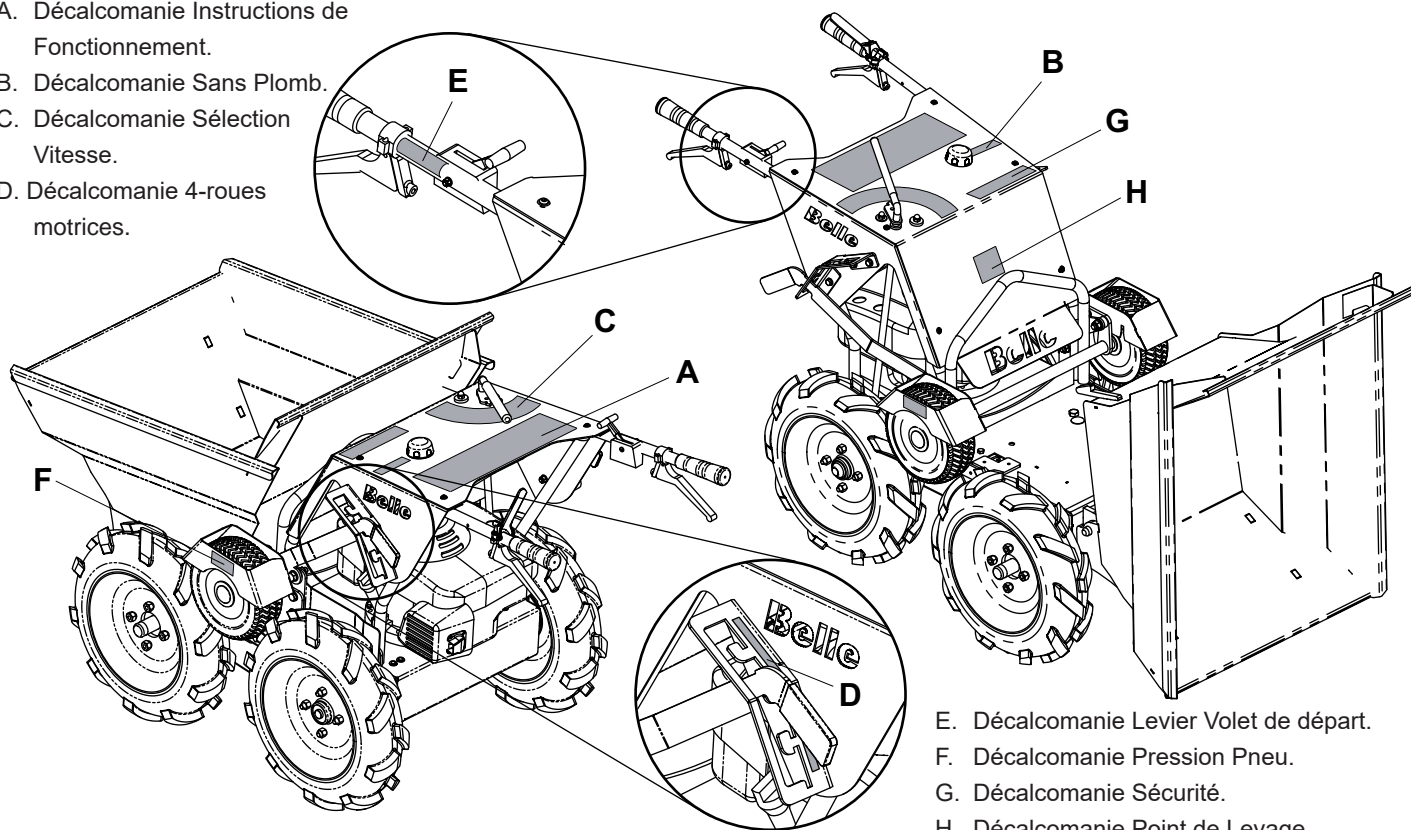

- E. Décalcomanie Levier Volet de départ.
- F. Décalcomanie Pression Pneu.
- G. Décalcomanie Sécurité.
- H. Décalcomanie Point de Levage.

A - Décalcomanie Instructions de Fonctionnement

1. Sélectionnez la position Point Mort.
2. Sélectionnez la position du volet de départ.
- 3a. Placez la vanne de carburant sur la position 'MARCHE'.
- 3b. Démarrez le moteur en tirant sur le Lanceur à Rappel.
4. Sélectionnez la vitesse du moteur désirée.
5. Sélectionnez la vitesse désirée.
6. Appuyez sur le Levier de Frein et en même temps, tirez sur le Levier d'Embrayage pour faire fonctionner la machine.
- 7a. Relâchez le Levier d'Embrayage pour arrêter la machine. 7b. Relâchez le Levier de Frein pour mettre le Frein de Stationnement.
8. NE PAS changer de vitesse lorsque la machine est en mouvement.
9. Pour décharger la Benne, tirez le Levier Décharge Benne et ensuite soulever la partie arrière de la machine en utilisant les poignées.
10. Sélectionnez la position 'ARRÊT' pour arrêter la machine.

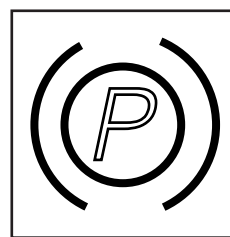

Levier de frein de stationnement

B - Décalcomanie Sans Plomb

Utilisez uniquement 'Essence Sans Plomb SP95'.

C - Décalcomanie Sélection Vitesse

- 1 = Marche Arrière. Peut être utilisée sur des pentes d'une déclivité de moins de 20°.
- 0 = Point Mort.
- 1 = 1ère Vitesse. Peut être utilisée sur des pentes d'une déclivité de moins de 20°.
- 2 = 2nde Vitesse.
- 3 = 3ème Vitesse.
- 4 = 4ème Vitesse. Devrait être utilisée seulement sur un terrain plat et sans charge.

VEUILLEZ NOTER : - La machine ne devrait pas être utilisée sur une pente avec une déclivité de plus de 20°.

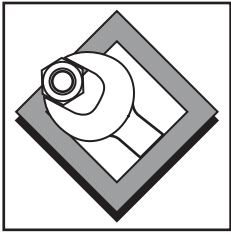
D - Décalcomanie 4-roues motrices

Position Service
Seulement

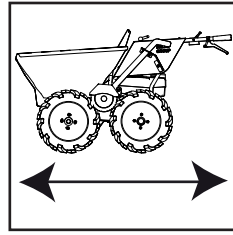

Position 4 Roues
Motrices / En
Marche

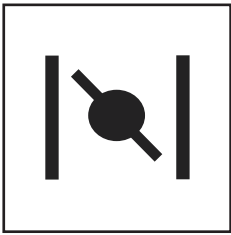
E - Décalcomanie Levier Volet de départ

Position Volet de
Départ

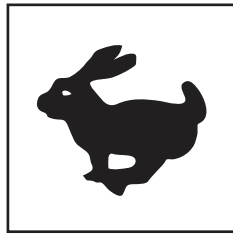

Position Vitesse
Moteur Rapide

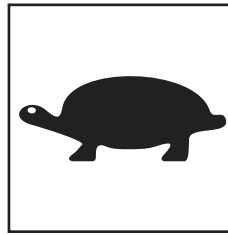

Position Vitesse
Moteur Lente

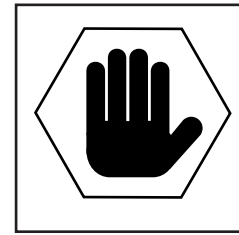

Position 'MARCHÉ'

F - Décalcomanie Pression Pneu

- La pression des pneus avants et arrières doit être de **30 PSI / 2.1 Bar**.
- La pression du pneu de la Roue de Friction doit être de **35 PSI / 2.4 Bar**.

G - Décalcomanie Sécurité

AVERTISSEMENT!

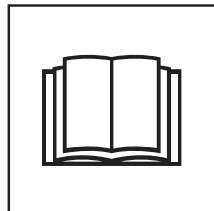

Veuillez lire
le Manuel des
Opérateurs



Portez des
Chaussures de
Protection

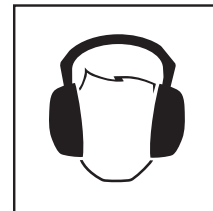

Portez des
Protections pour
les Oreilles



Portez des
Protection pour
les Yeux

H - Décalcomanie Point de Levage

Point de Levage

Consignes de Sécurité

F

Pour votre protection personnelle et pour la sécurité des personnes qui se trouvent à proximité, prière de lire et de bien assimiler les consignes de sécurité suivantes. Il incombe à l'opérateur de s'assurer qu'il a bien compris la manière d'utiliser cet équipement en toute sécurité.



AVERTISSEMENT

*Une mauvaise maintenance ou une utilisation incorrecte de l'appareil peut se révéler dangereuse. Lire et assimiler **LES CONSIGNES DE SECURITE ET D'UTILISATION** avant de procéder à quelque opération d'entretien, de service ou réparations.*

- Cet équipement est lourd et ne doit donc pas être soulevé par une seule personne, OBTENEZ DE L'AIDE AIDE et utilisez un équipement de levage approprié.
- Balisez la zone de travail et éloignez les membres du public et tout le personnel non autorisé à une distance sûre.
- Il est impératif que l'opérateur porte un équipement de protection individuelle à chaque fois qu'il utilise cet appareil (voir "Santé et Sécurité").
- Avant de démarrer la machine, vérifiez que vous savez comment mettre le contact en position OFF, en cas de difficultés.
- Il faut toujours COUPER le contact du moteur avant de transporter, de déplacer ou avant toute intervention sur la machine.
- Le moteur peut devenir très chaud en cours d'utilisation. Attendez que le moteur soit refroidi avant de le toucher. Ne jamais laisser la machine en marche sans surveillance
- Ne jamais enlevez ou modifier les dispositifs de sécurité, ils ont été conçus pour votre protection. Vérifier continuellement ces dispositifs. Si l'un d'eux est endommagé ou manquant, N'UTILISEZ PAS LE MINIDUMPER jusqu'à ce que les dispositifs soient remplacés ou réparés.
- Ne faites pas fonctionner la machine lorsque vous êtes malade, fatigués ou si vous avez abusé d'alcool ou de stupéfiants.
- Ne mettez pas la machine à la verticale sans couper le moteur.
- N'utilisez pas le MINIDUMPER pour le transport de personnes.
- Ne bloquez pas les freins brusquement quand la machine est lourdement chargée car elle pourrait basculer vers l'avant.
- En descente, engagez la marche arrière avec le levier d'embrayage / freins pressé (pas de frein). Mettre l'accélérateur au minimum, si besoin, pour que le frein moteur contrôle la vitesse
- Assurez-vous toujours, en descendant une côte, de descendre en marche arrière.

Consignes de sécurité concernant le carburant



AVERTISSEMENT

Le carburant est inflammable. Il risque de causer des blessures et des dégâts matériels. Coupez le moteur et éteignez toutes les flammes nues. Ne fumez pas pendant le remplissage du réservoir de carburant. Essayez toujours tout carburant renversé.

- Avant de refaire le plein de carburant, coupez le moteur et attendez qu'il ait refroidi.
- Pendant le remplissage du réservoir de carburant, IL NE FAUT ni fumer ni autoriser les flammes nues dans cette zone.
- Il faut toujours sécuriser immédiatement avec du sable tout déversement de carburant. Si du carburant s'est renversé sur vos vêtements, il faut vous changer.
- Entreposez le carburant dans un récipient prévu à cet effet et agréé, à l'écart de la chaleur et de toute source de combustion.
- Si le carburant se renverse lors du remplissage de la benne, épongez-le et attendez deux minutes avant de redémarrer.

Santé et sécurité

F

Vibrations

Une partie des vibrations provenant de l'appareil en cours d'utilisation est transmise par l'intermédiaire du guidon aux mains de l'utilisateur. NE PAS DEPASSER la durée maximale de temps d'usage de l'appareil (voir la section Caractéristiques techniques)

EPI (Equipelement de Protection Individuel)

Lors de l'utilisation de l'appareil, il est impératif de porter un EPI approprié (ex: lunettes de protection, gants de protection, casque antibruit, et chaussures à embout d'acier). Il faut porter des vêtements adaptés au travail. Attachez les cheveux longs et ne portez pas de bijoux susceptibles de s'accrocher aux pièces mobiles de l'appareil.

Appareil à essence

Carburant.

Il ne faut pas avaler ni inhaler les vapeurs de carburant, et éviter tout contact avec la peau. Lavez immédiatement les éclaboussures de carburant. En cas d'éclaboussures dans les yeux, rincer les à grande eau et consulter un médecin dès que possible.

Fumées d'échappement



AVERTISSEMENT

Les fumées d'échappement produites par ce matériel sont extrêmement toxiques et risquent d'être mortelles!

Il ne faut pas faire fonctionner le Minidumper à l'intérieur ou dans un espace confiné. Veillez à travailler dans un local suffisamment ventilé.

F

Environnement

Élimination en toute sécurité



Instructions pour le respect de l'environnement. Cet appareil contient des matériaux recyclables. Pour vous débarrasser de l'appareil et de ses accessoires, prière de les emmener dans un centre de recyclage agréé.

Component	Material
Poignée	Acier
Protections de Poignées	Caoutchouc
Châssis	Acier
Moteur	Aluminium et Acier
Boîte de vitesse	Aluminium, Acier et Bronze de Phosphore.
Benne	Acier
Pièces diverses	Acier et caoutchouc

F

Contrôles préalables au démarrage

Inspections préalables au démarrage

L'inspection suivante, préalable au démarrage, est obligatoire avant le début de chaque séance de travail, ou toutes les quatre heures d'utilisation, au premier terme échu. Merci de se référer à la section "Révision". Si des défauts sont repérés, il ne faut pas utiliser le Minidumper BMD avant qu'ils ne soient corrigés.

1. Inspecter soigneusement le Minidumper BMD pour détecter toute trace de dégâts. Vérifier que tous les composants sont présents et ne comportent pas d'anomalie.
2. Vérifiez les tuyaux de liquide, les orifices de remplissage, les bouchons de vidange et tout autre élément pour déceler toute trace de fuite. Réparer les fuites avant de faire fonctionner l'appareil.
3. Vérifiez le niveau d'huile moteur et faites l'appoint, le cas échéant.
4. Vérifiez le niveau de carburant et faites l'appoint si nécessaire.
5. Vérifiez l'absence de fuites de carburant et d'huile.

F

Procédure de Mise en Marche et d'Arrêt

Moteur Essence GXV 160

Démarrage

1. Tourner le robinet d'essence en position ouvert : ON. Voir Schéma 1
2. Placer la commande de l'accélérateur en position « starter ». N'utilisez pas la « starter » lorsque le moteur est chaud. Déplacer en douceur le levier d'accélérateur sur sa position maximum
3. Tirer la poignée du démarreur légèrement jusqu'à sentir une résistance, puis tirer vivement.
NOTE : - Ne pas laisser la poignée du démarreur revenir brutalement contre le moteur. La raccompagner jusqu'à sa position initiale pour éviter d'endommager le démarreur.
4. Si le « starter » a été utilisé pour mettre en marche le moteur, déplacez la commande d'accélérateur en position maximale (ou high) dès que le moteur est assez chaud pour tourner sans à -coup sans « starter ».

Levier d'accélérateur

5. Placer le levier d'accélérateur à la vitesse de moteur désirée. Pour une performance optimale du moteur, nous recommandons que le moteur ait, au préalable, fonctionné avec le levier d'accélérateur en position maximale (ou high).



ATTENTION

Pour des raisons de sécurité, la vitesse d'utilisation maximale doit être ajustée avec un outil spécifique. Merci de consulter votre interlocuteur technicien Honda pour cette opération.

6. En utilisant un tachymètre, vérifiez la vitesse du moteur. Si vous ne pouvez pas obtenir la vitesse maximale du moteur spécifiée, consulter votre technicien Honda.

Arrêt

7. Déplacez le levier de contrôle sur la position arrêt (STOP). L'alimentation en carburant se coupera automatiquement.
8. Le moteur arrêté, basculez le robinet de carburant en position ARRÊT (OFF) si vous n'avez pas l'intention de remettre le moteur en marche. Voir Schéma 2.



Schéma 1



Schéma 2

Options de choix de vitesse

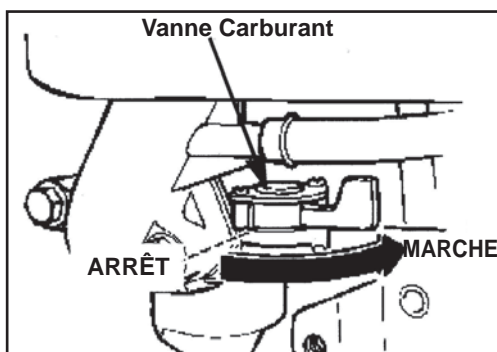
Première vitesse = pentes ou rampes raides, marches.

Deuxième vitesse = pentes.

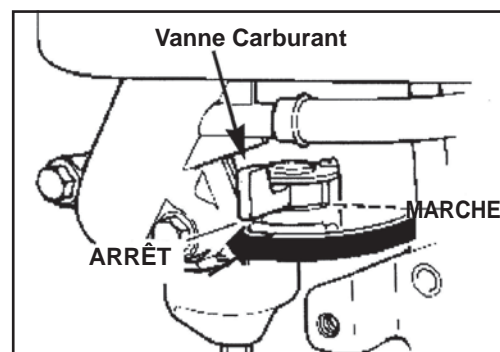
Troisième vitesse = Déplacement sur terrain plat en charge

Quatrième vitesse = Déplacement sur terrain plat à vide

Fonctionnement du Minidumper BMD

1. Démarrez le moteur.
2. Le moteur en marche, choisissez la vitesse en glissant le bouton en tournant le levier de vitesse (2) dans la position désirée.
3. Libérez le frein en appuyant sur le levier de frein de parking rouge (11) vers la poignée et tirez le levier d'embrayage(4) vers le haut. La machine commencera alors à se déplacer.
4. Une fois que la machine se déplace le levier d'accélérateur peut être ouvert ou fermé pour augmenter ou diminuer la vitesse de la machine. (Si plus de vitesse est exigée, suivez les étapes 2, 3 et 4 mais choisissez une plus haute vitesse que celle actuellement en service).

NOTE: Les vitesses ne peuvent pas être changées tant que la machine est en déplacement.



ATTENTION

S'il est nécessaire de descendre d'une pente de plus de 15° à pleine charge, tournez la machine sur elle-même et descendre la pente en marche arrière.

Déversement de la benne

1. Arrêtez la machine en libérant le levier d'entraînement (4) puis le levier de frein de parking rouge (11).
2. Une fois que la machine est à l'arrêt, pressez le levier de basculement de la benne (9) et soulevez légèrement vers le haut l'arrière de la machine. La benne (1) basculera et se videra de son contenu.
3. Une fois que la benne (1) est vide, remplacez-la dans sa position d'origine. La benne (1) se verrouillera automatiquement.

Note: les nombres indiqués entre parenthèses se réfèrent à l'image située dans la section Description de l'appareil du manuel.

Guide de dépistage des anomalies

Problème	Cause	Action
Le moteur ne démarre pas.	Le carburant n'arrive pas au moteur	Ouvrir le robinet de carburant. Remplir le réservoir de carburant.
	Moteur coupé.	Mettre le contact.
	Bougie encrassée.	Nettoyer, vérifier et régler.
	Moteur froid	Mettre le "starter"
	Moteur noyé	Enlever le starter, accélérer à pleine puissance, tirez le démarreur jusqu'à ce que le moteur redémarre.
	Fil de commutateur de coupe-circuit	Rebranchez le fil débranché.
Le Minidumper BMD ne bouge pas alors que le moteur est en marche	La vitesse n'est pas correctement enclenchée	Assurez-vous que le levier de vitesse ne soit pas entre deux vitesses-
	La courroie d'entraînement n'est pas assez tendue	Retendez la courroie d'entraînement
Les roues avant patinent alors que la commande des 4 roues motrices est engagée	Pneus dégonflés	Gonflez les pneus à 30 psi

Les outils suivants sont nécessaires pour les procédures de maintenance essentielles et ne sont pas fournis avec la machine.

- Douille 17mm
- Douille 19mm
- Douille Bougie 14mm
- Clé 10mm
- 2 x Clé 13mm
- Clé 17mm
- Clé 19mm
- Pince

Huile de Boîte de Vitesse

La boîte de vitesse est scellée d'origine et ne demande donc aucun entretien spécifique. S'il y a des signes de fuite, cessez l'utilisation de l'appareil et contactez votre revendeur local ou Altrad Belle.

Nettoyage de l'appareil

Nettoyez régulièrement votre machine après utilisation pour empêcher l'accumulation de débris durcis. Il est très difficile d'enlever ces débris. Pour les nettoyer, utilisez une brosse et de l'eau.

Note: Ne nettoyez jamais le moteur avec un jet d'eau ou un « Kärcher ». Utilisez uniquement un chiffon ou de l'air comprimé.

Frein de parking

Le frein de stationnement fonctionne automatiquement quand le levier de frein de parking rouge est en position haute. Un ressort bloque le frein jusqu'à ce que le levier soit comprimé pour le libérer. L'ajustement correct est très important : Si le câble de frein est trop tendu, le ressort de frein ne pourra pas exercer une pression totale sur le bras de frein. Si le câble de frein est trop mou, le frein ne sera pas correctement relâché quand le levier sera enfoncé : il frotera, causant une surchauffe et une usure des plaquettes de frein et de la boîte de vitesse.

Filtre à air

S'il est sale, opérez comme suit:

Élément en mousse - laver dans une solution de liquide de lavage et d'eau. Faites sécher la mousse, puis l'imbiber d'huile de moteur propre et presser l'excédent d'huile. Si le moteur fume pendant la mise en train, la raison en sera que trop d'huile a été laissée sur la mousse.

Filtre papier - Tapez le filtre sur une surface dure ou soufflez de l'intérieur vers l'extérieur en vous servant d'air comprimé pour enlever toute poussière excessive dans le filtre. Remplacez le toutes les 200 heures ou lorsqu'il est très sale.

Entretien courant		Toutes les 20 heures	Toutes les 50 heures	Toutes les 75 heures	Toutes les 200 heures
Huile de moteur	Changer	✓			
Filtre à Air	Vérifier		✓		
	Nettoyer / Remplacer				✓
Bougie d'allumage	Changer				✓

Huile / Type de carburant & Quantité – Type de bougie d'allumage

	Type d'huile	Quantité (Litré)	Type de carburant	Capacité (Litré)	Bougie d'allumage Type	Electrode Vide (mm)
Honda GXV160 Essence	S.A.E. 10W 30	0.65	Sans Plomb	2.5	BPR5ES	0.7 - 0.8

Note: se débarrasser de l'huile et de l'essence avant de renverser la machine .

Remplacement de la courroie (Sur les machines allant jusqu'au numéro de série. 141778)

1. Enlevez les 6 boulons de type M8 de la tôle de protection du carter d'huile puis enlevez cette tôle de protection.
2. enlever les 3 boulons (A), ceci vous permettra de retirer la courroie (B).
NOTE: Enlevez d'abord la courroie de la poulie de moteur (D).

Ajustement de la courroie (Sur les machines allant jusqu'au numéro de série. 141778)

1. Placer la courroie (B) sur la poulie de transmission (C), puis sur la poulie de moteur (D).
2. Assurez-vous que la courroie (B) est placée sur le côté intérieur du bras de tension d'embrayage (Se reporter au diagramme à droite pour voir l'itinéraire de la courroie (B))
3. Ajoutez le boulon (A) au bras de tension d'embrayage et serrez de sorte que le bras soit à 245mm de la plaque de traverse (voir le diagramme à droite). Si la modification est nécessaire, régler les 2 écrous (E), pour atteindre une distance correcte.
4. Attacher le protège citerne, utilisant les 6 boulons M8, et une force de torsion de 28Nm .

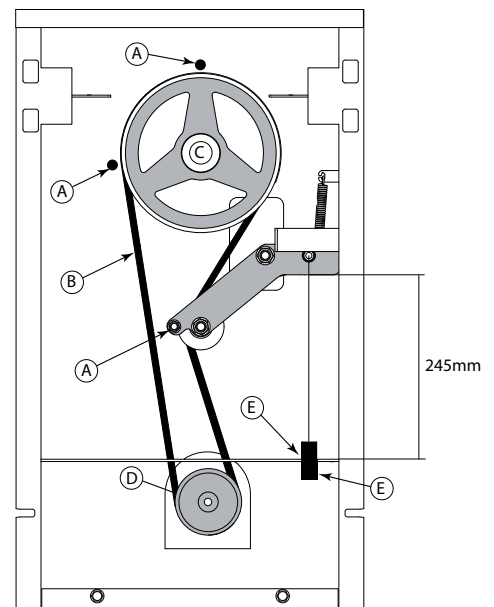

Note: se débarrasser de l'huile et de l'essence avant de renverser la machine .

Remplacement de la courroie (Sur les machines allant jusqu'au numéro de série. 141779)

1. Enlevez les 6 boulons de type M8 de la tôle de protection du carter d'huile puis enlevez cette tôle de protection.
2. enlever les 3 boulons (A), ceci vous permettra de retirer la courroie (B).
NOTE: Enlevez d'abord la courroie de la poulie de moteur (D).

Ajustement de la courroie (Sur les machines allant jusqu'au numéro de série. 141779)

1. Placer la courroie (B) sur la poulie de transmission (C), puis sur la poulie de moteur (D).
2. Assurez-vous que la courroie (B) est placée sur le côté intérieur du bras de tension d'embrayage (Se reporter au diagramme à droite pour voir l'itinéraire de la courroie (B))
3. Ajoutez le boulon (A) au bras de tension d'embrayage et serrez de sorte que le bras soit à 235mm de la plaque de traverse (voir le diagramme à droite). Si la modification est nécessaire, régler les 2 écrous (E), pour atteindre une distance correcte.
4. Attacher le protège citerne, utilisant les 6 boulons M8, et une force de torsion de 28Nm.

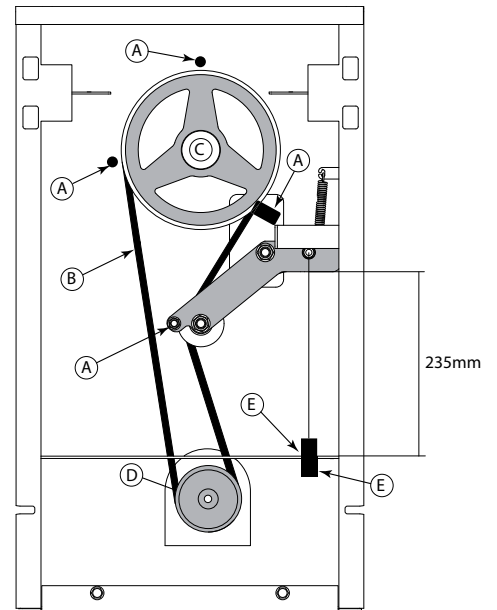

Garantie

Votre nouveau Minidumper BMD est garanti un an (12 mois) à compter de la date originale d'achat, cette garantie étant réservée à l'acheteur initial. La garantie Altrad Belle s'applique à tout défaut de pièce ou vice de conception ou de fabrication.

La garantie Altrad Belle ne couvre pas ce qui suit:

1. Dégâts causés par un usage abusif, négligent, une chute ou tous autres dégâts similaires causés par le non-respect des instructions concernant l'assemblage, l'utilisation ou les opérations d'entretien à effectuer par l'utilisateur, ou résultant de celle-ci.
2. Toutes modifications, additions ou réparations effectuées par des personnes autres que les responsables de Altrad Belle ou ses agents agréés.
3. Les frais de transport ou d'expédition pour retourner l'appareil à Altrad Belle, ou ses agents agréés, et le renvoyer, en vue de le faire réparer ou évaluer après revendication sous garantie.
4. Les coûts des matériaux et/ou de la main-d'œuvre requis pour remplacer, réparer ou renouveler les composants en raison d'une usure raisonnable.

Sont exclus de la garantie les composants suivants :

- Courroie(s) d'entraînement
- Filtre à air de moteur
- Bougie de moteur

Altrad Belle et/ou ses agents agréés, directeurs, employés ou assureurs ne sont pas tenus responsables de tous dégâts consécutifs ou autres, pertes ou dépenses encourus en relation avec l'utilisation de l'appareil, ou l'incapacité d'utiliser l'appareil dans un but quel qu'il soit.

Réclamations sous garantie

Il faut tout d'abord adresser toutes réclamations sous garantie à Altrad Belle par téléphone, fax, e-mail ou par courrier.

Pour les revendications sous garantie :

Tel: +44 (0)1298 84606

Fax: +44 (0)1298 84722

Email : Warranty.dept@altrad-belle.com

Prière d'écrire à:-

Altrad Belle Warranty Department, Sheen, Nr. Buxton, Derbyshire, SK17 0EU Angleterre

Service d'enregistrement de garantie

Dans notre démarche pour devenir plus vert et plus respectueux de l'environnement, Altrad Belle a introduit un service d'enregistrement de garantie en ligne. Pour accéder à la page d'inscription sur notre site internet, veuillez utiliser l'adresse suivante:

http://www.bellegroup.com/index.php?p=warranty_registration

Sinon vous pouvez également scanner à l'aide de votre smartphone le code QR adjacent pour accéder à la page d'inscription.



Pièces de Rechange

Lors de l'entretien de ce produit, seules les pièces de rechange d'origine du fabricant peuvent être utilisées.

L'utilisateur perdra toute réclamation éventuelle si les pièces de rechange utilisées sont autres que les pièces de rechange d'origine du fabricant.

Vous trouverez un PDF des listes de pièces pour ce produit dans la section «produit» de notre site web www.Altrad-Belle.com
Des informations sur l'approvisionnement en pièces de rechange auprès de votre revendeur local peuvent être trouvées dans la section «contactez-nous»

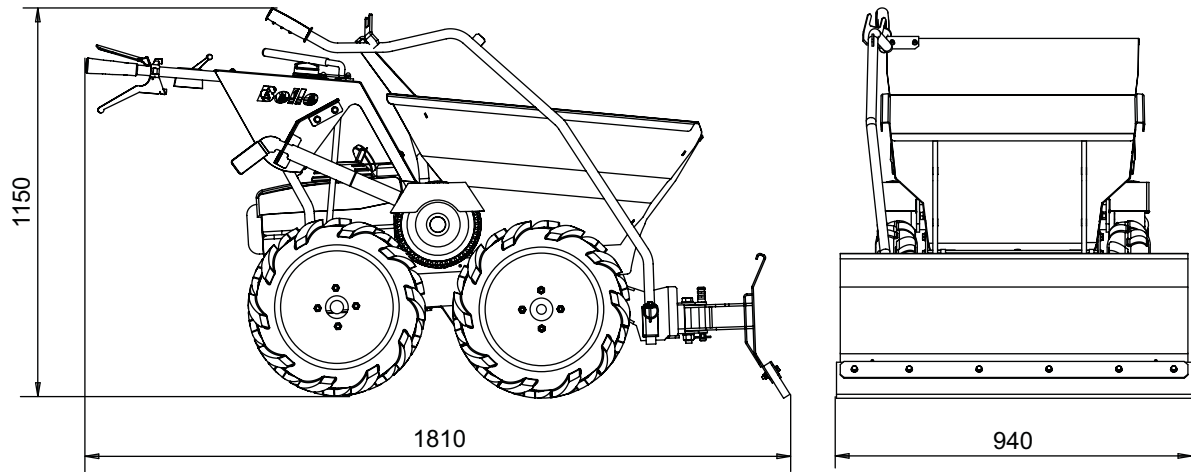

Poids de la Machine avec le chasse-neige (kg)	195
Poids du chasse-neige (kg)	40

Consignes de Sécurité



AVERTISSEMENT

Avant d'utiliser ou d'effectuer toute intervention sur cette machinerie, il est **IMPERATIF** de **LIRE** et d'**ASSIMILER** le contenu de ce manuel.

- Le chasse-neige est très lourd et ne doit pas être soulevé d'une seule main, **OBTENEZ DE L'AIDE** et utilisez un instrument de levage adéquat.
- Un équipement de protection personnel (EPP) doit être porté par l'opérateur à chaque utilisation du chasse-neige (Santé et Sécurité au travail).
- Le poids du chasse-neige peut causer un léger glissement de la benne contre la plaquette-arrêteur si le levier de libération de la benne est pressé.
- **NE JAMAIS** appuyer sur le levier si le chasse-neige est attaché.
- Soyez prudent quand vous libérez le chasse-neige de sa position de transport et quand vous l'abaissez au niveau du sol.
- Redoublez de précaution quand vous marchez sur une neige fraîchement déblayée par le chasse-neige.

NOTE:- Ajouter du poids dans la benne facilitera la traction au cours du déblaiement de la neige.

Instructions de montage

1. Prenez le corps principal et insérez-le à travers les deux trous du châssis du Mini-dumper comme indiqué dans la **vue 1**.
2. Poussez l'agrafe 'R' dans le bossage du corps principal comme indiqué dans la **vue 2** en s'assurant qu'elle est insérée dans le bossage comme dans le **détail A**.
3. Placez la mannette à 90° dans le corps principal comme indiqué dans la **vue 3**.
4. Insérez la mannette en la faisant tourner à 90° et ajuster la clavette comme indiqué dans la **vue 4**.
5. Si la benne n'a pas de trou pour la plaquette crochet, alignez-la comme indiqué dans les **vues 5 et 6**. Repérez la position et percez avec un foret de 6,5 mm. Assurez-vous que vous portez un EPP adéquat.
6. Placer les M6 x 20 vis de pression, les rondelles M6 et les écrous à filetage auto freinant M6 à travers la poignée crochet et serrez à un couple 16N/m comme indiqué dans la **vue 6**.

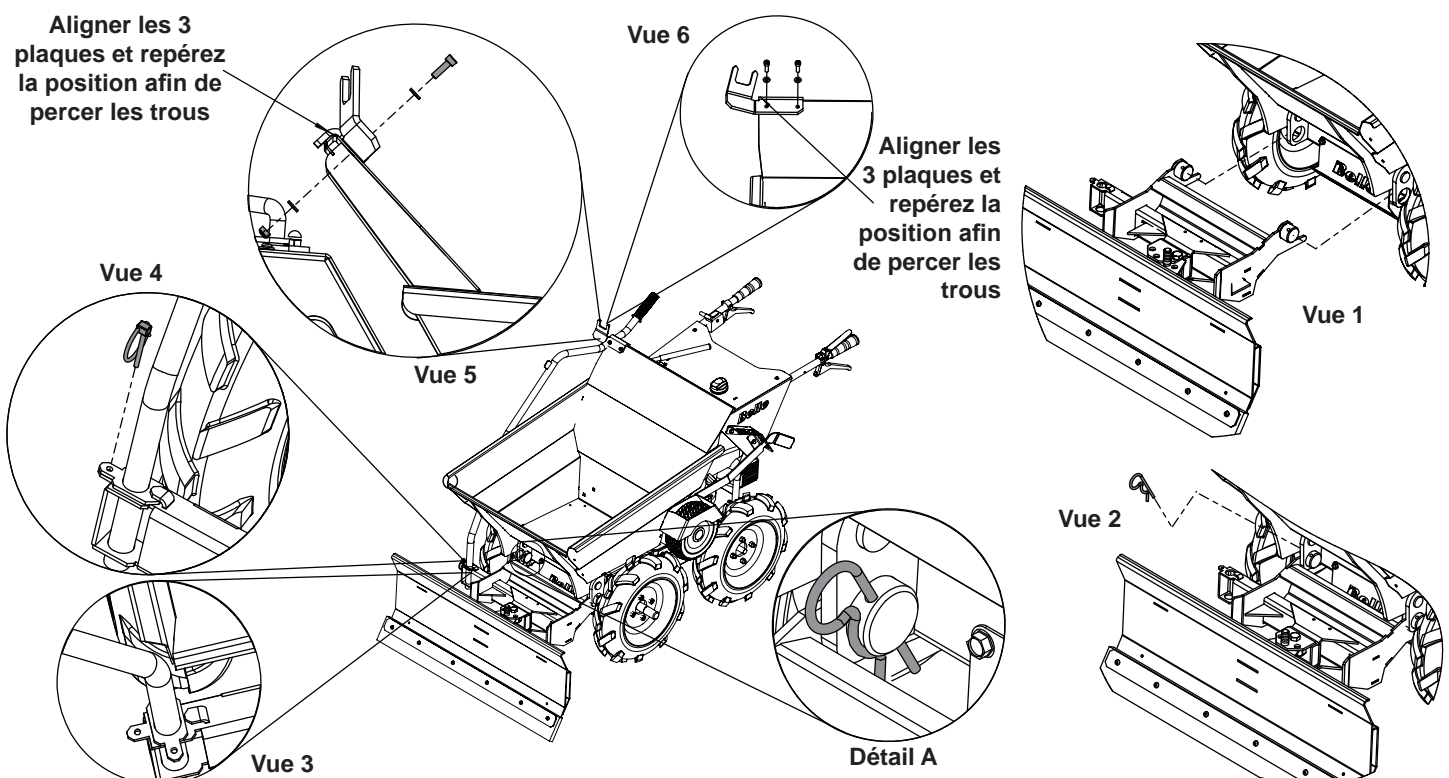

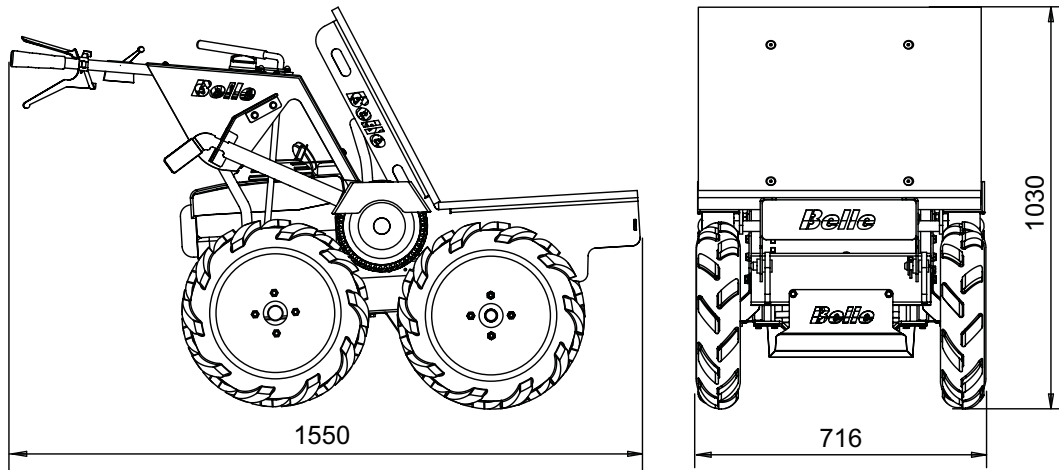

Poids de la Machine avec le Plateau (kg)	143.2
Poids du Plateau (kg)	13.2
Charge utile maximum du Plateau (kg)	300
Surface (m2)	0.35

Consignes de Sécurité



AVERTISSEMENT

Avant d'utiliser ou d'effectuer toute intervention sur cette machinerie, il est **IMPERATIF** de **LIRE** et d'**ASSIMILER** le contenu de ce manuel.

- La benne est très lourde et ne doit pas être soulevée d'une seule main, **OBTENEZ DE L'AIDE** et utilisez un instrument de levage adéquat.
- Le plateau est très lourd et ne doit pas être soulevé d'une seule main, **OBTENEZ DE L'AIDE** ou utilisez un instrument de levage adéquat.
- Un équipement de protection personnel (EPP) doit être porté par l'opérateur à chaque utilisation du plateau (Santé et Sécurité au travail).
- Soyez très prudent quand vous chargez le plateau en vous assurant que la charge ne glisse pas du plateau durant l'opération.

Instructions de montage

1. Appuyez sur la poignée de déverrouillage de la benne et placez-la doucement en position de 'basculement' comme indiqué dans la **vue 1**.
2. Retirez l'agrafe du bossage qui maintient la benne sur le châssis comme indiqué dans la **vue 2**.
3. Enlevez la benne en la faisant glisser hors du châssis.
4. Mettez le plateau en position de 'basculement' et faites-le glisser sur le châssis comme indiqué dans la **vue 3**.
5. Sécurisez le plateau sur le châssis en insérant l'agrafe dans le bossage comme indiqué dans la **vue 4**.
6. Poussez le plateau vers l'arrière dans une position opérationnelle.

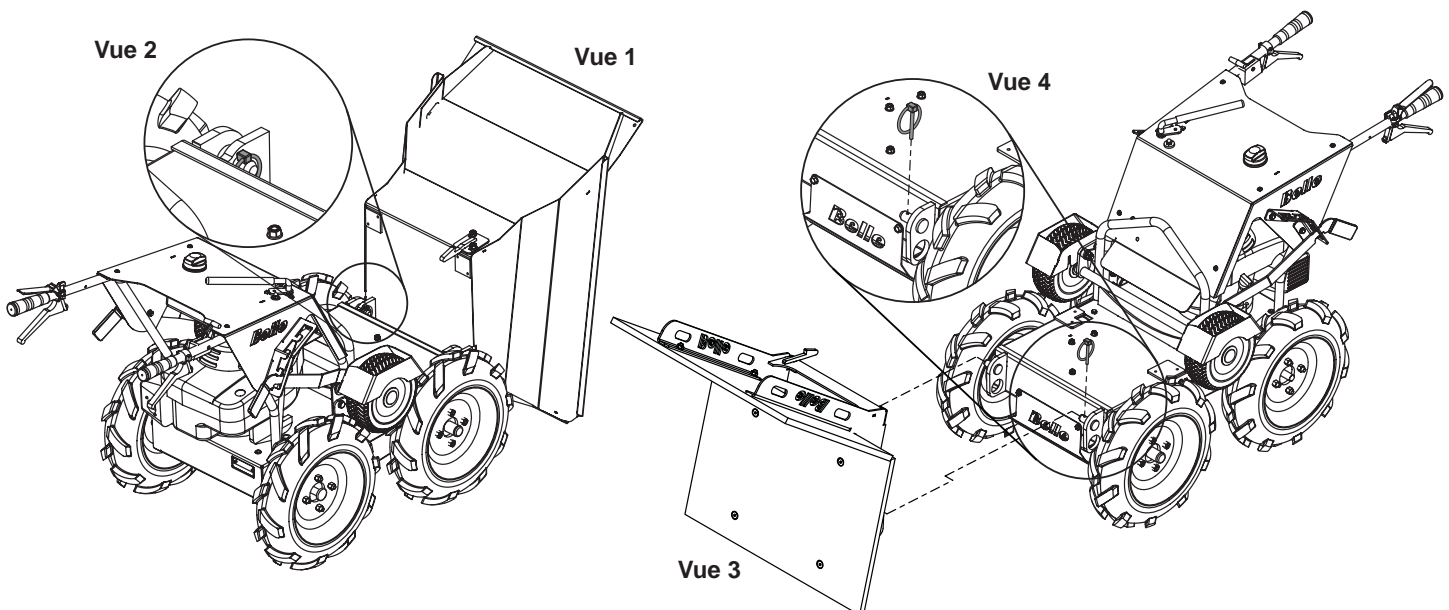

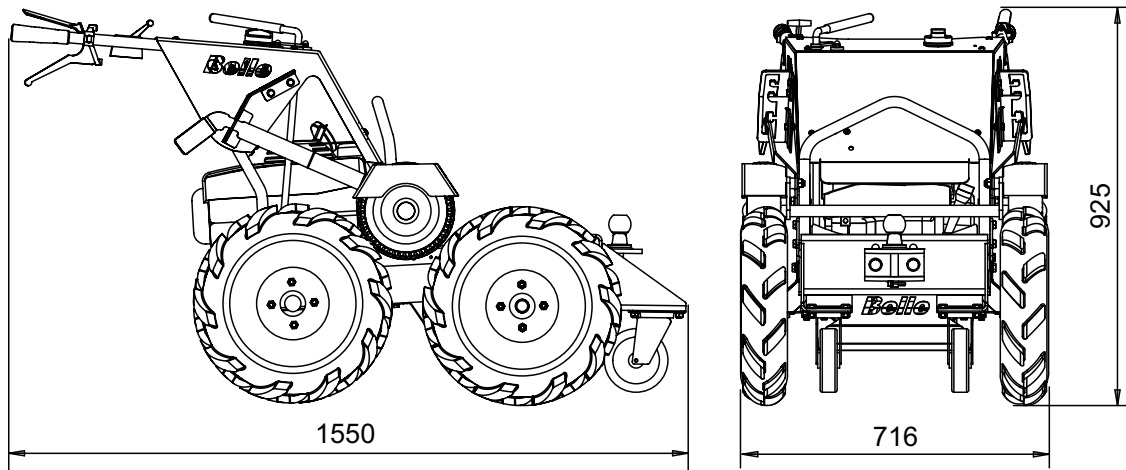

Poids de la Machine avec le l'attache remorque (kg)	147
Poids de le l'attache remorque (kg)	17
Taille de la boule (mm)	50
Capacité de remorquage Max.– sur terrain plat (kg)	1000
Capacité de remorquage Max.– sur une pente de 10° (kg)	350

Consignes de Sécurité



AVERTISSEMENT

Avant d'utiliser ou d'effectuer toute intervention sur cette machiner, il est **IMPERATIF** de **LIRE** et d'**ASSIMILER** le contenu de ce manuel.

- La benne est très lourde et ne doit pas être soulevée d'une seule main, **OBTENEZ DE L'AIDE** et utilisez un instrument de levage adéquat.

Instructions de montage

- Appuyez sur la poignée de déverrouillage de la benne et placez-la doucement en position de 'basculement' comme indiqué dans la **vue 1**.
- Retirer l'agrafe du bossage qui maintien la benne sur le châssis comme indiqué dans la **vue 2**.
- Enlevez la benne en la faisant glisser hors du châssis.
- Faites rouler l'attache remorque jusqu'au châssis et faite la glisser sur le Châssis comme indiqué dans la **vue 3**.
- Sécurisez la remorque sur le châssis en insérant l'agrafe dans le bossage comme indiqué dans la **vue 4**.

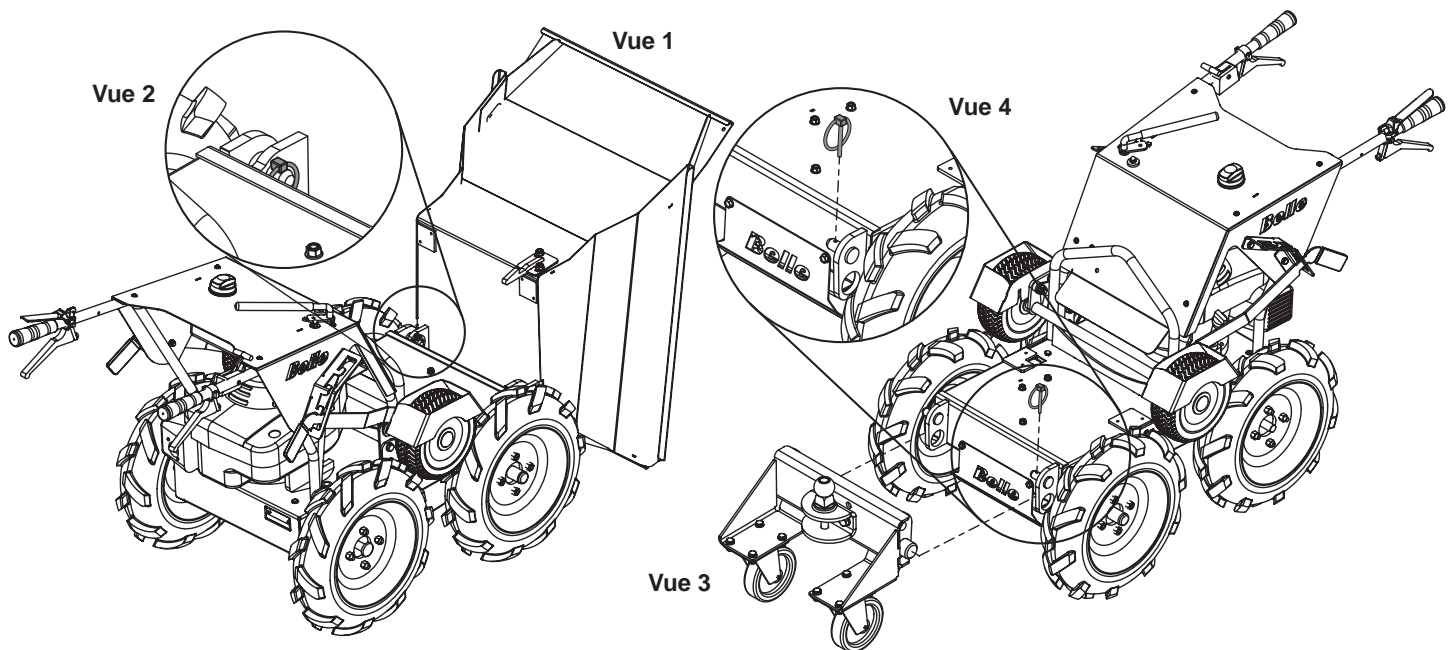

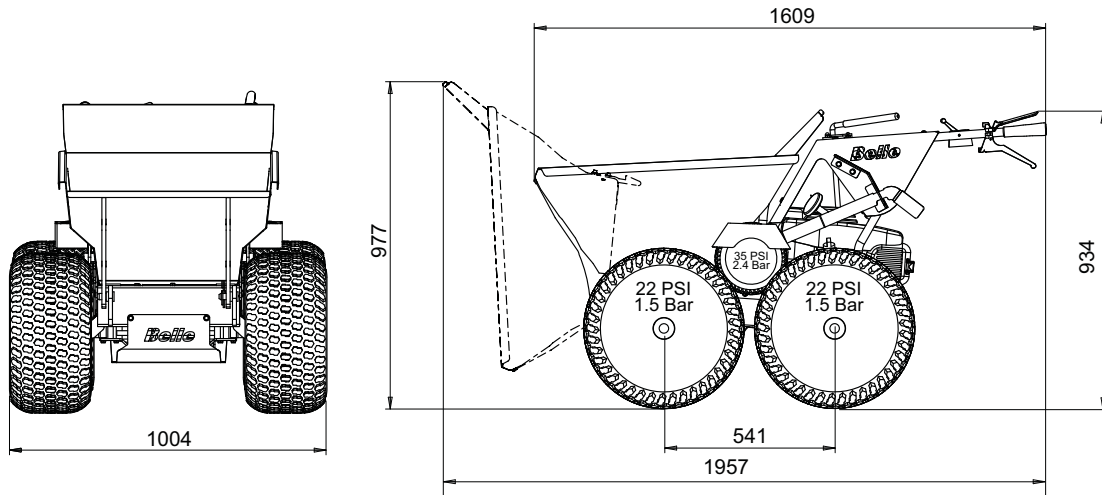

Taille des pneus – Pneus de Flottaison (pouces)	20 x 10 -8
Poids de la Machine avec les Pneus de Flottaison (kg)	195
Poids des Pneus de Flottaison (par Pneu) (kg)	10

Consignes de Sécurité



AVERTISSEMENT

Avant d'utiliser ou d'effectuer toute intervention sur cette machinerie, il est **IMPERATIF** de **LIRE** et d'**ASSIMILER** le contenu de ce manuel.

Instructions de montage

1. Changez la position des roues motrices de friction de la position 4 roues motrices en position de maintenance. Cela permet de retirer les roues du Mini-dumper.
2. Une roue à la fois, retirez les écrous avec une douille de 19mm, puis enlever la roue. Une fois la roue enlevée la nouvelle entretoise peut être boulonnée sur le moyeu. Ceci est illustré dans le **détail A**.
3. Lors du boulonnage de l'entretoise, assurez-vous que les écrous coniques sont dirigés vers l'extérieur comme indiqué dans le **détail 1**.
4. Une fois que l'entretoise est boulonnée, les Pneus de flottaison peuvent être installés au moyen des 4 écrous fournis. De nouveau, ces écrous devront être serrés à un couple 45Nm. Une fois monté, la même procédure peut être répétée sur les 3 autres roues.
5. Une fois que les roues sont montées, les roues motrices de friction peuvent être remises en position de 4 roues motrices et la pression des pneus doit être fixée à 22psi.

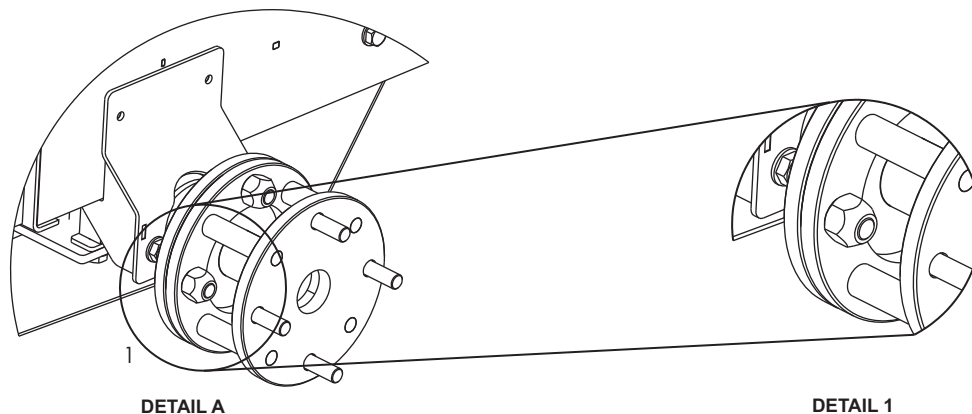

Este manual ha sido creado para que el Minidumper BMD sea usado y realizadas los trabajos de mantenimiento con seguridad. Dirigido a Distribuidores y Usuarios del Minidumper BMD

Índice

La Sección “**Medio Ambiente**” da instrucciones de cómo gestionar el reciclado de piezas de desuso de forma adecuada al medio.

La Sección “**Descripción de la Máquina**” ayuda a conocer el equipo y sus mandos de operativa.

Las Secciones “**Seguridad General**” y “Seguridad e Higiene” explican cómo utilizar la máquina con seguridad para el usuario y para el público en general.

La Sección “**Resolución de Problemas**” ayuda a resolver distintos problemas que puedan surgir en el equipo.

La Sección “**Servicio**” da indicaciones para el mantenimiento y servicio general de la máquina.

La Sección “**Garantía**” informa de la cobertura de la garantía y su procedimiento de gestión.

Directriz con relación a las anotaciones.

Textos de este manual a los que se debe guardar especial atención y que se muestran de la siguiente forma:



PRECAUCION

El equipo puede estar en peligro. La máquina ó usted mismo pueden resultar dañada ó herida si los procedimientos no son llevados a cabo de forma correcta.



AVISO

La vida del operario puede estar en peligro.



AVISO

*Antes de operar o de realizar ningún trabajo de mantenimiento en esta máquina **SE DEBE LEER y ESTUDIAR** este manual.*

APRENDA a emplear con seguridad los comandos de esta unidad y lo que se debe hacer para lograr un mantenimiento seguro.

(NOTA: Aprenda bien a desconectar la máquina antes de conectarla, en caso de que surjan dificultades.)

Lleve o use **SIEMPRE** los equipos de protección personal necesarios.

En caso de **DUDAS** sobre el uso o mantenimiento seguros de la máquina, CONSULTE CON SU SUPERVISOR O LLAME AL Altrad Belle (+44 (0)1298 84606)



Contenido

Cómo usar este manual	42
Aviso	42
Descripción de la máquina	43
Datos técnicos	44
Calcomanías.....	45 - 46
Seguridad General	47
Seguridad e Higiene	47
Medio ambiente	48
Comprobación de puesta en marcha	48
Procedimiento de arranque y pare	48
Instrucciones de operativa	49
Guía de resolución de problemas	49
Servicio y mantenimiento	50 - 51
Garantía	51
Piezas de repuesto.....	51
Accesorios – Pala Quitanieve	52
Accesorios – Plataforma lisa.....	53
Accesorios – Bola de remolque y enganche.....	54
Accesorios – Ruedas de flotación.....	55
Declaración CE/UE de Conformidad.....	5

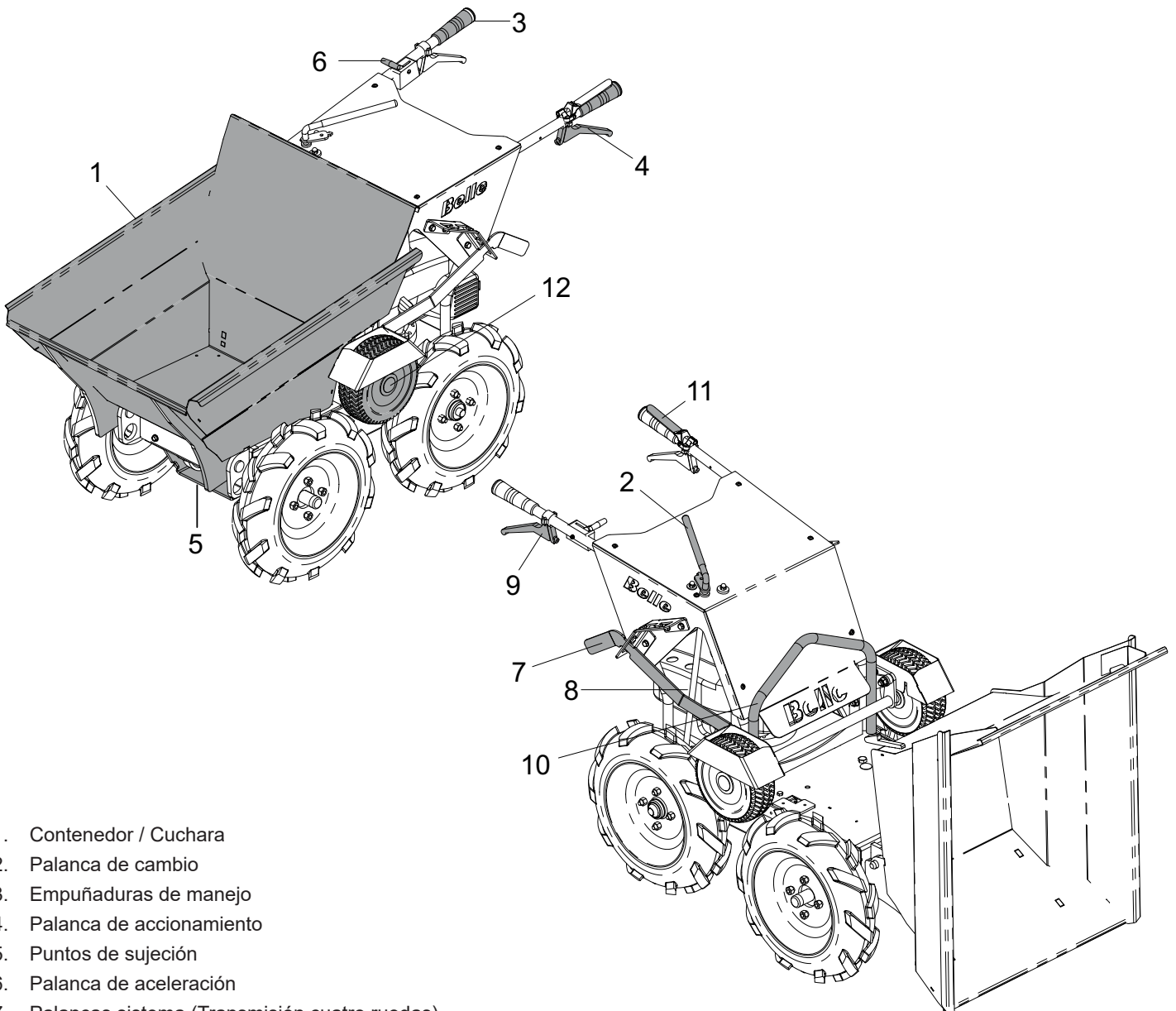

1. Contenedor / Cuchara
2. Palanca de cambio
3. Empuñaduras de manejo
4. Palanca de accionamiento
5. Puntos de sujeción
6. Palanca de aceleración
7. Palancas sistema (Transmisión cuatro ruedas)
8. Tapón de llenado y varilla nivel aceite
9. Palanca desenganche cuchara
10. Punto de izado
11. Palanca de freno
12. Rueda de fricción (Engrana la opción Transmisión cuatro ruedas)

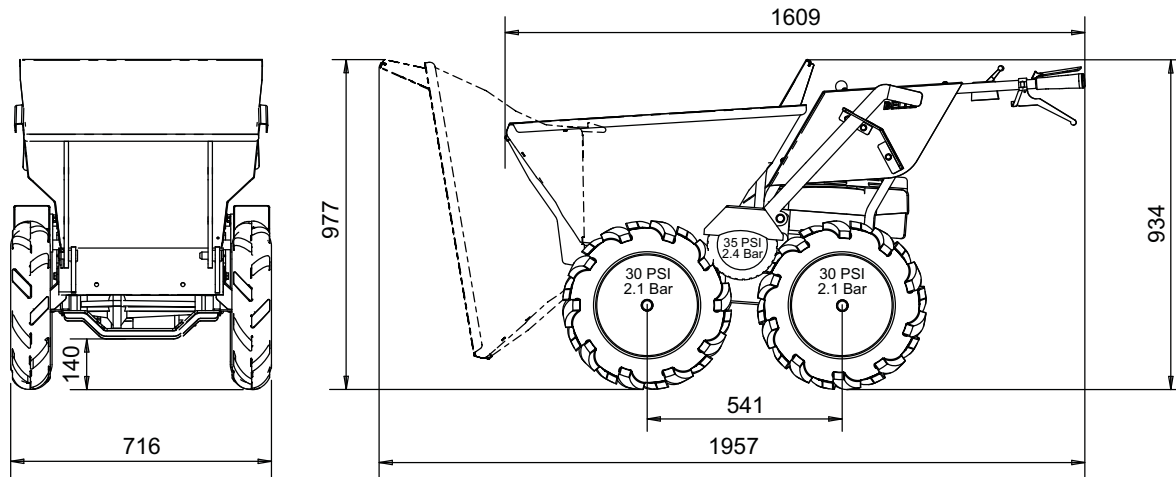

Motor – Modelo (Hp / kW)	Honda GXV160 (*4.4 / 3.2)
Motor Tipo	Gasolina (sin plomo)
Motor – Máx. RPM	3000
Velocidad máx. – Marcha Frontal (Km/h)	6
Velocidad máx. - Marcha Atrás (Km/h)	2.6
Capacidad contenedor/cuchara – Volumen – llenado (Ltr)	113
Capacidad contenedor/cuchara - Volumen – apilado	134
Medida Neumático - Neumáticos multiuso (in)	4.00 x 10
Medida Neumático - Rueda de fricción (in)	9 x 3.5 -4
Peso Máquina (kg)	155
Peso máximo a los ejes (kg)	300
Máxima Pendiente Cuesta Arriba	20°
Máxima Pendiente Cuesta Abajo	20°
Nivel de Ruído (dB L _{WA})	99
Vibración a 3 Planos (m/s ²)	6.6

* La potencia nominal de los motores de gasolina indicada en este documento es la potencia neta probada en un motor de gasolina de producción para el modelo de motor de gasolina y medida de acuerdo con SAE J1349 a un régimen de revoluciones especificado.

Los motores de gasolina de producción en masa pueden variar de este valor. La potencia de salida real del motor de gasolina instalado en la máquina final variará dependiendo de numerosos factores, incluida la velocidad de funcionamiento del motor de gasolina. en aplicación, condiciones ambientales, mantenimiento y otras variables. Honda se reserva el derecho de modificar sus especificaciones en cualquier momento y sin previo aviso.

- A. Placa de Instrucciones de manejo.
- B. Placa del combustible sin plomo.
- C. Placa de la Selección de Marcha.
- D. Placa de la Tracción a las 4 ruedas.

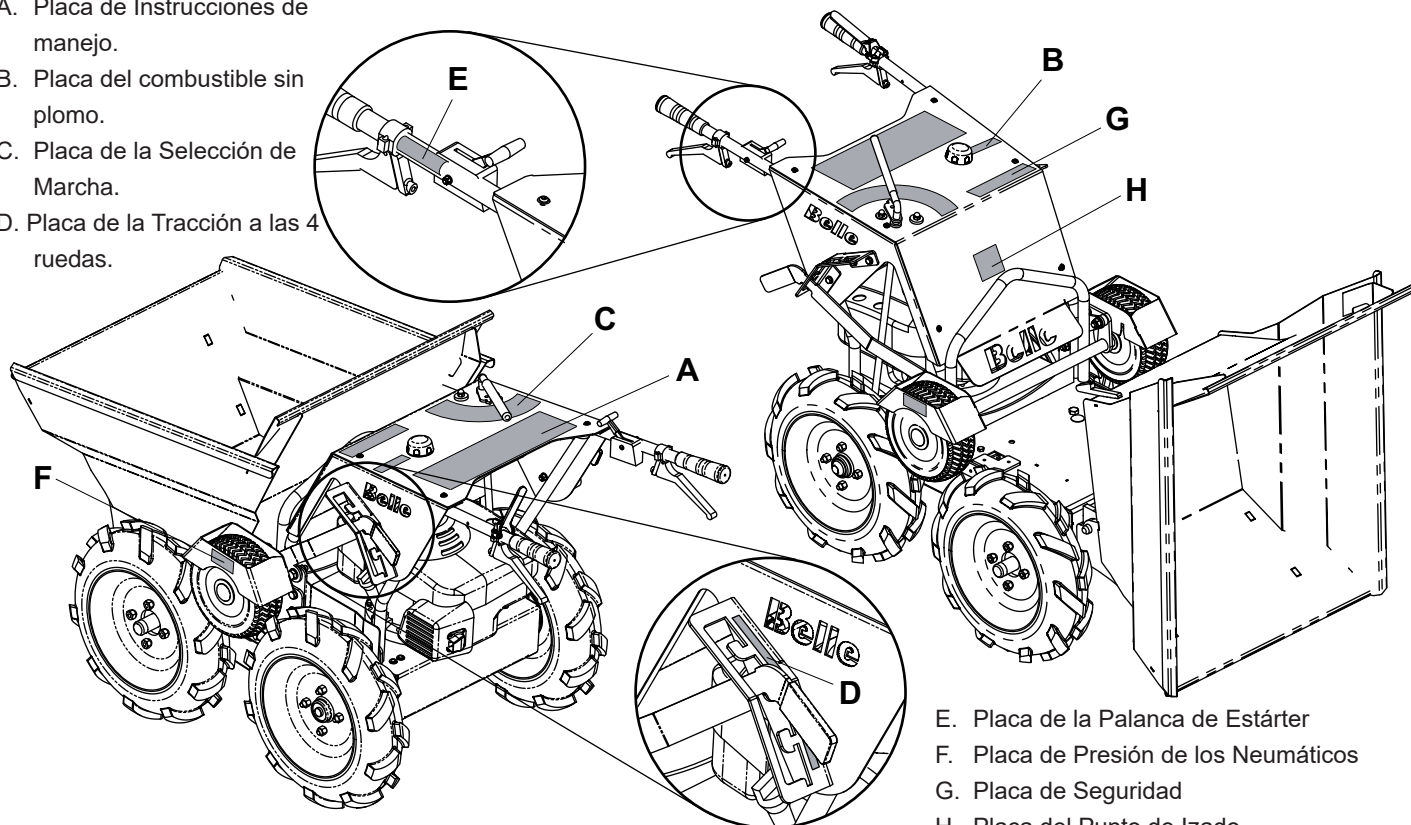

- E. Placa de la Palanca de Estárter
- F. Placa de Presión de los Neumáticos
- G. Placa de Seguridad
- H. Placa del Punto de Izado

A - Placa de Instrucciones de Manejo

1. Seleccione la posición de Marcha Neutral.
2. Seleccione la posición de Estárter.
- 3a. Poner la Válvula de Combustible en posición 'ON'.
- 3b. Encender el motor usando la Brida de Arranque.
4. Seleccione la velocidad deseada del motor.
5. Seleccione la marcha deseada.
6. Impulse hacia abajo la Palanca de freno y, al mismo tiempo, levante la Palanca del Embrague para manejar la máquina.
- 7a. Libere la Palanca de Embrague para detener la máquina.
- 7b. Libere la palanca de Freno para usar el Freno de Aparcado.
8. NO cambie la marcha mientras la máquina está en movimiento.
9. Para vaciar el Contenedor, levante la Palanca de Desenganche del Contendor y después levante la parte trasera de la máquina usando las asas.
10. Seleccione la posición 'OFF' para detener la máquina.

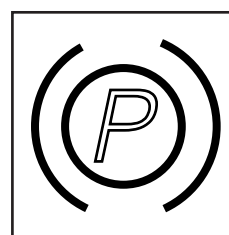

Palanca de freno

B - Placa de combustible sin plomo

Use sólo 'gasolina sin plomo SP95'.

C - Placa de Selección de Marcha

- 1 = Marcha atrás. Se puede emplear sólo en pendientes con un grado de inclinación inferior a 20°.
- 0 = Posición Neutral.
- 1 = 1a Marcha. Se puede emplear sólo en pendientes con un grado de inclinación inferior a 20°.
- 2 = 2a Marcha.
- 3 = 3a Marcha.
- 4 = 4a Marcha. Se puede emplear sólo en una superficie plan y sin carga.

¡ATENCIÓN POR FAVOR!:- La máquina no debe ser empleada en pendientes con un grado de inclinación superior a 20°.

D - Placa de Tracción a las 4 ruedas

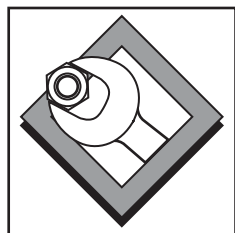

Sólo Posición de Servicio

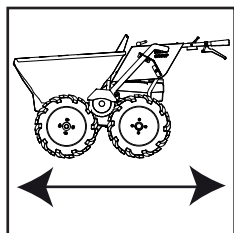

Tracción a las 4 ruedas / Posición de trabajo

E - Placa de la Palanca del Estárter

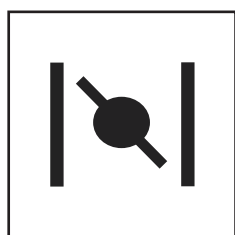

Posición del Estárter



Posición de Velocidad Rápida del motor

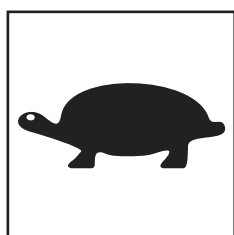

Posición de Velocidad Lenta de motor

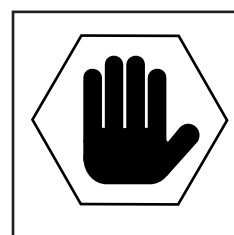

Posición 'OFF'

F - Placa de Presión de los Neumáticos

- Las presiones de los neumáticos delanteros y traseros debe de ser **30 PSI / 2.1 Bar.**
- La presión del neumático de la Rueda de Fricción debe ser **35 PSI / 2.4 Bar.**

G - Placa de Seguridad



ATENCIÓN!

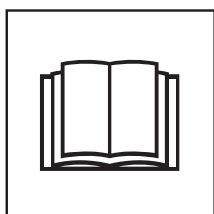

Por favor, leer el Manual de Operadores



Llevar calzado de seguridad.

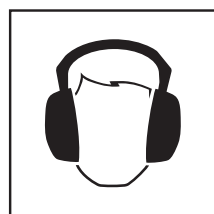

Llevar Protección Auditiva.



Llevar Protección ocular.

H - Placa del Punto de izado

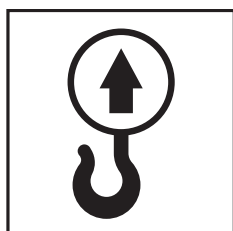

Punto de izado.

Seguridad General

E

Para su propia protección y la de aquéllos que le rodean, léa y aprenda bien la siguiente información relativa a los aspectos de seguridad. El operario es responsable de saber manejar bien, y con seguridad este equipo. Si tiene dudas respecto a su correcto uso y seguridad del Minidumper BMD, consulte a su supervisor ó contacte con Altrad Belle.



AVISO

El mantenimiento ó uso incorrectos pueden resultar peligroso. Léa y aprenda esta sección antes de realizar cualquier trabajo de mantenimiento, servicio ó reparación.

- Este equipos es pesado y no debe levantarse en solitario. BUSQUE AYUDA y utilice un equipo de izado adecuado.
- Restrinja el área de trabajo y mantenga a distancia apropiada tanto al público como a personal no autorizado.
- El operario debe llevar equipos de protección personal (EPP) siempre que trabaje con el equipo (Ver Seguridad e Higiene)
- Asegúrese de saber desconectar bien la máquina OFF antes de su conexión ON, en caso de surgir cualquier problema.
- Siempre desconecte OFF el motor previamente a su traslado, moverlo de un lugar a otro ó para su revisión.
- Durante su uso el motor coge alta temperatura, deje enfriar antes de su manipulación. No deje nunca el motor en funcionamiento ni desatendido.
- No quite ni desmonte las defensas; su cometido es proporcionar la debida protección. Compruebe siempre el estado y seguridad de éstas por si estuvieran averiadas ó fallaran. NO TRABAJE CON EL MINIDUMPER BMD en tanto las defensas no hayan sido reparadas ó reemplazadas en su caso.
- No trabaje con Minidumper BMD si se encuentra enfermo, cansado ó bajo la influencia de alcohol ó droga.
- No dejar el equipo con el motor en funcionamiento.
- No utilizar el Minidumper BMD para el traslado de personas.
- Soltar el freno con precaución en desplazamiento frontal y con cierta velocidad y carga ya que la máquina podría volcar hacia delante.
- En desplazamientos cuesta abajo, engrane con firmeza la marcha inversa mediante la palanca de cambio y desplace la maneta de freno hacia abajo (brake off). Anule el acelerador si fuera necesario de forma que sea el motor el que retenga la velocidad.
- Asegurarse siempre de que la marcha inversa está accionada en traslados del Minidumper BMD cuesta abajo.

Prevención con el Carburante



AVISO

El carburante es inflamable. Puede causar lesiones personales y daños materiales. Desconecte el motor, extinga las posibles llamas si las hubiere, y no fume mientras llena el depósito de combustible. Elimine siempre cualquier resto de carburante derramado.

- Antes de rellenar, desconecte el motor y déjelo enfriar.
- En el proceso de llenado, NO fume ni permita que haya posibles llamas en el área.
- El combustible derramado debe ser cubierto con arena inmediatamente. Si éste se vertiera sobre su ropa sustitúyala.
- Almacene el carburante en un recipiente adecuado, apartado de cualquier fuente de calor e ignición.
- Si el combustible resultara derramado en la operación de relleno del tanque, limpiarlo y esperar 2 minutos antes de continuar con el llenado.

Seguridad e Higiene

E

Vibración.

Parte de la vibración producida en la operativa se transmite a través del manillar a las manos del operario. NO exceder de los tiempos máximos de uso (Ver Sección Datos Técnicos).

Equipos de Protección Personal (EPP).

Se deben llevar equipos apropiados de protección personal. Tales como gafas de seguridad, guantes, protectores de oídos, caretas anti-polvo y calzado con puntera de acero. Llevar ropa adecuada para el trabajo a realizar. Sujetar conveniente el cabello largo y retirar cualquier artículo de joyería que pudiera dar lugar a quedar enganchado con ciertas zonas móviles del equipo.

Carburante.

Combustible. No ingerir ni inhalar los vapores del mismo, así como evitar su contacto con la piel. Lavar inmediatamente toda salpicadura. En el caso de entrar carburante en los ojos, lavarlos con abundante agua y consultar con un médico lo antes posible.

Gases del Tubo de Escape



AVISO

No trabajar con el Minidumper BMD en lugares cerrados ó espacios confinados. Cerciorarse de que el área de trabajo está adecuadamente ventilada.

Los gases del tubo de escape producidos por esta máquina son altamente tóxicos y pueden ¡matar!.

Eliminación apropiada.

Instrucciones para la protección del medio ambiente.

La máquina monta componentes de valor. Lleve la máquina y sus accesorios a desechar a un taller de reciclado adecuado.

Componente	Material
Manillar	Acero
Empuñadura	Goma
Chasis	Acero
Motor	Aluminio y Acero
Caja de Cambio	Aluminio, Acero y Bronce
Cuchara	Acero
Piezas Varias	Acero y Goma

Comprobacion De Puesta En Marcha

Inspección Previa al Arranque.

La siguiente Inspección Previa al Arranque debe ser realizada antes de comenzar cada sesión de trabajo ó después de cada cuatro horas de uso, cualquiera que esta sea. Ver la Sección de "Mantenimiento" para la guía detallada. En el caso de descubrir alguna avería, el Minidumper BMD no debe ser utilizado en tanto el fallo haya sido corregido.

1. Inspeccionar cuidadosamente la máquina para buscar signos de daño.
2. Comprobar los manguitos, bocas de llenado, tapones de drenaje y en cualquier otras zonas en busca de posibles pérdidas. Fijar la pérdida antes de la operativa.
3. Comprobar el aceite de motor y rellenar si fuera preciso.
4. Comprobar el nivel de combustible y rellenar si fuera preciso.
5. Comprobar posibles pérdidas de aceite ó carburante.

Procedimiento De Arranque Y Pare

Motor Gasolina Honda GXV160**Arranque**

1. Girar la válvula de cierre a la posición ON.
2. Mover el acelerador a la posición (choke/estarter). No utilizar el (choke/estarter) cuando la máquina esté caliente. Mover el acelerador lentamente a la posición de Máxima RPM. Posición (Hare-Topo Velocidad).
3. Tirar de la brida del arranque lentamente hasta que se perciba resistencia, entonces tirar rápidamente.
NOTA: No permitir que la brida vuelva hacia el motor por sí sola. Posicionarla de nuevo con cuidado con el fin de evitar que el arranque resulte dañado.
4. Si el (choke/estarter) fuera utilizado para arrancar el equipo, mover el acelerador a la posición rápida (ó alta) tan pronto como la máquina coja temperatura suficiente como para funcionar sin necesidad de utilizar el (choke/estarter).

Palanca de Aceleración

5. Situar el acelerador en la velocidad de motor deseada. Para un mejor rendimiento del motor, se recomienda que éste trabaje con el acelerador en la más rápida (ó alta) posición.

**PRECAUCION**

Por razones de seguridad, la velocidad máxima debe ser ajustada con un útil especial. Consultar con un distribuidor Honda autorizado para esta operación.

6. Mediante un tacómetro, chequear la velocidad del motor. Si no consigue obtener la velocidad tope no cargar la velocidad del motor especificada. Consulte con un distribuidor Honda autorizado.

Pare

7. Mover el estrangulador a la posición de pare. El paso de carburante se cerrará automáticamente.
8. Una vez que el motor se haya detenido, girar la válvula de combustible a la posición OFF en caso de no reiniciar el arranque en un corto espacio de tiempo.

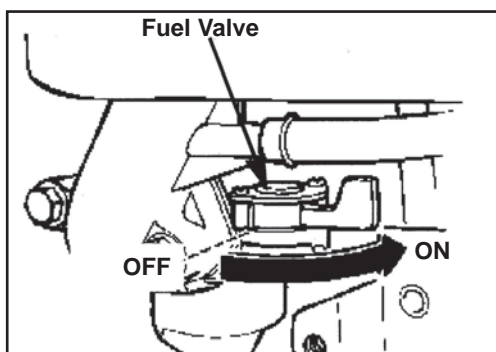

Diagram 1

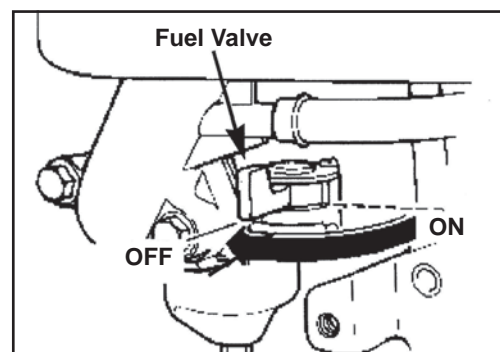

Diagram 2

Selección Opciones Cambio de Marcha

- 1ª Marcha – Subida de cuestas empinadas, escalones ó rampas.
- 2ª Marcha - Subida de cuestas.
- 3ª Marcha - Traslado sobre terreno nivelado con cargo.
- 4ª Marcha - Traslado sobre terreno nivelado sin carga.

Manejo del Minidumper BMD

1. Arranque de motor.
2. Con el motor en funcionamiento, seleccionar la marcha llevando la palanca y situar la palanca de cambio (2) a la posición de seada.
3. Liberar el freno presionando la Palanca Roja de Freno (11) hacia la empuñadura de manejo y tirar de la Palanca de Accionamiento (4) hacia arriba para que la marcha entre. Ahora la máquina comenzará a moverse.
4. Una vez que el equipo se mueva el estrangulador puede ser abierto ó cerrado para aumentar ó disminuir la velocidad de la máquina.
(Si fuera requerida más velocidad, seguir los pasos 2, 3 y 4 pero seleccionando una marcha más alta a la que estuviera en ese momento en curso.

NOTA: Las marchas no pueden ser alteradas en tanto que el equipo se encuentre en movimiento.



PRECAUCION

Por razones de seguridad, si fuera necesario bajar el minidumper BMD cargado por una cuesta de más de 15° de inclinación, asegurar que la máquina está girada y vuelta en posición opuesta a la bajada.

Descarga del contenedor/cuchara

1. Parar la máquina soltando la Palanca de Accionamiento (4) seguido de liberar la Palanca Roja de Freno (11).
2. Una vez que el minidumper se ha detenido presionar la Palanca de Desenganche de la Cuchara (9) y levantar por atrás ligeramente el equipo. El contenedor (1) se descargará hacia delante de su contenido.
3. Una vez que la Cuchara (1) esté vacía, posicionarlo en su lugar inicial. El contenedor (1) quedará nuevamente fijo automáticamente.

Nota: Los números mostrados entre paréntesis se refieren a los mostrados en el croquis en la Sección “Descripción de la Máquina” de este manual.

Guía De Resolución De Problemas

Problema	Causa	Solución
El motor no arranca	No llega combustible Al motor	Retirar la tapa
		Llenar el tanque
	Motor desconectado	Conectar el motor
	Bujía sucia	Limpiar y colocar
	Motor frío	Cerrar el estrangulador
	Motor ahogado	Abrir el estrangulador, acelerador a todo gas, tirar del encendido hasta que el motor arranque.
	Cable de conexión cortado	Reconectar el cable Desconectado
El Minidumper no se mueve y el motor en funcionamiento	La marcha no está bien metida	Ver que la palanca de cambio no está entre dos marchas
	El cinturón no está sujeto Suficientemente	Apretar
Las ruedas frontales giran en tanto que el sistema de transmisión a la cuatro ruedas está engranado.	Neumáticos bajos de aire	Inflar a 30 psi

The following tools are required for essential maintenance procedures and are not supplied with the machine.

- 17mm Socket
- 10mm Spanner
- 19mm Spanner
- 19mm Socket
- 2 x 13mm Spanners
- Pliers
- 14mm Plug Socket
- 17mm Spanner

Aceite de la Caja de Cambio

No requiere mantenimiento dado que la reductora es hermética. Si hubiera signos de pérdida, detener el trabajo con el equipo y contactar con su distribuidor ó con Altrad Belle.

Limpieza de la Máquina

Lavar la máquina después de su uso para evitar la acumulación de escombros endurecidos. Este escombros es muy difícil de retirar. Para limpiarlo utilice un cepillo viejo y limpiar con agua.

Nota: Nunca limpiar con agua a presión ó manguera los bajos de la máquina. Limpiar únicamente con trapos o aire a presión.

Freno de Estacionamiento

El freno trabaja automáticamente cuando la Palanca Roja de Freno de Estacionamiento está en posición vertical. Un muelle sujeta el freno hasta que la palanca es comprimida para liberarla. Un correcto ajuste es importante. Si el cable de freno está demasiado tenso el muelle no aplicará plena presión al brazo de freno. Si el cable de freno está demasiado flojo, el freno puede no desengancharse correctamente en el momento en que la palanca es descomprimida y con ello el freno arrastrará causando sobrecalentamiento y desgaste en las pastillas de freno y daño en la caja de cambios.

Filtro de Aire

En caso de suciedad, proceder de la siguiente forma:

Espuma – Lavarla con un producto de lavado y agua. Dejar secar y entonces empaparla de aceite limpio de motor y escurrir el exceso de aceite. Si el motor soltara humo en el arranque es porque ha quedado demasiado aceite en la espuma.

Papel – Golpear suavemente sobre una superficie dura ó soplar desde el interior con aire comprimido para retirar el exceso de polvo del filtro. Sustituir cada 200 horas ó antes en caso de excesiva suciedad.

Rutina de Mantenimiento		Cada 20 horas	Cada 50 horas	Cada 75 horas	Cada 200 horas
Aceite motor	Cambiar	✓			
Filtro de Aire	Comprobar estado		✓		
	Limpiar/Sustituir				✓
Bajía	Cambiar				✓

Aceite/Tipo de Carburante – Tipo de Bujía

	Tipo de Aceite	Cantidad (Litro)	Tipo Combustible	Capacidad (Litro)	Tipo Bujía	Electrodo Gap (mm)
Gasolina Honda GXV160	S.A.E. 10W 30	0.65	Sin Plomo	2.5	BPR5ES	0.7 - 0.8

Nota: Retirar todo el aceite y gasolina antes de volcar la máquina

Desmontar la Correa

(Sobre Máquinas con Número de Serie Superior a 141778)

1. Quitar los tuercas 6 x M8 de la guarda del depósito de drenaje del aceite.
 2. Retirar las 3 Tuercas (A). Esta acción permitirá quitar la Correa (B).
- NOTA: Comprobar que la correa ha sido quitada primero de la polea de motor (D).

Montar la Correa

(Sobre Máquinas con Número de Serie desde 141778)

1. Situar la correa (B) en la polea de transmisión (C), y después en la polea de motor (D).
2. Comprobar que la correa (B) se desliza por el interior del Brazo Tensor del Embrague. (Ver en el esquema de la derecha el paso de la correa (B))
3. Roscar la tuerca (A) en el Brazo Tensor de Embrague y apretar de forma que el brazo esté a 245 mm de la Placa de Refuerzo (Ver esquema de la derecha). En caso de necesitar ajuste, corregir las 2 tuercas (E) hasta que se obtenga la distancia correcta
4. Colocar la protección del colector mediante 6 tuercas M8 con fuerza de apriete de 28Nm.

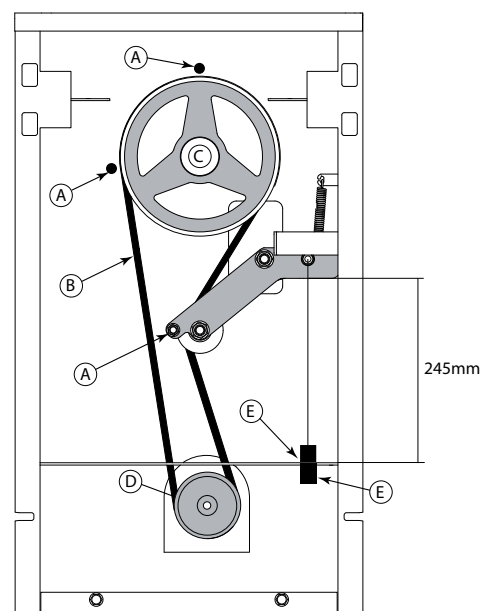

Nota: Retirar todo el aceite y gasolina antes de volcar la máquina

Desmontar la Correa (Sobre Máquinas con Número de Serie Superior a 141779)

1. Quitar los tuercas 6 x M8 de la guarda del depósito de drenaje del aceite.
2. Retirar las 4 Tuercas (A). Esta acción permitirá quitar la Correa (B).
NOTA: Comprobar que la correa ha sido quitada primero de la polea de motor (D).

Montar la Correa (Sobre Máquinas con Número de Serie desde 141779)

1. Situar la correa (B) en la polea de transmisión (C), y después en la polea de motor (D).
2. Comprobar que la correa (B) se desliza por el interior del Brazo Tensor del Embrague.
3. Roscar la tuerca (A) en el Brazo Tensor de Embrague y apretar de forma que el brazo esté a 235 mm de la Placa de Refuerzo (Ver esquema de la derecha). En caso de necesitar ajuste, corregir las 2 tuercas (E) hasta que se obtenga la distancia correcta.
4. Colocar la protección del colector mediante 6 tuercas M8 con fuerza de apriete de 28Nm.

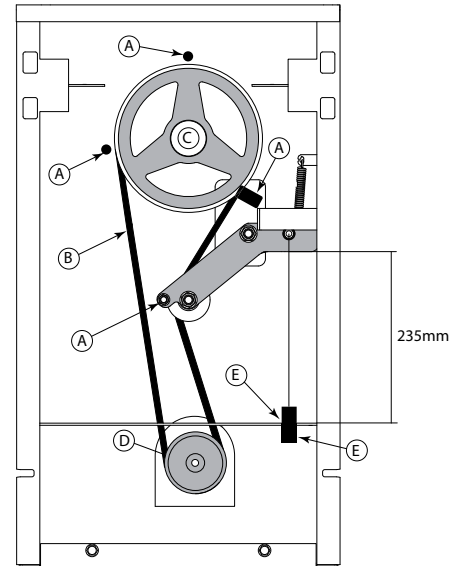

Garantía

Su nuevo Minidumper BMD contiene un periodo de garantía de un año (12 meses) a favor del comprador inicial que se inicia a partir de la fecha de compra. La garantía de Altrad Belle ampara defectos de diseño, materiales y mano de obra.

La garantía de Altrad Belle no cubre lo siguiente:

1. Daños causados por el abuso, mal uso, caída u otros daños similares causados por o como resultado del incumplimiento de las instrucciones de ensamblaje, operación o mantenimiento por parte del usuario.
2. Las alteraciones, adiciones o reparaciones efectuadas por personas ajenas a Altrad Belle o a sus agentes reconocidos.
3. Los costos de transporte o embarque a y de Altrad Belle o sus agentes reconocidos, para la reparación o evaluación de una máquina al amparo de una reclamación contra la garantía.
4. Los costos de materiales y mano de obra relacionados con la renovación, reparación o recambio de componentes por desgaste normal.

Los siguientes componentes no están amparados por la garantía.

- Correa(s) de transmisión
- Filtro de aire del motor
- Bujía del motor

Altrad Belle y/o sus agentes reconocidos, directores, empleados o aseguradores no se responsabilizan de ningún daño consecencial u otros, pérdidas o gastos relacionados con o debidos a la inhabilidad de usar la máquina.

Reclamaciones contra la garantía

Todas las reclamaciones presentadas al amparo de la garantía deben dirigirse primero a Altrad Belle ya sea por teléfono, fax, correo electrónico o por escrito.

Para las reclamaciones contra la garantía :

Tel: +44 (0)1298 84606

Fax: +44 (0)1298 84722

Email : Warranty.dept@altrad-belle.com

Escriban a :

Altrad Belle Warranty Department, Sheen, Nr. Buxton, Derbyshire, SK17 0EU, England.

Registro de Garantía :

Con el fin de ser cada vez más ecológico, Altrad Belle permite registrar ahora las garantías via Internet. Para acceder a la página adecuada de nuestro sitio Web, deberá de utilizar la siguiente dirección:-

http://www.bellegroup.com/index.php?p=warranty_registration

Asimismo, podrá escanear el código de respuesta rápida adjunto (Quick Response Code) con su móvil lo que le permitirá acceder directamente a la página de registro.

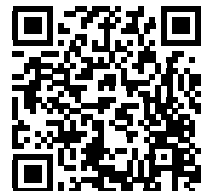

Piezas de Repuesto

Al realizar el mantenimiento de este producto solo se pueden utilizar piezas de repuesto originales del fabricante.

El usuario perderá cualquier posible reclamación si las piezas de repuesto utilizadas no son las originales del fabricante.

Puede encontrar un PDF de listas de piezas para este producto en la sección "producto" de nuestro sitio web www.Altrad-Belle.com. La información sobre cómo obtener piezas de repuesto de su distribuidor local se puede encontrar en la sección "Contáctenos".

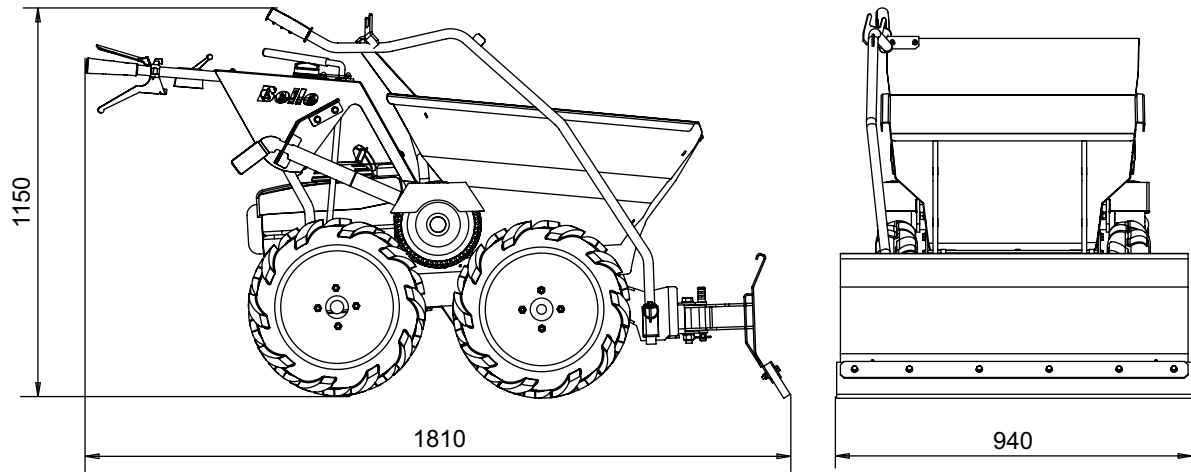

Peso de la máquina con la pala quita nieve (Kg.)	195
Peso de la pala quita nieve (Kg.)	40

Seguridad General



AVISO

Antes de operar o de realizar ningún trabajo de mantenimiento en esta máquina **SE DEBE LEER y ESTUDIAR** este manual.

- La pala quitanieve es muy pesada y no debe ser levantada por una sola persona, **BUSQUE AYUDA** y utilice un equipo de e evación adecuado.
- El operario debe llevar Equipos de Protección Individual (EPI) siempre que trabaje con el minidumper (Ver Seguridad e Higiene).
- El peso de la pala puede causar un ligero desplazamiento del contenedor contra la pala si se empuja la palanca de desenganche. **NUNCA** presione la palanca de desenganche con la pala puesta.
- Tenga cuidado al soltar la pala de su posición de transporte y al bajarla al nivel del suelo
- Tenga mucho cuidado al caminar sobre la nieve recién eliminada por la pala.

NOTA:- Añadir peso en el contenedor para facilitar la tracción durante la maniobra de retirada de la nieve.

Instrucciones de instalación

1. Tomar el cuerpo principal e insertarlo a través de los dos agujeros situados en el chasis del Minidumper, como se muestra en la figura 1.
2. Introduzca el pasador en el cuerpo principal del Minidumper tal y como se muestra en la figura 2 asegurándose que este quede bien insertado, como se muestra en el detalle A.
3. Coloque la maneta en el cuerpo principal a 90° como se muestra en la figura 3.
4. Inserte el mango girando a 90° y ajuste la cuña, como se muestra en la figura 4.
5. Si el contenedor no tiene agujeros para la maneta del gancho, alinear la placa como se muestra en la figura 5 y 6. Busque la posición y perforo los agujeros con un taladro de 6,5 mm. Asegurarse de usar los EPI apropiados para esta operación
6. Colocar los tornillos M6 x 20, arandelas M6 y tuercas auto-frenado [Nyloc] a través del gancho de la maneta y apretar con una fuerza de 16N / m, como se muestra en la figura 6.

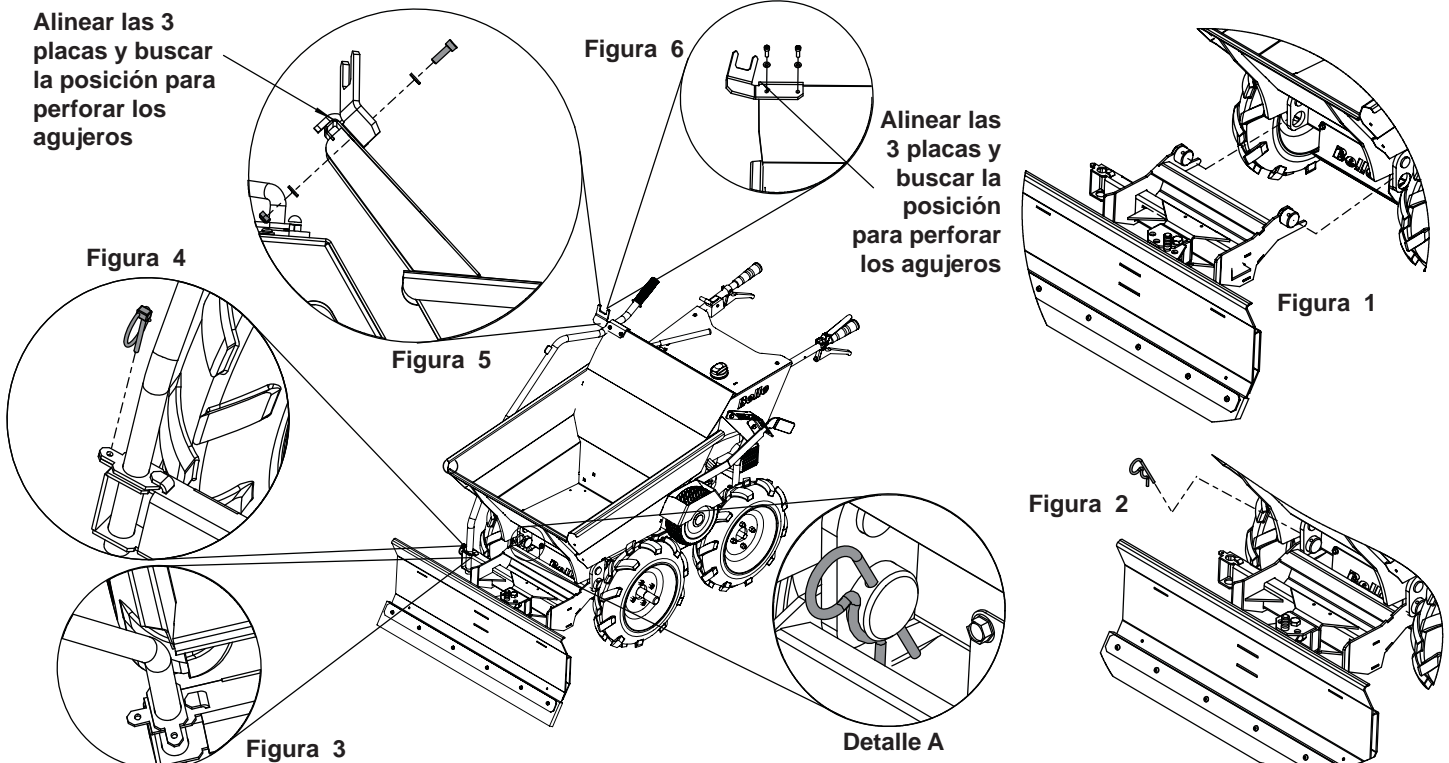

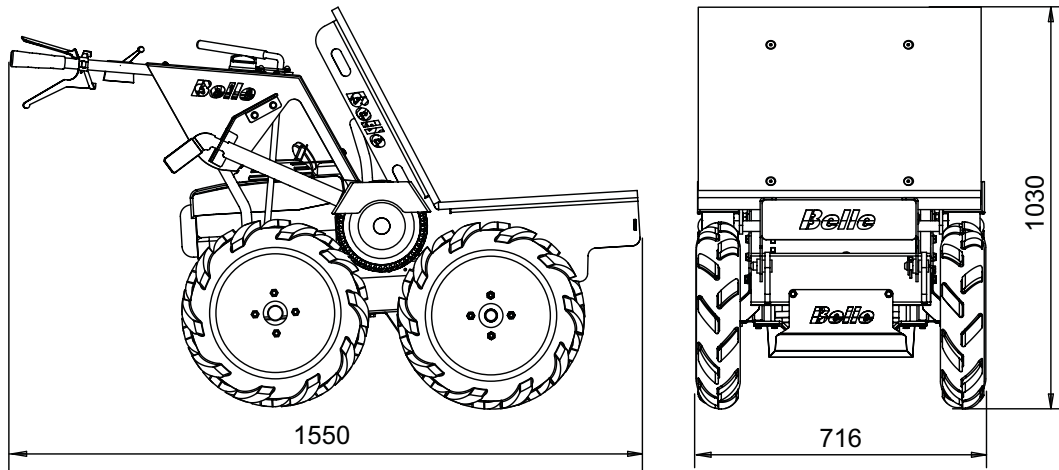

Peso de la máquina con la plataforma lisa (Kg.)	143.2
Peso de la plataforma lisa (Kg.)	13.2
Max. carga útil de la plataforma lisa (Kg.)	300
Superficie (m2)	0.35

Seguridad General



AVISO

Antes de operar o de realizar ningún trabajo de mantenimiento en esta máquina **SE DEBE LEER y ESTUDIAR** este manual.

- El contenedor es muy pesado y no debe ser levantado por una sola persona **BUSQUE AYUDA** y utilice un equipo de izado adecuado.
- La plataforma es muy pesada y no debe ser levantada por una sola persona **BUSQUE AYUDA** y utilice un equipo de izado adecuado.
- El operario debe llevar Equipos de Protección Individual (EPI) siempre que trabaje con el equipo (Ver Seguridad e Higiene).
- Tenga mucho cuidado al cargar la plataforma asegurándose de que la carga no se deslice fuera de esta durante las operaciones de transporte.

Instrucciones de instalación

1. Presione el mango de liberación del contenedor y poco a poco colóquelo en posición de vuelco, como se muestra en la figura 1.
2. Quitar el pasador del resalte que mantiene el contenedor unido al chasis como se muestra en la figura 2.
3. Quitar el contenedor arrastrándolo fuera del chasis
4. Colocar la plataforma en la posición de vuelco y arrastrarla sobre el chasis como se muestra en la figura 3.
5. Asegurar la plataforma sobre el chasis mediante la inserción del pasador en el resalte como se muestra en la figura 4.
6. Empuje la plataforma a su posición de funcionamiento.

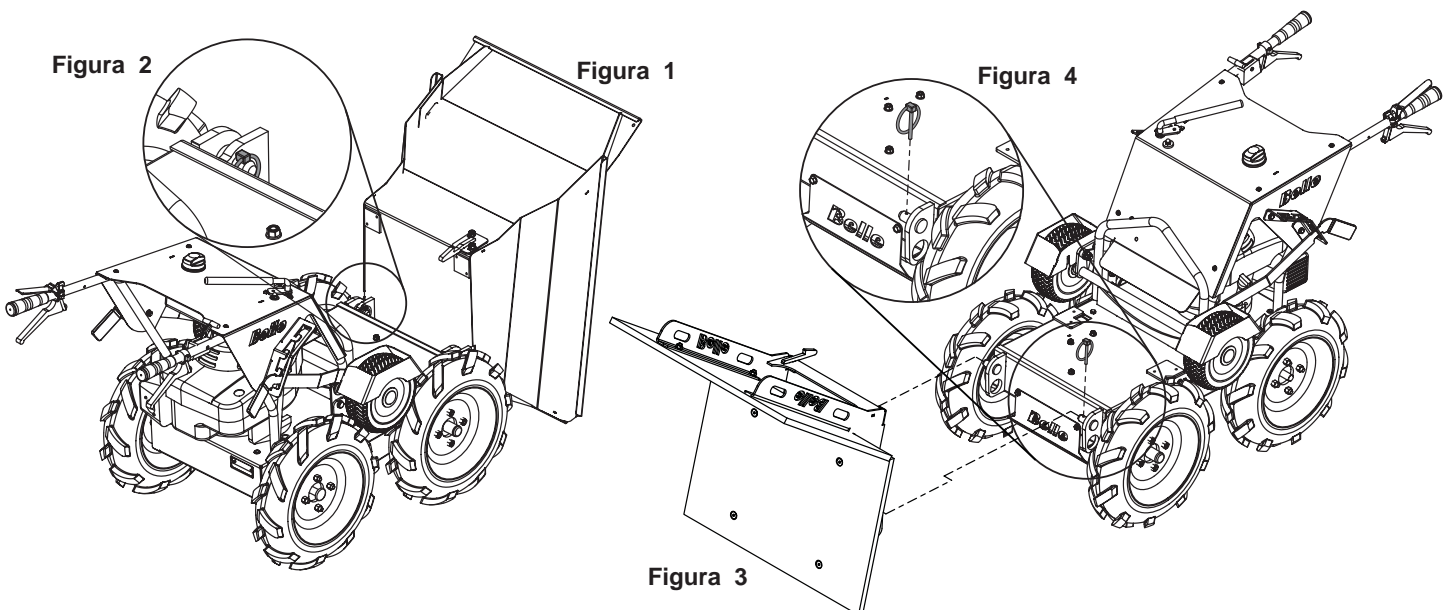

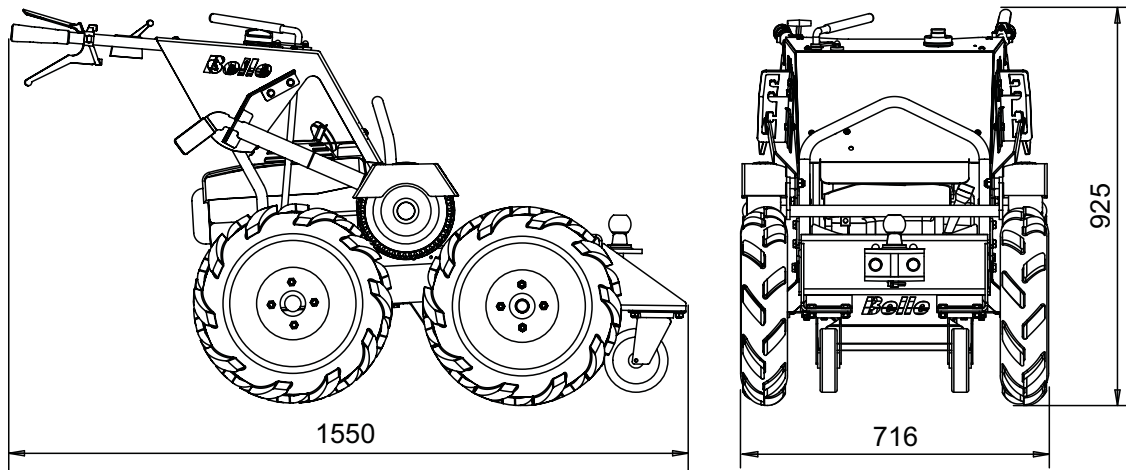

Peso de la máquina con la bola de remolque (Kg.)	147
Peso de la bola de remolque (Kg.)	17
Tamaño de la bola (mm)	50
Max. capacidad de remolque – superficie plana (Kg.)	1000
Max. capacidad de remolque – cuesta de 10° (Kg.)	350

Seguridad General



AVISO

Antes de operar o de realizar ningún trabajo de mantenimiento en esta máquina **SE DEBE LEER y ESTUDIAR** este manual.

- El contenedor es muy pesado y no debe ser levantado por una sola persona **BUSQUE AYUDA** y utilice un equipo de izado adecuado.

Instrucciones de instalación

- Presione el mango de liberación del contenedor y poco a poco colocarlo en posición de vuelco, como se muestra en la figura 1.
- Quitar el pasador del resalte del cuerpo principal que mantiene el contenedor unido al chasis como se muestra en la figura 2.
- Quitar el contenedor arrastrándolo fuera del chasis.
- Ruede la bola de remolque hasta el chasis y deslícela sobre el chasis como se muestra en la figura 4.
- Asegure la bola sobre el chasis mediante la inserción del pasador en el resalte como se muestra en la figura 4.

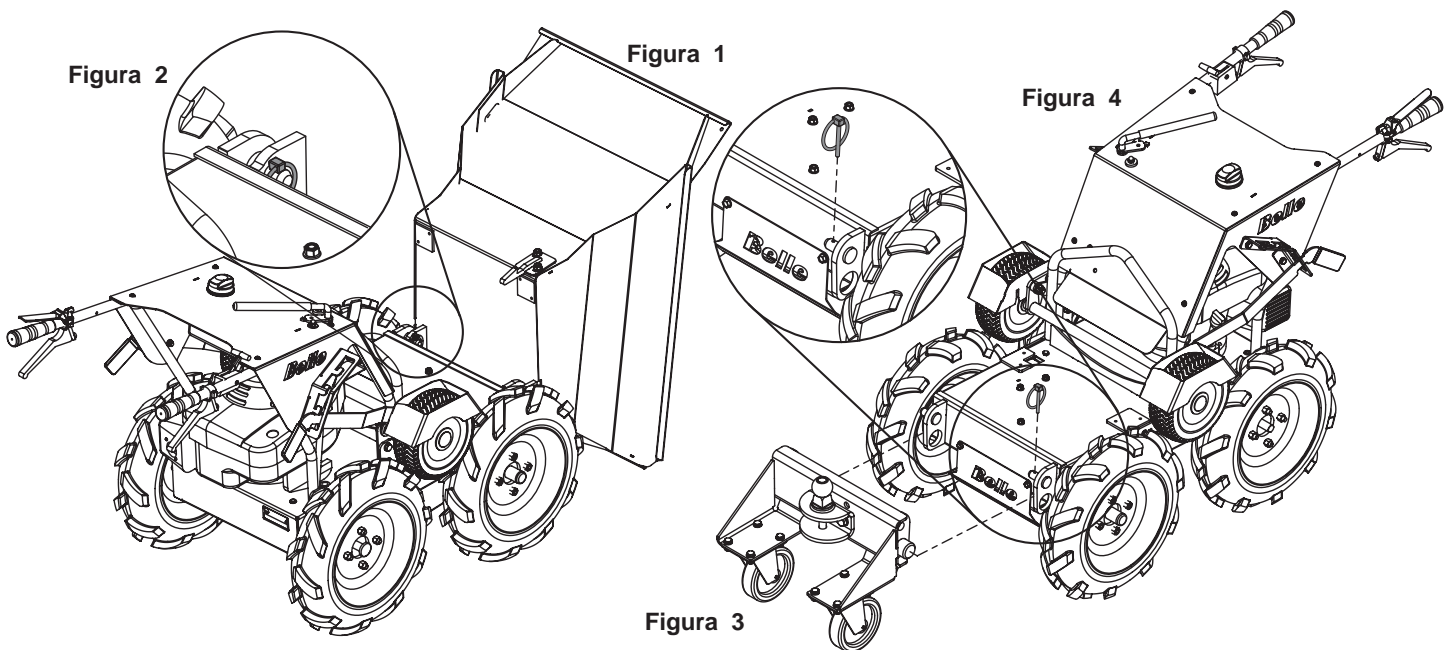

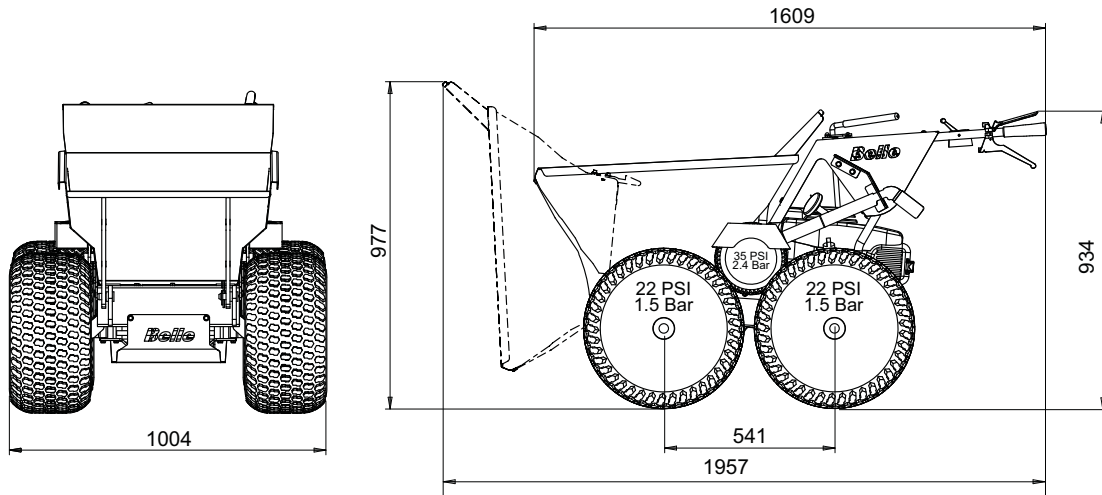

Medida neumáticos – Ruedas de flotación (in)	20 x 10 -8
Peso de la máquina con las Ruedas de flotación (Kg.)	195
Peso Ruedas de flotación (por neumático) (Kg.)	10

Seguridad General



AVISO

Antes de operar o de realizar ningún trabajo de mantenimiento en esta máquina **SE DEBE LEER y ESTUDIAR** este manual.

Instrucciones de instalación

1. Cambiar el sistema de transmisión de la posición de 4 ruedas motrices a la posición de servicio. Esto permitirá liberar las ruedas del Minidumper.
2. Desmontaje de una rueda, quitar las tuercas con una llave de 19 mm y retirar la rueda. Una vez que la rueda esta retirada, se ha de atornillar el espaciador suministrado en el eje como se muestra en el detalle A.
3. Cuando se fije el espaciador, asegúrese de que las tuercas están orientadas hacia el exterior, como se muestra en el detalle 1. Los 4 tornillos deben de ser apretados con una fuerza de 45Nm
4. Una vez que el espaciador esta apretado, el neumático de flotación puede ser instalado utilizando las 4 tuercas suministradas. De nuevo, se debe apretar con una fuerza de 45Nm. Una vez la rueda montada, repetir el mismo procedimiento para las otras 3 ruedas.
5. Una vez que todas las ruedas están montadas las ruedas de fricción se pueden engranar de nuevo en la posición de ruedas motrices, y la presión de los neumáticos debe ser fijada a 22psi.

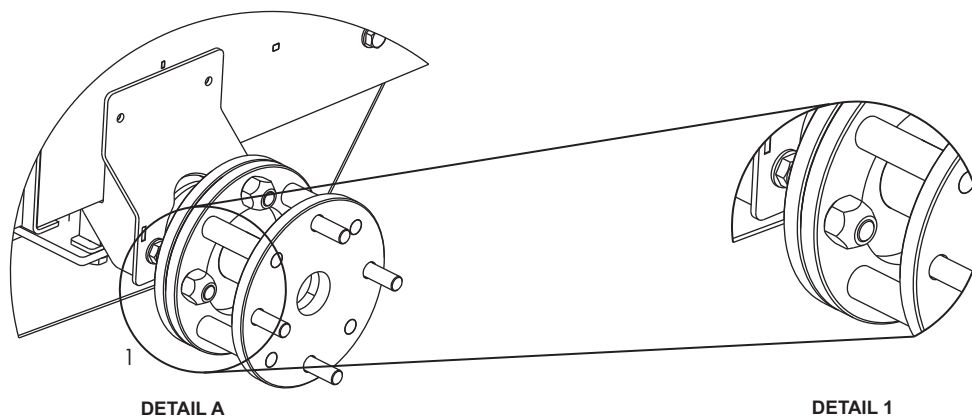

Este manual foi elaborado para o ajudar a operar e assistir em segurança o Minidumper BMD. Destina-se a todos os revendedores e operadores do Minidumper BMD.

Conteúdo

O capítulo **Ambiente** ensina-lhe o modo de se descartar das peças recicláveis sem agredir o ambiente.

O capítulo **Descrição da Máquina** ajuda-o a familiarizar-se com os controlos e a configuração da máquina.

Os capítulos de **Segurança Geral** e de **Segurança e Saúde** explicam como utilizar a máquina de modo seguro para Si e para o público em geral.

O guia de **Avarias** explica-lhe como proceder no caso de ter um problema técnico com a máquina.

A secção de **Assistência** informa-o da manutenção e assistência geral da sua máquina.

O capítulo **Garantia** descreve a natureza da cobertura da garantia e procedimentos de reclamação.

Directivas respeitantes a notas

Os textos, neste manual, aos quais se deve prestar especial atenção, são apresentados da seguinte forma:



CUIDADO

O equipamento pode estar em perigo. A máquina ou o operador podem sofrer danos ou lesões se os procedimentos não forem efectuados de modo correcto.



AVISO

A vida do operador pode estar em perigo.

AVISO



AVISO

Antes de operar ou efectuar qualquer trabalho de manutenção nesta máquina DEVERÁ LER e ESTUDAR este manual.

SABER como trabalhar em segurança com os controlos da máquina e também os procedimentos para uma manutenção em segurança. (Nota: Certifique-se que sabe desligar (OFF) a máquina antes de a ligar (ON), para o caso de surgir algum imprevisto)

Vestir ou utilizar SEMPRE os equipamentos de segurança apropriados e necessários à sua protecção. Se tiver ALGUMA DÚVIDA acerca da utilização ou manutenção em segurança desta máquina, CONSULTAR O REVENDEDOR DA BELLE.

Índice

Utilização deste Manual	56
Aviso	56
Descrição da Máquina.....	57
Dados Técnicos.....	58
Autocolante.....	59 - 60
Segurança Geral	61
Saúde e Segurança.....	61
Ambiente	62
Verificações Preliminares	62
Procedimentos de Arranque e Paragem.....	62
Instruções de Operação.....	63
Diagnóstico de Avarias.....	63
Assistência e Manutenção	64 - 65
Garantia.....	65
Peças de reposição.....	65
Acessórios – Limpa-Neves.....	66
Acessórios - Plataforma	67
Acessórios – Bola de Reboque com Engate	68
Acessórios – Rodas de Flutuação	69
Declaração de Conformidade da CE/UE	6

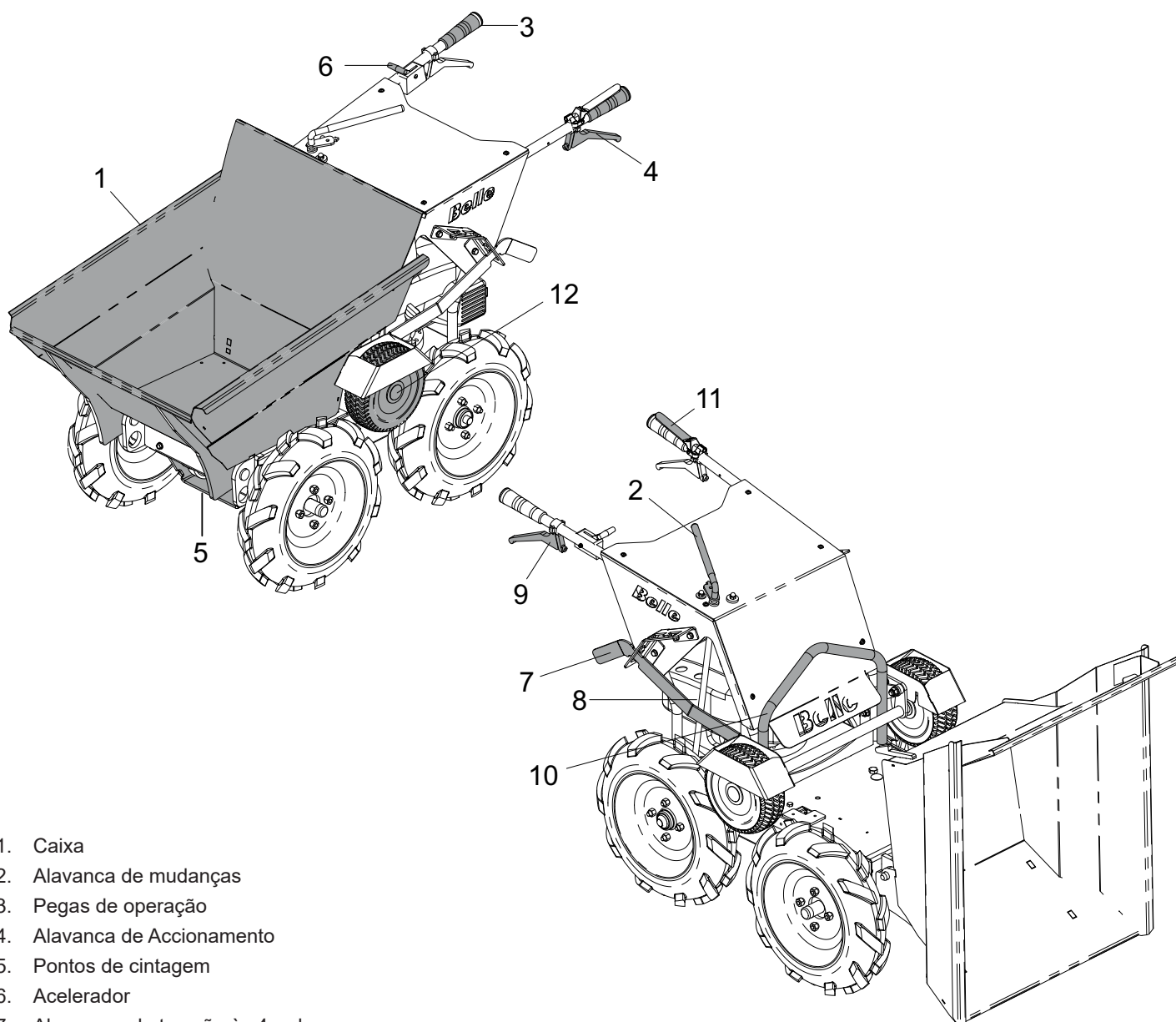

1. Caixa
2. Alavanca de mudanças
3. Pegas de operação
4. Alavanca de Accionamento
5. Pontos de cintagem
6. Acelerador
7. Alavancas de tracção às 4 rodas
8. Orifício do depósito de óleo e vareta
9. Alavanca de libertação da caixa
10. Olhal
11. Travão de Estacionamento
12. Roda de fricção (engata a opção de tracção às 4 rodas)

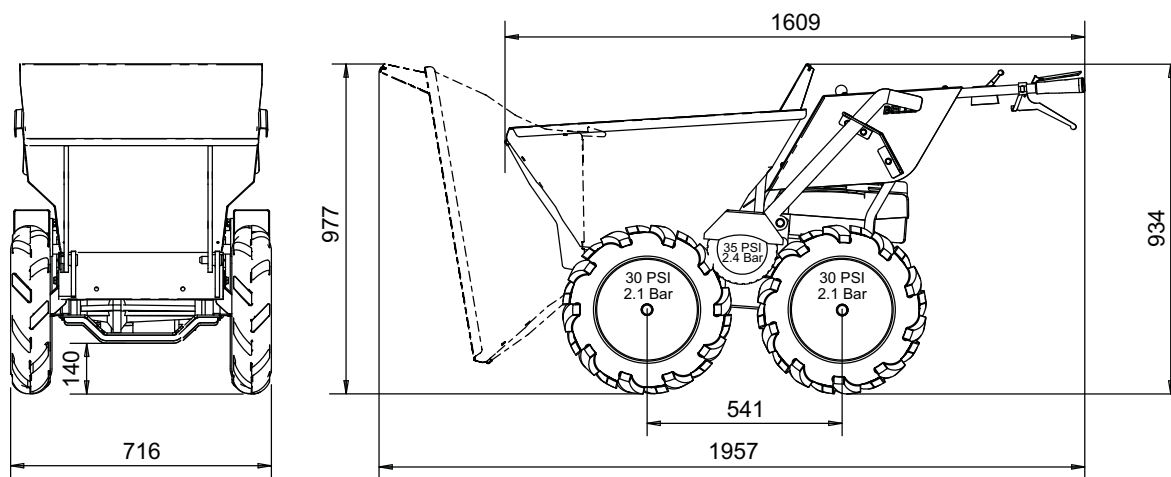

Modelo do Motor (Hp / kW)	Honda GXV160 (*4.4 / 3.2)
Tipo do Motor	Gasolina sem chumbo
Rotação Máxima do Motor (RPM)	3000
Velocidade Máxima de Deslocação para a frente (Km/h)	6
Velocidade Máxima de Deslocação em marcha atrás (Km/h)	2.6
Capacidade da caixa – Volume Cheio (ltr)	113
Capacidade da caixa – Volume Acogulado (ltr)	134
Dimensões do pneu - Pneus multifunções (in)	4.00 x 10
Dimensões do pneu - Roda de fricção (in)	9 x 3.5 -4
Peso da Máquina (kg)	155
Peso Máximo do Eixo (kg)	300
Declive máximo de inclinação a subir	20°
Declive máximo de inclinação a descer	20°
Nível de Potência do Ruído (dB L _{WA})	99
Vibração nos 3 Eixos (m/s ²)	6.6

* A potência nominal dos motores a gasolina indicada neste documento é a potência líquida testada em um motor a gasolina de produção para o modelo de motor a gasolina e medida de acordo com SAE J1349 a uma rotação especificada. Os motores a gasolina de produção em massa podem variar deste valor. A potência real do motor a gasolina instalado na máquina final varia dependendo de vários fatores, incluindo a velocidade de operação do motor a gasolina na aplicação, condições ambientais, manutenção e outras variáveis. A Honda reserva-se o direito de modificar suas especificações a qualquer momento e sem aviso prévio.

- A. Autocolante de Instruções de Operação.
- B. Autocolante Sem Chumbo.
- C. Autocolante de Selecção de Mudança.
- D. Autocolante de 4 Rodas Motrizes.

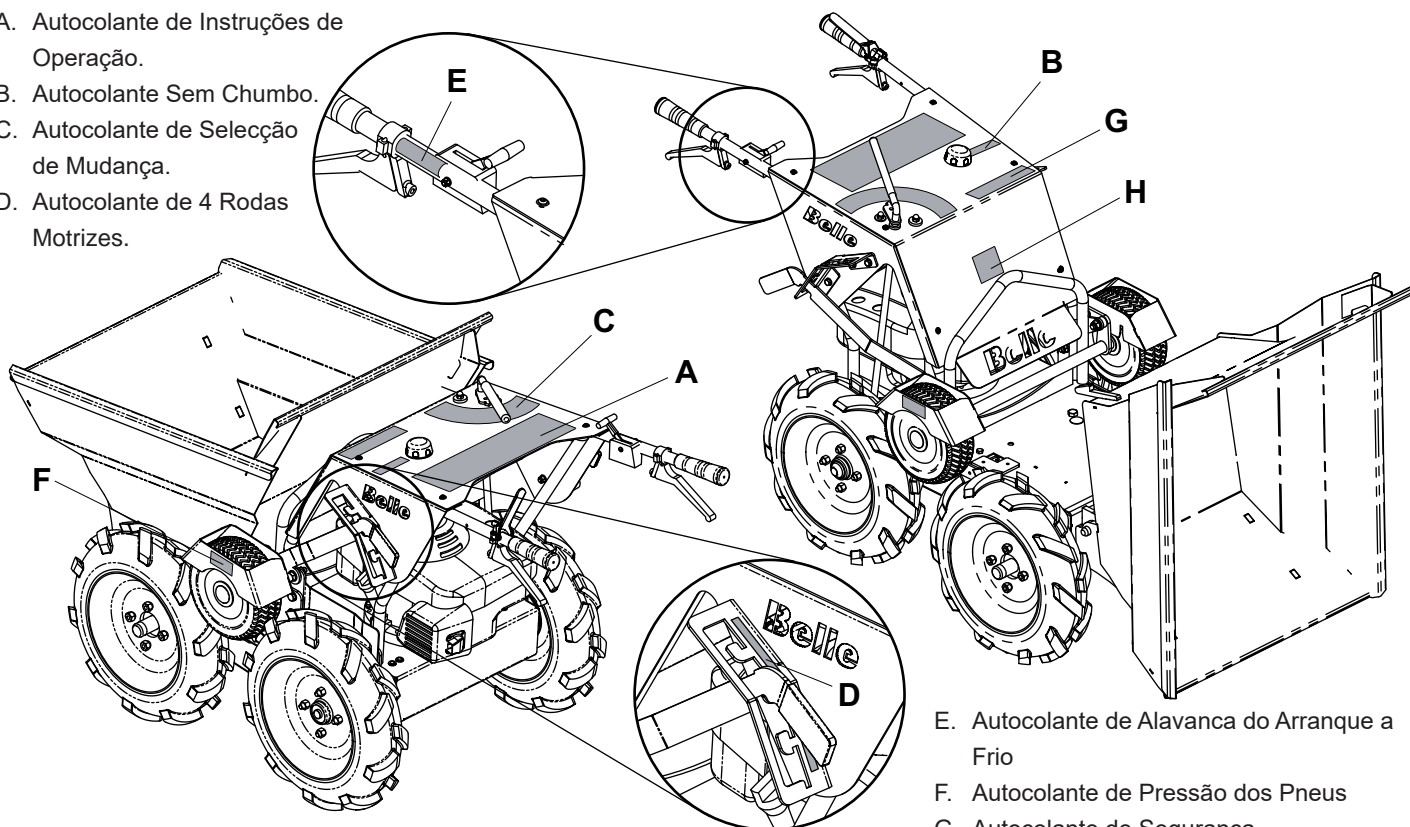

- E. Autocolante de Alavanca do Arranque a Frio
- F. Autocolante de Pressão dos Pneus
- G. Autocolante de Segurança
- H. Autocolante de Ponto de Elevação

A - Autocolante de Instruções de Operação

1. Seleccione a posição de mudança Neutral.
2. Seleccione a posição do Arranque a Frio.
- 3a. Rode a Válvula de Combustível para a posição "ON".
- 3b. Arranque o Motor através da Bobina de Arranque.
4. Seleccione a Velocidade do Motor desejada.
5. Seleccione a Mudança desejada.
6. Carregue na Alavanca de Travão e, simultaneamente, levante a Alavanca de Embraiagem para operar a máquina.
- 7a. Liberte a Alavanca de Embraiagem para parar a máquina. 7b. Liberte a Alavanca de Travão para aplicar o Travão de Estacionamento.
8. NÃO altere a Mudança enquanto a máquina estiver em movimento.
9. Para libertar Skip (Passar). Levante a Alavanca Skip e depois levante a traseira da máquina através dos manípulos.
10. Seleccione a posição "OFF" para parar a máquina.

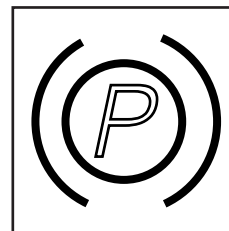

Travão de Estacionamento

B - Autocolante Sem Chumbo

Utilize apenas gasolina sem chumbo 95.

C - Autocolante de Selecção de Mudança

- 1 = Marcha-atrás. Esta pode ser utilizada em inclinações inferiores a 20°.
- 0 = Ponto -morto (Neutral).
- 1 = 1ª. Esta pode ser utilizada em inclinações inferiores a 20°.
- 2 = 2ª.
- 3 = 3ª.
- 4 = 4ª. Deve apenas ser utilizada em plano sem qualquer carga.

ATENÇÃO: - A máquina não deve ser utilizada numa inclinação superior a 20°.

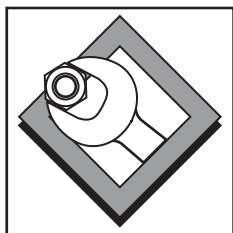
D - Autocolante de 4 Rodas Motrizes

Apenas Posição de Serviço

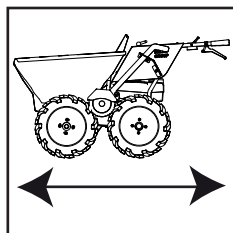

4 Rodas Motrizes / Posição de Trabalho

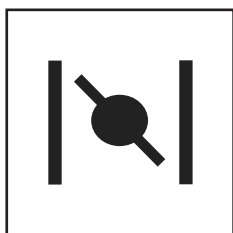
E - Autocolante de Alavanca do Arranque a Frio

Posição do Arranque a Frio

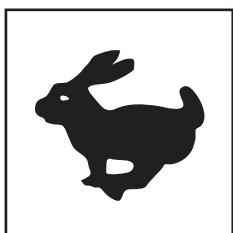

Posição de Velocidade Rápida do Motor

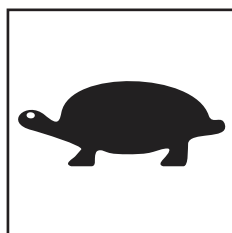

Posição de Velocidade Lenta do Motor

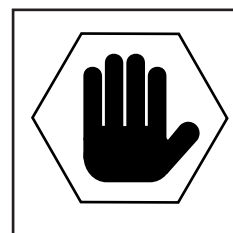

Posição "OFF"

F - Autocolante de Pressão dos Pneus

- A pressão dos pneus dianteiro e traseiro deve ser de **30 PSI / 2.1 Bar**.

- A pressão dos Pneus de Fricção deve ser de **35 PSI / 2.4 Bar**.

G - Autocolante de Segurança

AVISO!

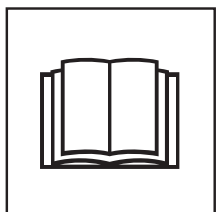

Por Favor Leia o Manual do Operador



Utilize Calçado de Segurança

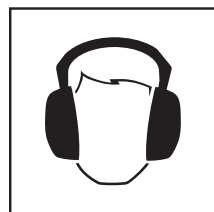

Utilize Protecção Auricular

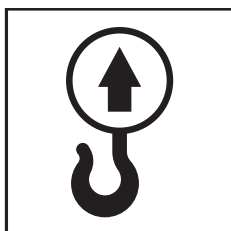

Utilize Protecção Ocular

H - Autocolante de Ponto de Elevação

Ponto de Elevação

Segurança Geral

P

Para sua segurança e dos que o rodeiam, ler e assegurar-se que compreendeu na totalidade a informação de segurança que se descreve neste capítulo. É da responsabilidade do operador assegurar-se que percebeu na íntegra o modo de operar este equipamento em segurança. Se tiver dúvidas de como operar correctamente o Minidumper BMD, consultar o Distribuidor da Altrad Belle.



AVISO

Uma manutenção ou utilização inadequadas podem ser perigosas. Ler e Compreender este capítulo antes de efectuar quaisquer trabalhos de manutenção, assistência ou reparação.

- Esta máquina é pesada e não se deve tentar levantar só com uma mão. PEDIR APOIO ou utilizar um equipamento de içar adequado.
- Delimitar a área de trabalho e manter o pessoal não autorizado e o público em geral a uma distância de segurança.
- O operador deverá usar o Equipamento de Segurança Pessoal (PPE) sempre que este esteja recomendado (consultar capítulo Saúde e Segurança).
- Certifique-se que sabe DESLIGAR (OFF) a máquina antes de a ligar (ON), para o caso de surgir algum imprevisto.
- Desligar SEMPRE o motor da máquina antes de o transportar, de o mover no local de trabalho ou de o assistir.
- Durante a utilização da máquina, o motor aquece muito. Permitir que este arrefeça, antes de lhe tocar. Nunca deixar o motor a trabalhar sem vigilância.
- Não retirar ou modificar qualquer das protecções que estão montadas. Estas são para sua segurança. Verificar sempre o estado e a fixação das mesmas. Se estiverem danificadas ou em falta, NÃO USAR O MINIDUMPER BMD até a protecção ter sido reparada ou reposta.
- Não operar a máquina se estiver doente, se se sentir cansado ou se estiver debaixo da influência de álcool ou drogas.
- Não permanecer à frente da máquina se o motor estiver a trabalhar.
- Não utilizar o Minidumper para transportar pessoas.
- Não activar subitamente o travão quando a máquina estiver a deslocar-se para a frente com uma carga pesada pois esta poderá tombar para a frente.
- Para descer um declive com a máquina, deve-se rodá-la 180° e engatar a marcha atrás com a embraiagem completamente engatada e a alavanca do travão premida para baixo (travão desactivado). Desligar a aceleração, se necessário. Os comandos de travagem do motor controlam a velocidade.
- Certificar-se sempre quando descer um declive que rodou a máquina e que está a deslocar-se em marcha atrás.

Abastecimento em Segurança



AVISO

O combustível é inflamável. Pode causar danos materiais e/ou pessoais. Antes de abastecer, desligar o motor, apagar qualquer chama nua das imediações e não fumar ou foguear durante a trasfega para o depósito. Limpar sempre o combustível derramado.

- Antes de abastecer, desligar o motor e permitir que este arrefeça.
- Não fumar ou flamear na área.
- Deve-se deitar areia sobre o combustível derramado por segurança. Se salpicou o vestuário com combustível, deverá mudar-se.
- Armazenar o combustível num recipiente aprovado e construído para esse efeito e longe do calor ou quaisquer fontes de ignição.
- Se foi derramado combustível quando se encheu o depósito, limpá-lo e esperar 2 minutos antes de ligar o motor.

Saúde e Segurança

P

Vibração

Alguma da vibração produzida na operação é transmitida pela pega às mãos do operador. NÃO exceder os tempos máximos de utilização. (Consultar a secção de Dados Técnicos)

Equipamento de Protecção Pessoal (PPE)

Deve-se usar equipamento de protecção pessoal adequado quando se utiliza esta máquina, por ex. Óculos de Segurança, Luvas, Protectores dos Ouvidos, Máscara de Poeiras e Botas com Biqueira de Aço. Também o vestuário deverá ser o adequado para o trabalho que irá efectuar. Dever-se-á prender o cabelo comprido e retirar as jóias que poderão eventualmente ficar presas nas peças rotativas da máquina

Combustível

Não ingerir combustível ou inalar os vapores do mesmo. Evitar o contacto com a pele. Limpar imediatamente os salpicos de combustível. Se este foi para os olhos, irrigá-los com água abundante e consultar prontamente um médico.

Gases de Escape



AVISO

Os gases de escape produzidos por este equipamento são extremamente tóxicos e podem causar a morte!

Não operar o Minidumper BMD em recintos fechados ou em áreas restritas. Certifique-se que o local de trabalho tem uma ventilação adequada.

Descartar em Segurança

Instruções para protecção do ambiente.
A máquina contém materiais valiosos. Levar as peças e acessórios a descartar aos centros de reciclagem autorizados.

Componente	Material
Braço	Aço
Pegas	Borracha
Chassis	Aço
Motor	Alumínio e Aço
Transmissão	Alumínio, Aço e Bronze Fosforoso
Caixa	Aço
Peças Variadas	Aço e Borracha

Verificações Preliminares**Inspecções Preliminares**

Só se deve ligar a máquina após realizadas as verificações que abaixo se descrevem, antes do início de cada sessão de trabalho e a cada quatro horas de utilização. Consultar o capítulo de Assistência para informação detalhada. Se se descobrir alguma avaria, o Minidumper BMD não deve ser usado até essa avaria estar reparada.

1. Inspecionar cuidadosamente no Minidumper BMD se existem sinais de danos. Antes de utilizar a máquina verificar se os componentes estão bem fixos e se há algum em falta.
2. Verificar se existem fugas na tubagem de fluidos, nos orifícios de enchimento das mangueiras, nos orifícios de drenagem e quaisquer outras áreas. Caso afirmativo, reparar as fugas antes de operar.
3. Verificar os níveis de óleo do motor. Se necessário, atestar.
4. Verificar o nível de combustível do motor. Se necessário, atestar.
5. Verificar se existem fugas de combustível ou de óleo.

Procedimentos de Arranque e Paragem**Motor Honda GXV 160 a Gasolina****Ligar o motor**

1. Abrir a torneira de combustível movendo a alavanca do mesmo para "On". Consulte o Diagrama 1
2. Se o motor estiver frio, para arrancar deve mover a alavanca de admissão de ar "On". Se o motor estiver morno, para arrancar, não é necessário mover a alavanca de admissão de ar. Mover a alavanca de aceleração para a posição de rotação máxima (ilustração lebre).
3. Puxar o cabo de arranque até sentir resistência do motor e em seguida puxá-lo rapidamente.
NOTA: Não libertar o cabo de arranque subitamente para este não regressar abruptamente e bater contra o motor. Fazê-lo regressar suavemente para evitar danos.
4. Se se usou a alavanca de admissão de ar para arrancar o motor, mover o acelerador para a posição de rápido ou alta rotação assim que este estiver aquecido suficientemente para permitir uma operação suave e mover até à posição de fechar "Off" a alavanca de admissão de ar.

Alavanca de aceleração

5. Colocar o acelerador na velocidade de motor desejada. Para um melhor desempenho do motor, recomenda-se que este opere com a alavanca de aceleração na posição de rápido (ou máxima rotação).

**CUIDADO**

Por razões de segurança, a velocidade de operação máxima só pode ser regulada com uma ferramenta especial. Por favor, consulte o distribuidor autorizado da Honda para esta operação. .

6. Usando um tacómetro, verificar a velocidade do motor. Se não conseguir obter o especificado para o máximo de velocidade de motor sem carga, consultar o distribuidor autorizado da Honda.

Parar o Motor

7. Mover o acelerador para a posição de paragem. A alimentação de combustível fecha automaticamente.
8. Depois do motor ter parado, mover a válvula de combustível para a posição de fechar "OFF", se não tiver intenção de ligar o motor nos próximos minutos. Consulte o Diagrama 2



Diagrama 1



Diagrama 2

Opções de Selecção de Mudanças

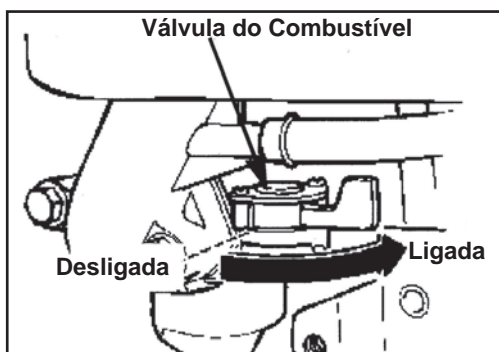
- 1ª - Para subir declives acentuados, degraus ou rampas.
- 2ª - Para subir declives.
- 3ª - Para se deslocar em solo nivelado carregado.
- 4ª - Para se deslocar em solo nivelado descarregado.

Operar o Minidumper BMD

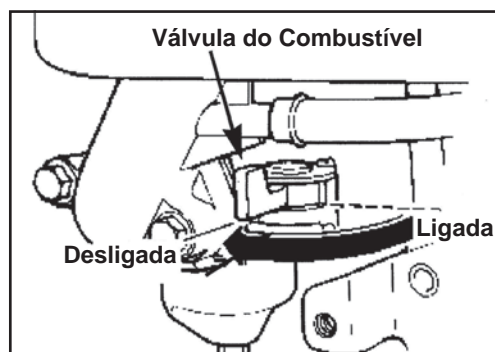
1. Ligar o motor.
2. Com o motor a trabalhar, seleccionar a mudança fazendo deslizar o Manípulo e rodando a Alavanca das Mudanças (2) para a posição desejada.
3. Libertar o travão premindo a Alavanca Encarnada de Travão de Estacionamento (12) na direcção da pega de operação e puxar a Alavanca de Accionamento (4) para cima de modo a engatar a mudança. A máquina começará a deslocar-se.
4. Depois de esta ter começado a deslocar-se, o acelerador pode ser aberto ou fechado para aumentar ou diminuir a velocidade de deslocação da máquina. (Se for necessário mais velocidade, repetir os procedimentos descritos em 2, 3 e 4 mas seleccionando uma mudança superior à que está de momento seleccionada)

Nota: As mudanças só podem ser seleccionadas com a máquina parada.



CUIDADO

Se for necessário descer um declive com um grau de inclinação superior a 15º com o minidumper carregado, rodar a máquina e descer em marcha-a-trás.

Emptying the Skip

1. Stop the machine by releasing the Drive Lever (4) followed by releasing the red Park Brake Lever (12).
2. Once the machine has become stationary compress the Skip Release Lever (9) and slightly lift-up the rear of the machine. The Skip (1) will tip forwards disposing of its contents.
3. When the Skip (1) is empty, push back to its original position. The Skip (1) will lock into place automatically.

Note: The numbers shown in brackets above refer to the pictures shown in the Machine Description section of the booklet.

Diagnóstico de Avarias

Avaria	Causa	Solução
O motor não arranca	O combustível não chega ao motor	Abrir a torneira de combustível. Atestar o depósito de combustível.
	O interruptor do motor está desligado	Ligar o interruptor
	A vela de ignição está suja	Limpar e ajustar a abertura da vela
	O motor está frio	Fechar a alavanca de admissão de ar
	O motor afogou	Abrir a alavanca de admissão de ar, colocar a alavanca de aceleração no máximo, puxar o cabo de arranque até o motor disparar.
	Cabo do Interruptor de Paragem	Ligar o cabo desligado
O minidumper BMD não se desloca apesar do motor estar a trabalhar	A mudança não está correctamente engatada	Assegurar-se que a Alavanca de Mudanças não está entre 2 mudanças
	A correia de transmissão está com demasiada folga	Apertar a correia de transmissão
As rodas da frente patinam se a transmissão às 4-rodas estiver accionada	Pneus insuficientemente cheios	Encher os pneus até 30 psi

São necessárias as seguintes ferramentas, não fornecidas, para a manutenção básica da máquina.

- Ponta hexagonal de 17mm
- Ponta hexagonal de 19mm
- Chave de caixa de 14mm
- Chave de porcas de 10mm
- 2 x Chaves porcas de 13mm
- Chave porcas de 17mm
- Chave de porcas de 19mm
- Alicates

Óleo da caixa de engrenagens

Esta caixa de Engrenagens está selada e não requer manutenção. Se existir algum sinal de fuga, parar imediatamente a utilização da máquina e contactar o representante local ou a Altrad Belle.

Limpeza da Máquina

Limpar a máquina depois de ter sido usada para evitar que a sujidade acumule ou endureça. Detritos endurecidos são muito difíceis de remover. Para lavar utilizar uma vassoura ou uma escova.

Nota: Nunca deitar água pressurizada ou não no motor. Este só pode ser limpo com um desperdício ou ar comprimido.

Travão de Estacionamento

Este opera automaticamente quando a Alavanca Encarnada de Travão de Estacionamento está na posição vertical. Uma mola mantém o travão accionado até a alavanca ser premeida para a libertar. Se o cabo do travão estiver demasiado apertado, a mola não aplicará a pressão total ao braço do travão. Se o cabo do travão estiver demasiado solto, o travão poderá não ficar completamente liberto quando a alavanca for premeida e causar o sobreaquecimento e desgaste das pastilhas de travão, assim como, danificar a caixa de engrenagens.

Filtro de Ar

Se estiver sujo, proceder como abaixo se indica:

Elemento de Espuma – Lavar o elemento numa solução de água e detergente. Permitir que este seque e em seguida ensopá-lo em óleo limpo de motor e depois espremer para sacudir o excesso. Se quando se ligar o motor, este deitar fumo é porque a esponja ficou com excesso de óleo.

Elemento de Papel – Bater suavemente com o elemento numa superfície dura ou soprar ar comprimido a partir do interior para remover o excesso de sujidade do filtro. Substituir a cada 200 horas ou se este estiver extremamente sujo.

Manutenção de Rotina		Cada 20 horas	Cada 50 horas	Cada 75 horas	Cada 200 horas
Óleo do Motor	Mudar	✓			
Filtro de Ar	Ver o estado		✓		
	Limpar / Substituir				✓
Vela de Ignição	Mudar				✓

Tipo e Quantidade de Óleo/Combustível – Tipo de Vela de Ignição

	Tipo de Óleo	Quantidade (Litros)	Tipo de Combustível	Capacidade (Litros)	Tipo de Vela de Ignição	Abertura do Eléctrodo (mm)
Honda GXV 160 a gasolina	S.A.E. 10W 30	0.65	Capacidade	2.5+	BPR5ES	0.7 - 0.8

Nota: Antes de inclinar a máquina drenar todo o combustível e óleo.

Desmontar a Correia

(Nas máquinas com o No. de série até 141778)

1. Desapertar os 6 parafusos M8 da protecção do cárter e retirá-la da máquina.
2. Remover os 3 X Parafusos (A) para poder, em seguida, retirar a Correia (B).

Nota: Começar por retirar a correia da polia do motor (D)

Montar a Correia

(Nas máquinas com o No. de série a partir de 141778)

1. Colocar a correia (B) na polia de transmissão (C) e em seguida na polia do motor (D).
2. Assegurar-se que a correia (B) corre no interior do Braço de Tensionamento da Embraiagem. (Ver na fi gura à direita o trajecto da correia (B).
3. Colocar o parafuso (A) no Braço de Tensionamento da Embraiagem e apertá-lo de modo a que o braço fi que a 245mm da placa transversal (ver a fi gura à direita). Se for necessário ajustar, rodar as 2 Porcas (E) até obter a distância correcta.
4. Montar a Protecção do cárter e apertá-la com os 6 Parafusos M8. Estes deverão ter um binário de aperto de 28Nm.

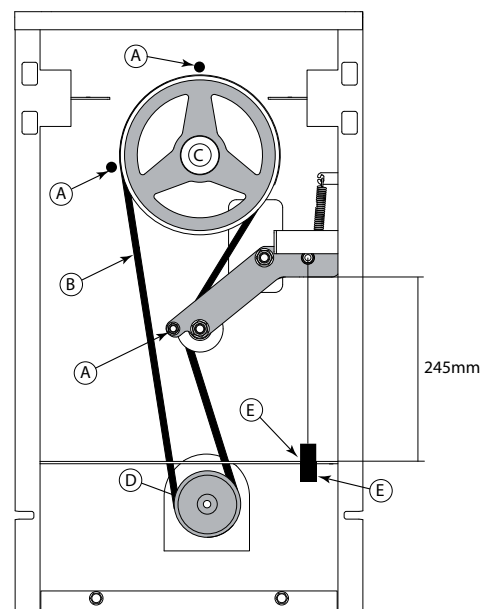

Nota: Antes de inclinar a máquina drenar todo o combustível e óleo.

Desmontar a Correia (Nas máquinas com o No. de série até 141779)

1. Desapertar os 6 parafusos M8 da protecção do cárter e retirá-la da máquina.
2. Remover os 4 X Parafusos (A) para poder, em seguida, retirar a Correia (B).
Nota: Começar por retirar a correia da polia do motor (D).

Montar a Correia (Nas máquinas com o No. de série a partir de 141779)

1. Colocar a correia (B) na polia de transmissão (C) e em seguida na polia do motor (D).
2. Assegurar-se que a correia (B) corre no interior do Braço de Tensionamento da Embraiagem. (Ver na fi gura à direita o trajecto da correia (B).
3. Colocar o parafuso (A) no Braço de Tensionamento da Embraiagem e apertá-lo de modo a que o braço fi que a 235mm da placa transversal (ver a fi gura à direita). Se for necessário ajustar, rodar as 2 Porcas (E) até obter a distância correcta.
4. Montar a Protecção do cárter e apertá-la com os 6 Parafusos M8. Estes deverão ter um binário de aperto de 28Nm.

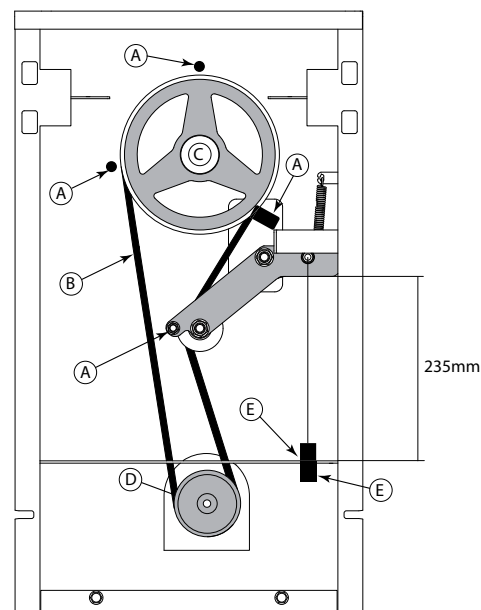

Garantia

O seu novo Minidumper BMP da Altrad Belle é garantido ao comprador original pelo período de um ano (12 meses) a contar da data da compra. A garantia da Altrad Belle cobre todos os defeitos de concepção, materiais e mão-de-obra.

A garantia Altrad Belle não cobre:

1. Prejuízos causados pelo abuso, má utilização, quedas ou resultantes do incumprimento das instruções de manutenção, operação e montagem.
2. Alterações, incorporações ou reparações realizadas por pessoal não qualificado pela Altrad Belle.
3. Custos de embalagem e transporte de ou para a Altrad Belle ou seus Distribuidores autorizados para reparação ou orçamento de qualquer máquina em garantia.
4. Os custos de material e/ou mão-de-obra para renovar, reparar ou substituir componentes devido a desgaste normal.

Os seguintes componentes não são abrangidos pela garantia:

- Correia(s) de transmissão
- Filtro de ar do motor
- Vela de ignição do motor

A "Altrad Belle" e/ou os seus agentes autorizados, directores, empregados ou seguradores não serão considerados responsáveis por danos, perdas ou despesas, consequentes ou outros, relativos ou devido a incapacidade de usar a máquina para qualquer finalidade.

Reclamações de Garantia.

Todas as reclamações de garantia deverão ser primeiramente dirigidas ao Altrad Belle, por telefone, fax, E-mail ou por escrito.

Reclamações de Garantia.

Tel : +44 (0)1298 84606,

Fax : +44 (0)1298 84073,

Email : warranty.dept@altrad-belle.com

Para reclamações de garantia:

Altrad Belle Departamento de Garantias, Sheen, Nr. Buxton, Derbyshire, SK17 0EU, Inglaterra

Registo de Garantia:

Seguindo o compromisso que assumiu para ser mais ecológica e respeitadora do ambiente, a ALTRAD Belle acaba de lançar o registo online da Garantia. Para aceder à página de registo do website, utilize o seguinte endereço:-

http://www.bellegroup.com/index.php?p=warranty_registration

Em alternativa, também pode digitalizar o Código QR (código de resposta rápida) com o seu smartphone para aceder à página de registo.



Peças de Reposição

Ao fazer a manutenção deste produto, apenas peças de reposição originais e genuínas do fabricante podem ser usadas.

O usuário perderá quaisquer reclamações possíveis se as peças de reposição usadas forem outras que não as peças de reposição originais do fabricante.

Um PDF com as listagens de peças para este produto pode ser encontrado na seção 'produto' do nosso site www.Altrad-Belle.com Informações sobre a compra de peças de reposição de seu distribuidor local podem ser encontradas na seção 'entre em contato conosco'

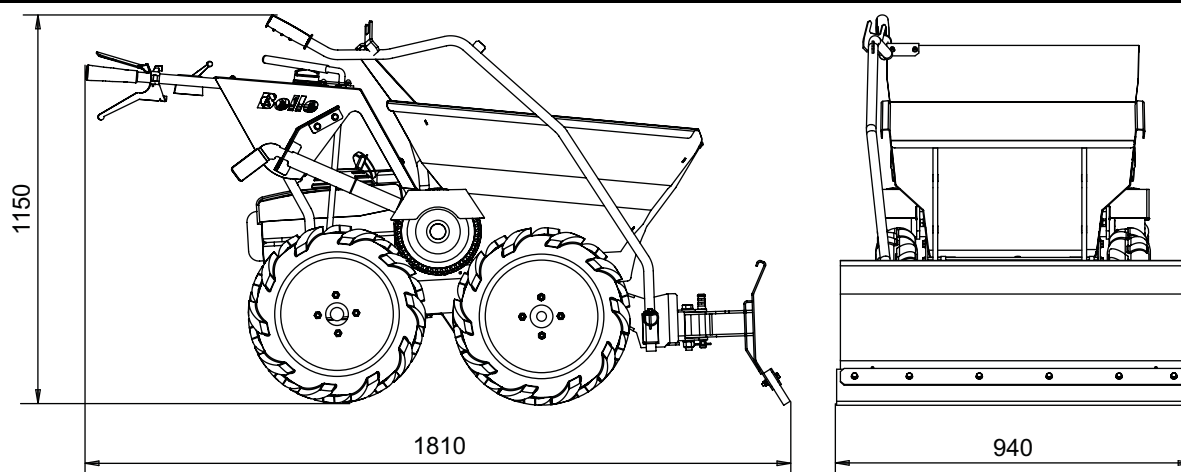

Peso da Máquina com Limpa-Neves (kg)	195
Peso do Limpa-neves (kg)	40

Segurança Geral



AVISO

Antes de operar ou efectuar qualquer trabalho de manutenção nesta máquina **DEVERÁ LER e ESTUDAR** este manual.

- Este Limpa-Neves é pesado e não deve levantá-lo sozinho, peça ajuda e use equipamento de elevação apropriado.
- Deve ser utilizado Equipamento de Protecção Individual (EPI) pelo operador sempre que estiver a usar o Limpa-neves. (ver Saúde e Segurança).
- O peso do Limpa-Neves pode fazer com que a caixa de carga caia ligeiramente contra a placa de bloqueio se a alavanca de libertação da caixa estiver comprimida. **NÃO** fazer pressão sobre a alavanca se o Limpa-neves estiver engatado.
- Ter cuidado ao libertar o Limpa-Neves da posição de transporte e quando estiver a baixar até ao chão.
- Ter atenção redobrada ao caminhar sobre a fina camada de neve numa zona acabada de limpar.

NOTA: Adicionar peso à caixa de carga aumenta a tracção quando estiver a limpar a neve.

Instruções de montagem

1. Pegar no acessório e encaixar através de dois furos no chassis do Minidumper, como é visível na Imagem 1.
2. Colocar o grampo em R na saliência da máquina, como é visível na Imagem 2, e verificar que este está inserido conforme o detalhe A.
3. Colocar o manípulo na máquina, fazendo um ângulo de 90°, como é visível na Imagem 3.
4. Rodar o manípulo 90° e encaixar o pino, como é visível na Imagem 4.
5. Se a caixa de carga não tiver furos para o manípulo em gancho, alinhe a chapa, como é visível na Imagem 5 e Imagem 6. Com o grampo em posição, faça um furo com uma broca de 6,5mm. Use o EPI apropriado.
6. Colocar o conjunto de parafusos M6 x 20, anilhas M6, e porcas nyloc através do manípulo em gancho e aplicar um torque até 16 Nm para apertar, como é visível na Imagem 6

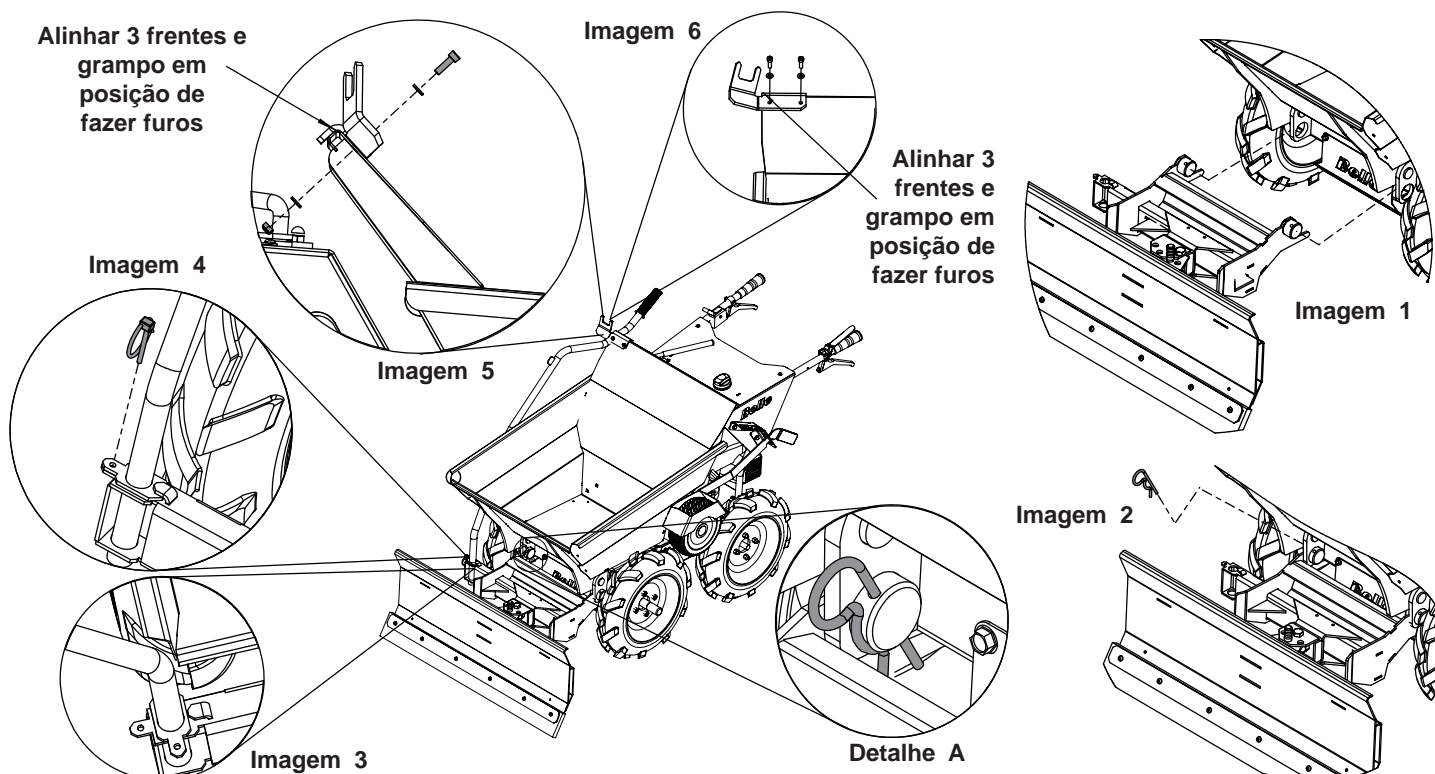

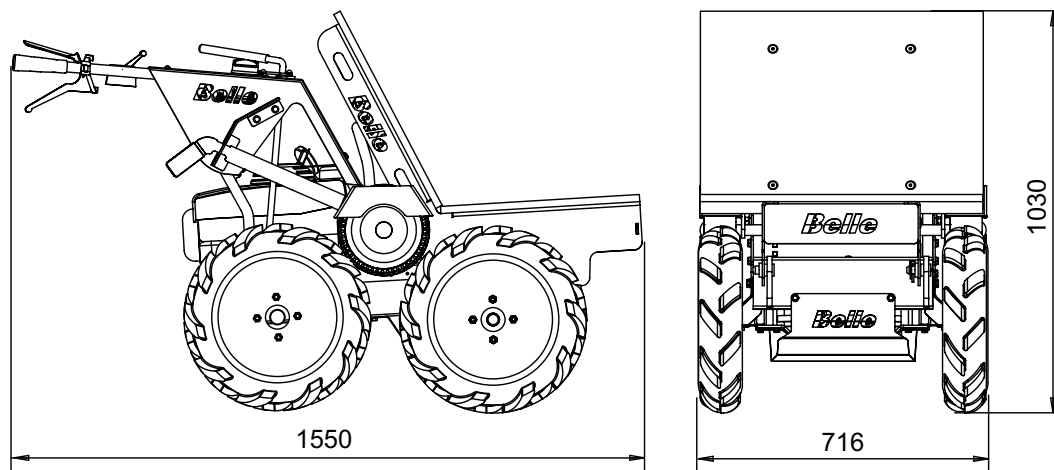

Peso da Máquina com Plataforma (kg)	143.2
Peso da Plataforma (kg)	13.2
Carga útil máxima da Plataforma (kg)	300
Área da Superfície (m2)	0.35

Segurança Geral



AVISO

Antes de operar ou efectuar qualquer trabalho de manutenção nesta máquina **DEVERÁ LER e ESTUDAR** este manual.

- Esta caixa de carga é pesada e não deve levantá-la sozinho, peça ajuda e use equipamento de elevação apropriado.
- Esta plataforma é pesada e não deve levantá-la sozinho, peça ajuda e use equipamento de elevação apropriado.
- Deve ser utilizado Equipamento de Protecção Individual (EPI) pelo operador sempre que estiver a usar a Plataforma. (ver Saúde e Segurança).
- Ter atenção redobrada ao colocar a carga na Plataforma de forma a garantir que a carga não desliza da Plataforma durante a operação.

Instruções de montagem

1. Pressionar a "alavanca de libertação da caixa" e devagar colocar a caixa de carga na posição de "descarga", como é visível na Imagem 1.
2. Remover o pino da saliência da máquina que engata a caixa ao chassis, como é visível na Imagem 2.
3. Deslizar a caixa de carga do chassis.
4. Colocar a Plataforma na posição de "descarga" e deslizar em direcção ao chassis, como é visível na Imagem 3.
5. Fixar a Plataforma ao chassis inserindo o pino na saliência da máquina, como é visível na Imagem 4.
6. Empurrar a Plataforma para trás até à posição de trabalho.

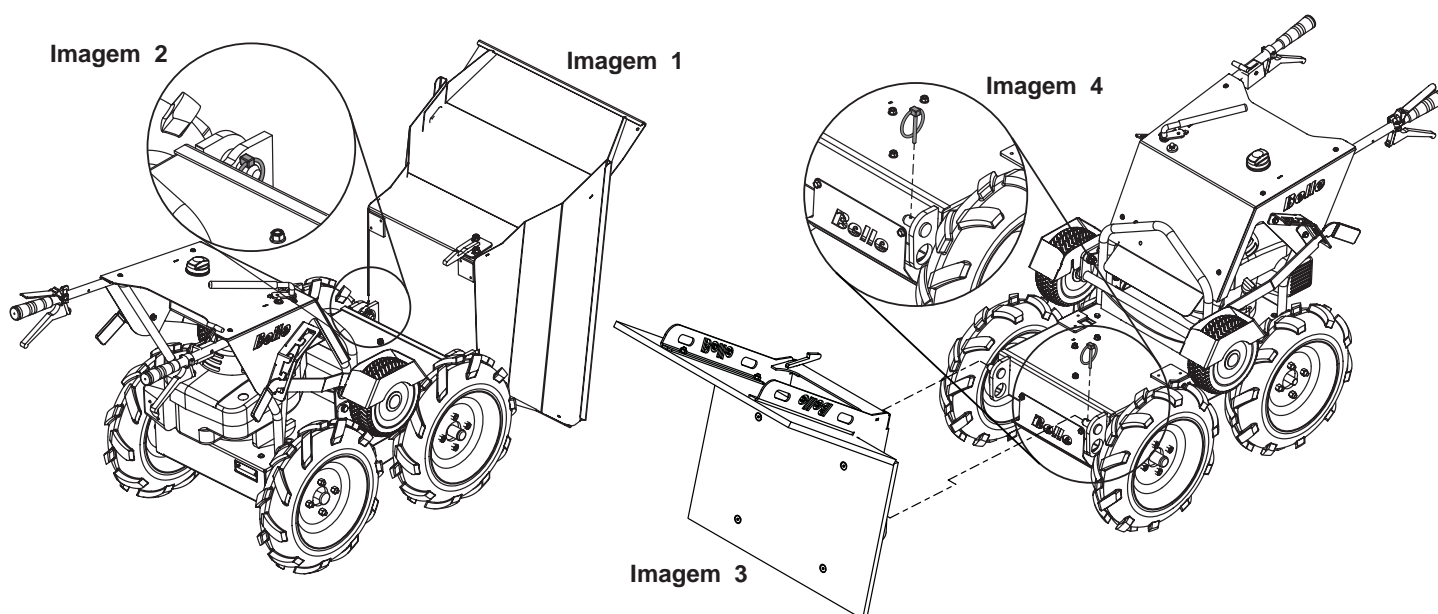

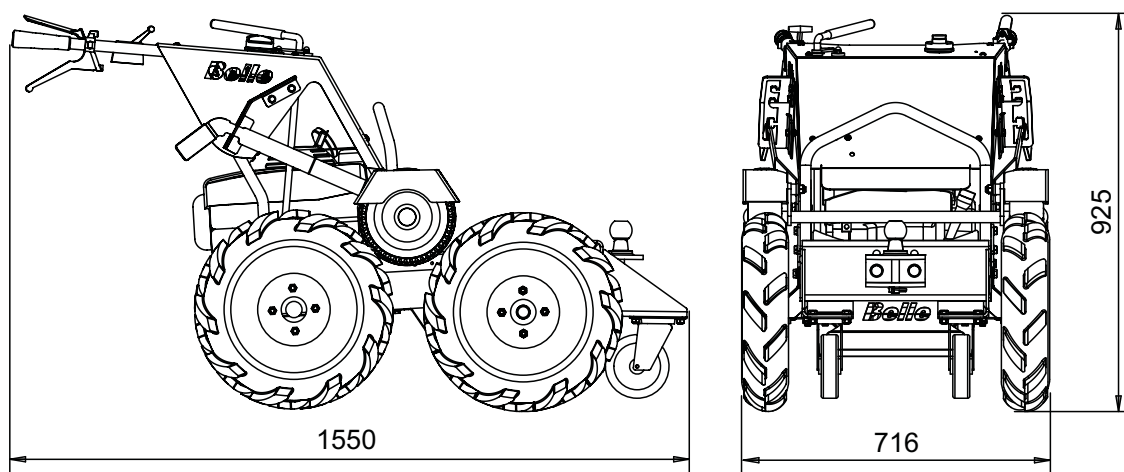

Peso da Máquina com a Bola de Reboque com Engate (kg)	147
Peso da Bola de Reboque com Engate (kg)	17
Medida da Bola (mm)	50
Máxima Capacidade de Reboque – Terreno plano (kg)	1000
Máxima Capacidade de Reboque – Declive de 10° (kg)	350

Segurança Geral



AVISO

Antes de operar ou efectuar qualquer trabalho de manutenção nesta máquina **DEVERÁ LER e ESTUDAR** este manual.

- Esta caixa de carga é pesada e não deve levantá-la sozinho, peça ajuda e use equipamento de elevação apropriado.

Instruções de montagem

1. Pressionar a “alavanca de libertação da caixa” e devagar colocar a caixa de carga na posição de “descarga”, como é visível na Imagem 1.
2. Remover o pino da saliência da máquina que engata a caixa ao chassis, como é visível na Imagem 2.
3. Deslizar a caixa de carga do chassis.
4. Deslizar a Bola de Reboque com Engate até ao chassis e para cima deste, como é visível na Imagem 3.
5. Fixar a Bola de Reboque com Engate ao chassis inserindo o pino na saliência da máquina, como é visível na Imagem 4.

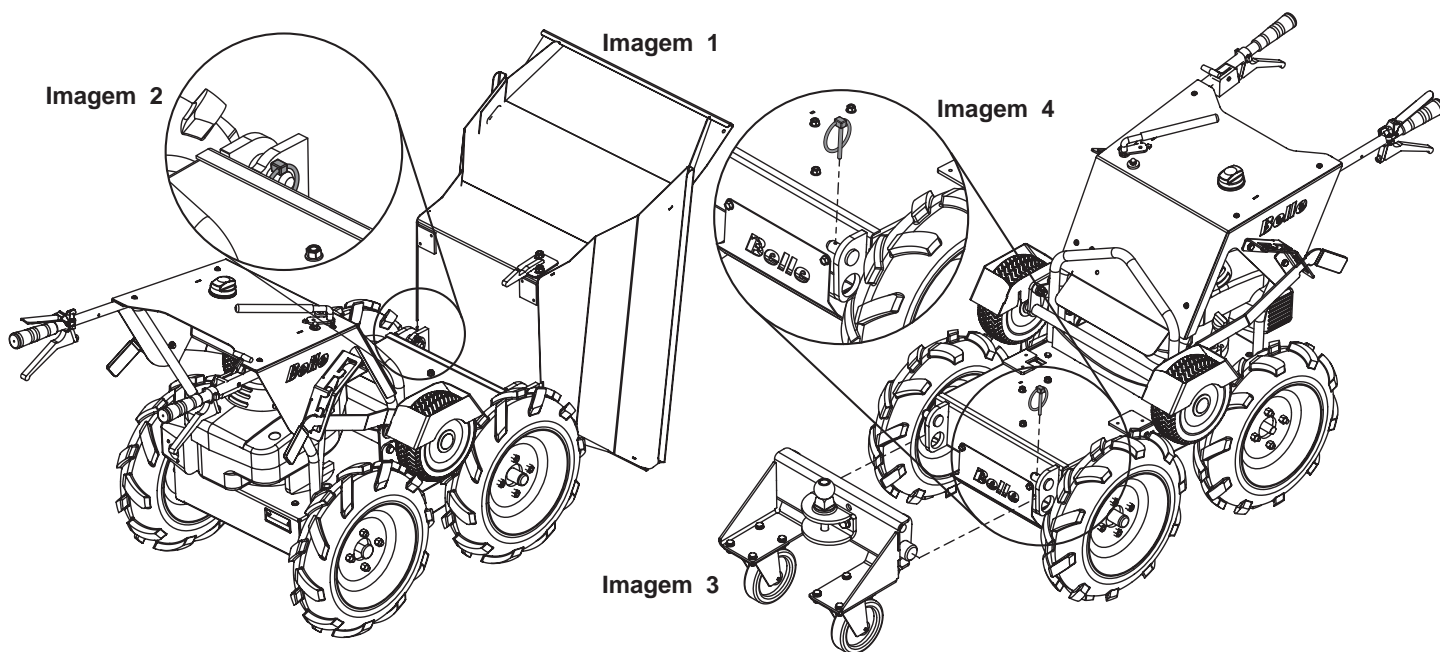

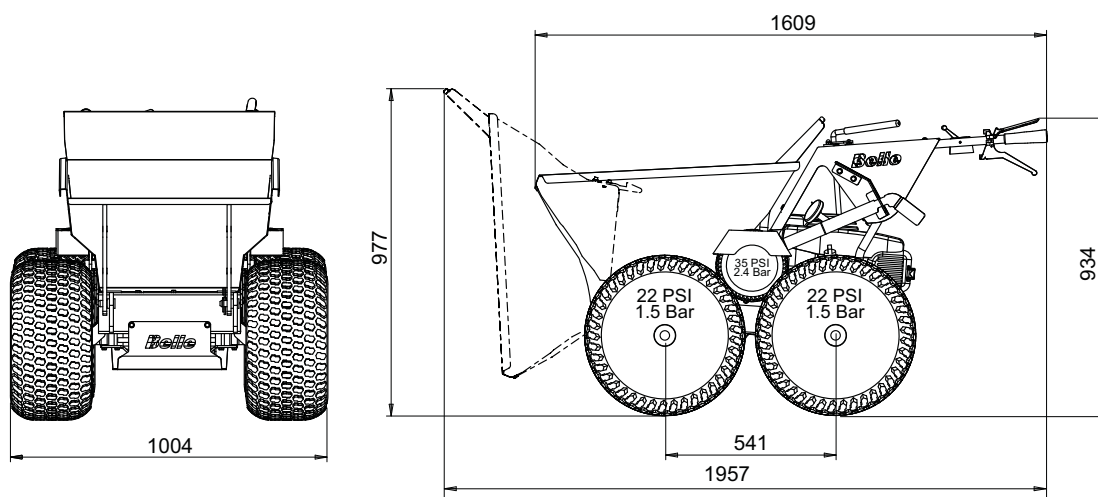

Medida do Pneu – Rodas de Flutuação (polegadas)	20 x 10 -8
Peso da Máquina com Rodas de Flutuação (kg)	195
Peso das Rodas de Flutuação (por Pneu) (kg)	10

Segurança Geral



AVISO

Antes de operar ou efectuar qualquer trabalho de manutenção nesta máquina **DEVERÁ LER e ESTUDAR** este manual.

Instruções de montagem

1. Trocar as Rodas de Transmissão por Fricção da posição de Tracção às 4 Rodas para a posição de serviço. Isto permite que as Rodas que estão colocadas possam ser removidas do Minidumper.
2. Uma roda de cada vez, remover as porcas com uma chave de 19mm, e em seguida remover a roda. Após a roda ter sido removida, o espaçador novo pode ser aparafusado ao cubo, como é visível no Detalhe A.
3. Ao aparafusar o espaçador, garantir que a parte cônica da porca está a apontar para fora, como é visível no Detalhe 1. As 4 porcas devem ser apertadas aplicando um torque até 45 Nm.
4. Após o espaçador estar apertado, as Rodas de Flutuação podem ser colocadas usando as 4 porcas fornecidas. Estas devem novamente ser apertadas aplicando um torque até 45 Nm. Após estarem fixas, este procedimento pode ser feito nas restantes 3 rodas.
5. Uma vez que todas as rodas estejam colocadas, as Rodas de Transmissão por Fricção têm de ser colocadas novamente na posição de condução de Tracção às 4 Rodas e os pneus colocados a uma pressão de 22psi.

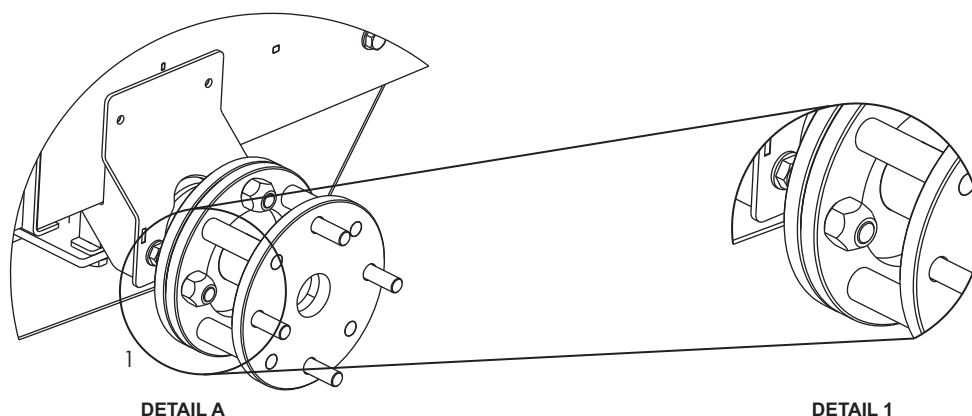

Deze handleiding werd geschreven om u te helpen de BMD Minidumper op veilige wijze te bedienen en te onderhouden. Deze handleiding is bedoeld voor verdelers en operatoren van de BMD Minidumper

Voorwoord

Het hoofdstuk '**Milieu**' geeft aan hoe u het afgedankte apparaat op milieuvriendelijke manier dient te verwijderen. Het hoofdstuk '**Machinebeschrijving**' helpt u vertrouwd te raken met de indeling en de bediening van de machine. De paragrafen '**Algemene veiligheid**' en '**Gezondheid en veiligheid**' verklaren hoe u de machine moet gebruiken om uw eigen veiligheid en veiligheid van anderen te waarborgen. De handleiding '**Probleemoplossing**' biedt u ondersteuning wanneer u een probleem heeft met de machine. De paragraaf '**Onderhoud**' dient om u te helpen met het algemene onderhoud en de service-werkzaamheden van de machine. Het hoofdstuk '**Garantie**' geeft details van de garantiedekking en de claimprocedure.

Richtlijnen met betrekking tot notaties in de tekst.

Tekst in deze handleiding waaraan speciale aandacht moet worden besteed, wordt op de volgende wijze aangegeven:



VOORZICHTICH

Het product loopt mogelijk gevaar. De machine kan beschadigd raken of uzelf kan letsel oplopen wanneer de procedures niet op correcte wijze worden uitgevoerd.



WAARSCHUWING

Het leven van de operator loopt mogelijk gevaar.

WAARSCHUWING



WAARSCHUWING

Voordat u deze machine gaat bedienen of daaraan onderhoud gaat uitvoeren **MOET** u deze handleiding **LEZEN** en **BESTUDEREN**.

RAAK VERTROUWD met de veilige wijze van bedienen van de machine en weet wat u moet doen voor het veilig uitvoeren van onderhoud. (NB Zorg ervoor dat u weet hoe u de machine moet uitschakelen voordat u deze inschakelt, voor het geval u problemen ondervindt.)

Draag **ALTIJD** de vereiste veiligheidsuitrusting voor uw eigen bescherming. Wanneer u **VRAGEN** heeft aangaande veilig gebruik of onderhoud van deze eenheid, dan wendt u zich tot uw chef of neemt contact op met: Altrad Belle (UK): +44 (0) 1298 84606

Inhoudsopgave

Hoe gebruikt u deze handleiding.....	70
Waarschuwing	70
Machinebeschrijving.....	71
Technische gegevens.....	72
Stickers.....	73 - 74
Algemene Veiligheid.....	75
Gezondheid en veiligheid.....	75
Milieu	76
Controles voor Opstarten	76
Start- en stopprocedures.....	76
Bedieningsinstructies.....	77
Handleiding probleemoplossing	77
Service en Onderhoud	78 - 79
Garantie.....	79
Vervangingsonderdelen.....	79
Acessórios – Limpa-Neves.....	80
Acessórios - Plataforma	81
Acessórios – Bola de Reboque com Engate	82
Acessórios – Rodas de Flutuação	83
EG Verklaring van overeenstemming.....	7

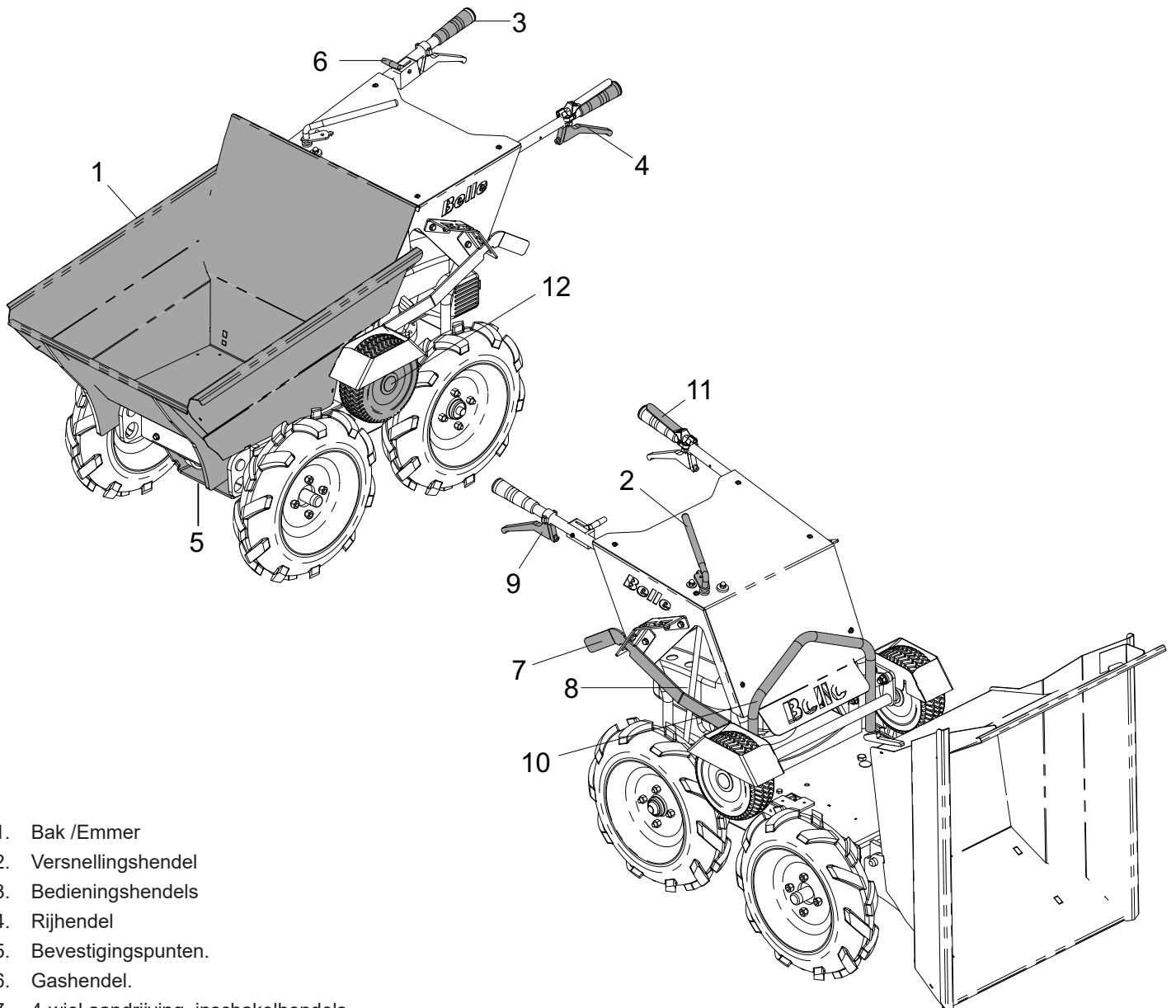

1. Bak /Emmer
2. Versnellingshendel
3. Bedieningshendels
4. Rijhendel
5. Bevestigingspunten.
6. Gashendel.
7. 4-wiel aandrijving, inschakelhendels.
8. Olie bijvullen en peilstok
9. Kantelhendel bak.
10. Hijsoog
11. Parkeerrem
12. Frictiewiel (Hiermee wordt de 4-wielaandrijving-optie ingeschakeld)

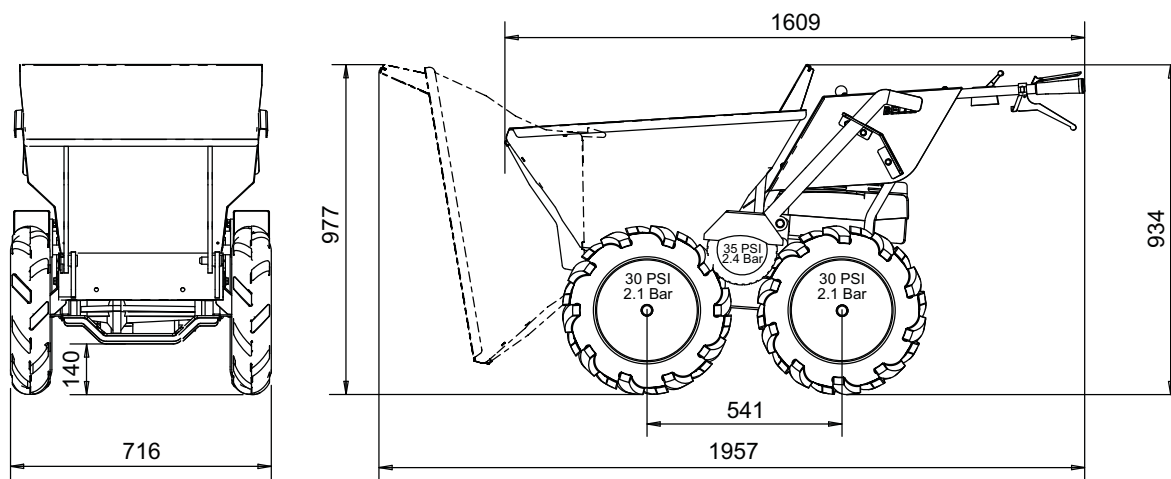

Model motor (Hp / kW)	Honda GXV160 (*4.4 / 3.2)
Type motor	Loodvrije benzine
Maximaal toerental motor	3000
Maximale verplaatsingssnelheid - voorwaarts (Km/h)	6
Maximale verplaatsingssnelheid - Achterwaarts (Km/h)	2.6
Capaciteit bak - Vulvolume (Ltr)	113
Capaciteit bak - Opgehoopt volume (Ltr)	134
Bandenmaat - Banden voor meerdere doeleinden (in)	4.00 x 10
Bandenmaat - Frictiewiel (in)	9 x 3.5 -4
Machinegewicht (kg)	155
Maximale gewicht as (kg)	300
Maximale hellingshoek bergopwaarts	20°
Maximale hellingshoek bergafwaarts	20°
Geluidsniveau (dB L _{WA})	99
Drieastrilling (m/s ²)	6.6

* Het nominale vermogen van de benzinemotoren die in dit document worden vermeld, is het nettovermogen dat is getest op een productiebenzinemotor voor het benzinemotormodel en gemeten in overeenstemming met SAE J1349 bij een bepaald toerental. Benzinemotoren voor massaproductie kunnen van deze waarde afwijken. Het werkelijke vermogen van de benzinemotor die in de uiteindelijke machine is geïnstalleerd, is afhankelijk van tal van factoren, waaronder de werksnelheid van de benzinemotor in toepassing, omgevingsomstandigheden, onderhoud en andere variabelen. Honda behoudt zich het recht voor om de specificaties op elk moment en zonder voorafgaande kennisgeving te wijzigen.

- A. Bedieningsinstructies sticker
- B. Loodvrije sticker
- C. Versnellingskeuze sticker
- D. 4-Wielaandrijving sticker

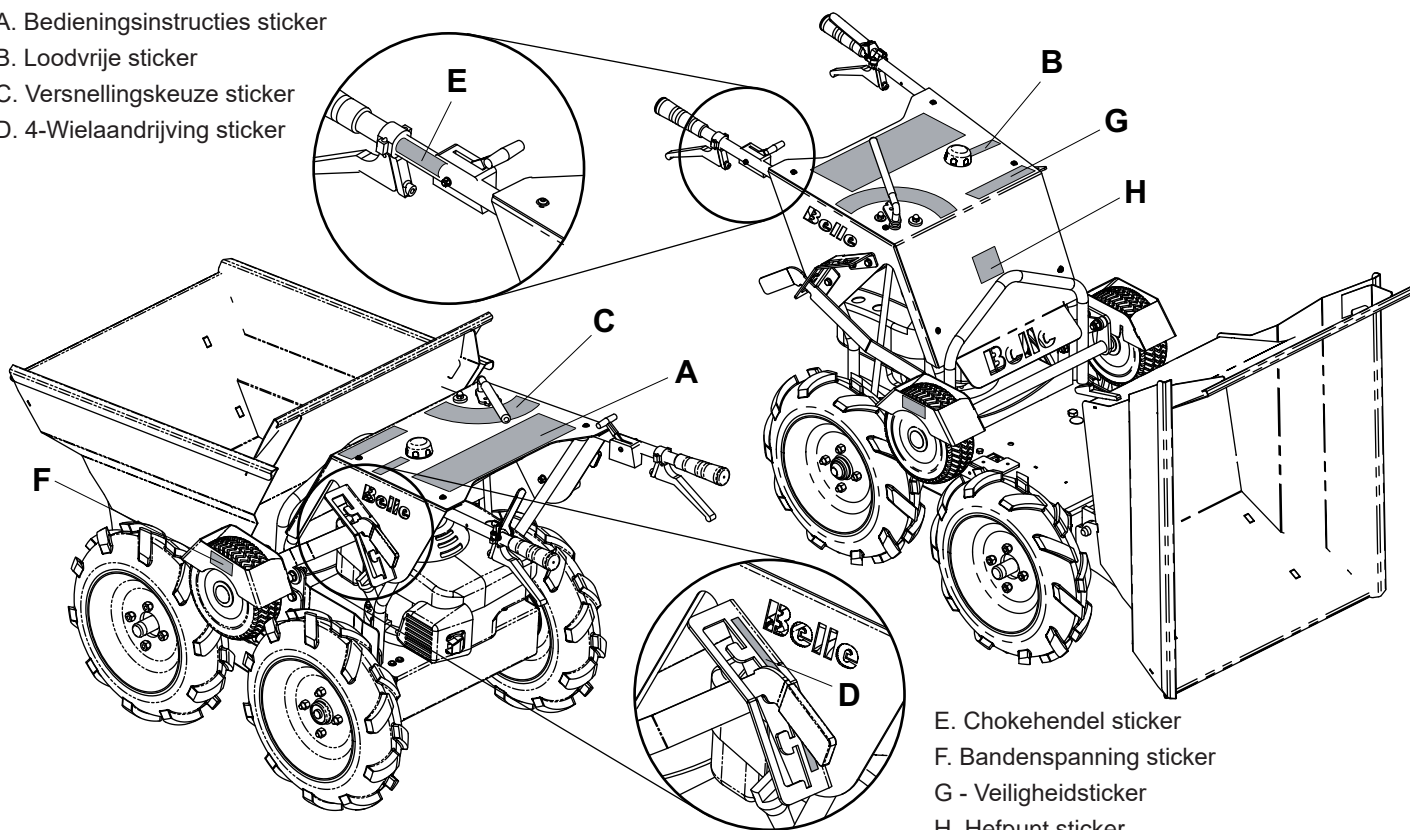

- E. Chokehendel sticker
- F. Bandenspanning sticker
- G - Veiligheidsticker
- H. Hefpunt sticker

A. Bedieningsinstructies sticker

1. Kies de vrijlooppositie.
2. Kies de chokepositie.
- 3a. Verzet de Brandstofklep naar de 'ON (AAN)' positie.
- 3b. Start de motor met gebruik van de terugloopstart.
4. Kies de gewenste motorsnelheid.
5. Kies de gewenste versnelling.
6. Druk omlaag de remhefboom en op dezelfde tijd, trek de koppelinghefboom omhoog om de machine te bedienen.
- 7a. Laat de koppelinghefboom los om de machine te stoppen.
- 7b. Laat de remhefboom los om de parkeerrem toe te passen.
8. SCHAKEL NIET over terwijl de machine in beweging is.
9. Om te vrijgeven de laadbak, trek omhoog de laadbak openingspal en til vervolgens het achtereind van de machine omhoog met gebruik van de hendels.
10. Kies de 'OFF (UIT)' positie om de machine te stoppen.

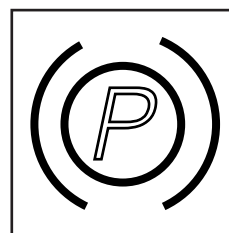

Parkeerrem

B. Loodvrije sticker

Gebruik alleen 'SP95 Loodvrije benzine'.

C. Versnellingskeuze sticker

- | | |
|----------------------------|---------------------------------------------------------------------------|
| -1 = Achteruitversnelling. | Kan worden gebruikt op hellingen met een hellingshoek van minder dan 20°. |
| 0 = Vrijloop positie. | |
| 1 = 1ste Versnelling. | Kan worden gebruikt op hellingen met een hellingshoek van minder dan 20°. |
| 2 = 2de Versnelling. | |
| 3 = 3de Versnelling. | |
| 4 = 4de Versnelling. | Moet alleen gebruikt worden op vlak terrein met nullast. |

OPMERKING:- De machine moet niet gebruikt worden op een helling met een hellingshoek van meer dan 20°.

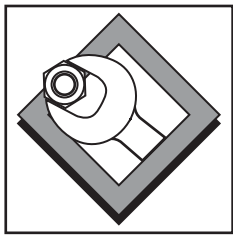
D - 4-Wielaandrijving sticker

Alleen service positie

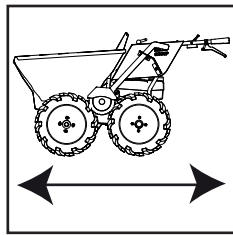

4 Wielaandrijving / werkpositie

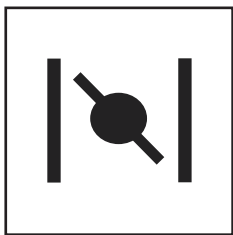
E - Chokehendel sticker

Chokepositie



Snellopende motorsnelheidspositie

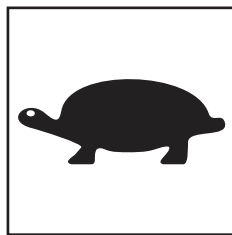

Langzaamlopende motorsnelheidspositie

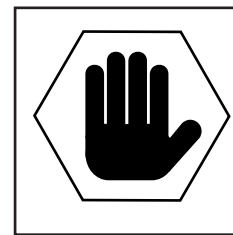

'OFF (UIT)' Positie

F - Bandenspanning sticker

- De voor en achterband drukken moeten zijn **30 PSI / 2,1 Bar**.
- De wrijvingswiel banddrukken moeten zijn **35 PSI / 2,4 Bar**.

G - Veiligheidsticker

WAARSCHUWING!

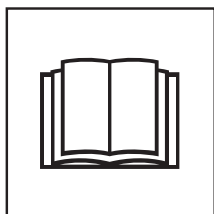

Lees de bedieningshandleiding



Draag beschermend schoeisel

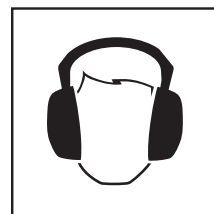

Draag oorbescherming

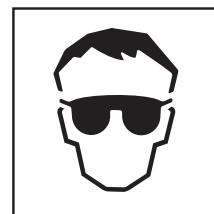

Draag oogbescherming

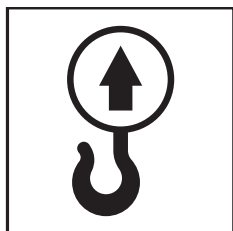
H - Hefpunt sticker

Hefpunt

Voor uw eigen persoonlijke bescherming en voor de veiligheid van de personen rondom u, dient u de volgende veiligheidsinformatie te lezen en volledig te begrijpen. Het is de verantwoordelijkheid van de operator ervoor te zorgen dat hij/zij volledig begrijpt hoe hij/zij de apparatuur op veilige wijze moet bedienen. Wanneer u er niet zeker van bent hoe u de BMD Minidumper op veilige en correcte wijze kunt gebruiken, raadpleegt dan uw chef of de Altrad Belle.



WAARSCHUWING

Onjuist onderhoud kan gevaarlijk zijn. Zorg ervoor dat u deze paragraaf leest en begrijpt voordat u onderhoud, herstel- of reparatiewerkzaamheden gaat uitvoeren.

- Deze machine is zwaar en mag niet door één persoon worden opgetild, ZOEK HULP en gebruik deugdelijke hefapparatuur.
- Baken het werkgebied af en houd voorbijgangers en niet bevoegd personeel op veilige afstand.
- De operator moet een Persoonlijke Veiligheidsuitrusting dragen bij de bediening van deze machine (zie Gezondheid & Veiligheid).
- Zorg ervoor dat u weet hoe u de machine moet UITSCHAKELEN voor dat u deze INSCHAKELT, voor het geval u in de problemen komt.
- Zet de motor altijd UIT voordat u de machine gaat transporteren, verplaatsen over het bouwterrein of er onderhoud aan gaat uitvoeren.
- Tijdens het gebruik wordt de motor erg heet, laat de motor afkoelen voordat u deze aanraakt. Laat de machine nooit zonder toezicht met draaiende motor achter.
- Verwijder of wijzig nooit aangebrachte bescherming; deze is er voor uw veiligheid. Controleer de beschermkappen altijd op staat en veiligheid; wanneer een beschermkap beschadigd is of ontbreekt, GEBRUIK DAN DE BMD MINIDUMPER NIET totdat de beschermkap is vervangen of gerepareerd.
- Bedien de machine niet wanneer u ziek bent, zich moe voelt of onder de invloed van alcohol of drugs verkeert.
- Machine niet rechtop zetten met draaiende motor.
- Gebruik de BMD Minidumper niet om personen te vervoeren.
- Schakel de rem niet plotseling in wanneer u snel voorwaarts rijdt met een zware lading, omdat de machine dan voorover zou kunnen slaan.
- Wanneer u bergafwaarts rijdt, schakel dan in de achteruit stand met de koppeling helemaal ingedrukt en de hendel van de parkeerrem ingedrukt (rem uit). Gebruik het gaspedaal zo nodig niet, zodat u de snelheid controleert door te remmen met de motor.
- Zorg er altijd voor dat, wanneer u bergafwaarts rijdt, de machine achteruit rijdt.

Veiligheid Brandstof



WAARSCHUWING

Benzine is ontvlambaar. Het kan letsel en materiële schade veroorzaken. Zet de motor uit, doof open vuur en rook niet tijdens het vullen van de brandstoftank. Verwijder altijd alle gemorste brandstof.

- Schakel voordat u tankt de motor uit en laat deze afkoelen.
- ROOK NIET tijdens het tanken en voorkom open vuur in de buurt.
- Gemorste brandstof dient onmiddellijk onschadelijk te worden gemaakt; gebruik daarvoor zand. Wanneer u brandstof morst op uw kleren, kleed u dan om.
- Sla benzine op in een goedgekeurde en hiertoe gemaakte container, ver weg van hitte- en ontstekingsbronnen.
- Wanneer er tijdens het tanken brandstof wordt gemorst, verwijder dan de gemorste vloeistof en wacht 2 minuten voordat u opnieuw start.

Gezondheid en veiligheid

Vibratie.

Sommige vibratie die ontstaat tijdens de werking van de machine wordt via de handgreep doorgegeven naar de handen van de operator. **OVERSCHRIJD** de maximale gebruikstijden **NIET**. (Zie par. Technische Gegevens)

Persoonlijke Veiligheidsuitrusting.

Passende Persoonlijke Veiligheidsuitrusting dient te worden gedragen bij gebruik van deze machine, d.w.z. Veiligheidsbril, Handschoenen, Oorbeschermers, Stofmaskers en veiligheidsschoenen met Stalen Neuzen. Draag kleding die geschikt is voor het werk dat u doet. U dient lang haar samen te binden en alle sieraden te verwijderen die verstrikt kunnen raken in de bewegende delen van de machine.

Benzinemachines

Brandstof.

Brandstof niet inslikken, brandstofdampen niet inhaleren en het contact met uw huid vermijden. Was brandstofspetters onmiddellijk af. Wanneer u brandstof in ogen krijgt, spoel dan met grote hoeveelheden water en zoek zo snel mogelijk medische hulp

Uitlaatgassen



WAARSCHUWING

Gebruik de BMD Minidumper niet binnen of in een kleine ruimte; zorg dat het werkgebied op correcte wijze wordt geventileerd.

De uitlaatgassen die door deze machine worden geproduceerd, zijn zeer giftig en kunnen dodelijk zijn!

Veilige Verwijdering.

Instructies ter bescherming van het milieu.
De machine bevat waardevolle materialen. Neem het afgedankte apparaat en de toebehoren ervan naar de desbetreffende instantie voor hergebruik

Onderdeel	Materiaal.
Hendel	Staal
Handgrepen	Rubber
Chassis	Staal
Motor	Aluminium en staal
Versnellingsbak	Aluminium, staal en fosforbrons
Bak	Staal
Verskillende onderdelen	Staal en rubber

Controles voor opstarten**Inspectie voor opstarten.**

De volgende "inspectie voor opstarten" moet worden uitgevoerd voor het begin van iedere werkperiode of na iedere vier uur van gebruik, afhankelijk van hetgeen het eerst aan de orde is. Raadpleeg de onderhoudsparagraaf voor gedetailleerd advies. Wanneer er een defect wordt vastgesteld, mag de BMD Minidumper niet worden gebruikt tot het defect is hersteld.

1. Inspecteer de BMD Minidumper nauwkeurig op tekenen die op schade wijzen. Controleer of de onderdelen aanwezig en veilig zijn.
2. Controleer vloeistofslangen, vulopeningen, aftapluggen en alle andere zones op tekenen van lekkage. Herstel alle lekken voordat u de machine gaat gebruiken.
3. Controleer het peil van de motorolie en vul bij indien dat nodig is.
4. Controleer het brandstofpeil van de motor en vul bij indien dat nodig is.
5. Controleer op brandstof- en olielekken.

Start- en stopprocedures**Honda GXV 160 Benzinemotor****Opstarten**

1. Draai de brandstofkraan op de ON-positie. Zie Schets 1
2. Zet de gashendel in de choke-stand. Gebruik de choke niet wanneer de motor warm is. Beweeg de gashendel een beetje Maximum RPM (Hare) positie.
3. Trek de starter een beetje uit tot dat u weerstand voelt en geef er dan een korte ruk aan.
ATTENTIE:-Laat de greep van de starter niet terugslaan tegen de motor. Laat die langzaam teruglopen om schade aan de starter te voorkomen.
4. Wanneer u de choke gebruikt heeft om de motor te starten, zet dan de gashendel op de snelle (of hoge) positie zodra de machine warm genoeg is om soepel te draaien zonder choke.

Gashendel

5. Positie van de gashendel voor de gewenste motorsnelheid. Voor de beste motorprestaties wordt aanbevolen dat de motor wordt bediend met de gashendel in de snelle (of hoge) positie.

**VOORZICHTICH**

Om veiligheidsredenen moet de maximale operationele snelheid worden bijgesteld met een speciaal gereedschap. Neem alstublieft contact op met uw geautoriseerde Honda dealer voor het uitvoeren van deze handeling.

6. Controleer de motorsnelheid met een tachometer. Wanneer u de gespecificeerde maximale snelheid zonder lading niet kunt bereiken, raadpleeg dan uw Honda dealer.

Stoppen

7. Zet de gashendel in de stoppositie De brandstoftoevoer zal automatisch dichtgaan.
8. Wanneer de motor stilstaat, draait u brandstofkraan in de OFF-positie wanneer is van plan bent de motor opnieuw te starten.
Zie Schets 2

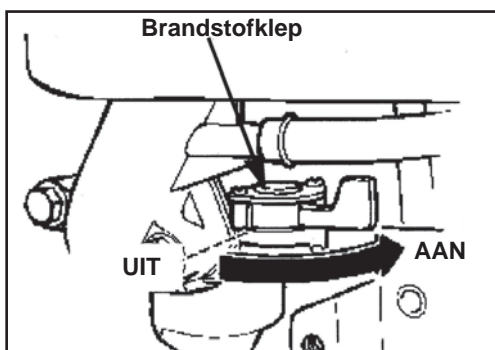

Zie Schets 1

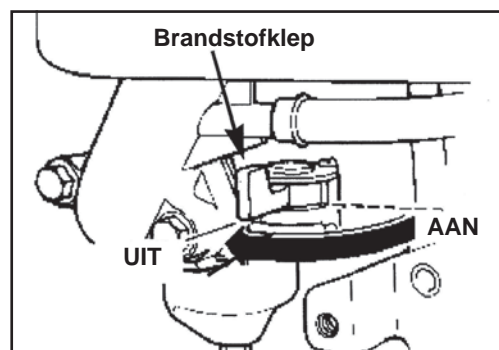

Zie Schets 2

Gear Selection Options

- 1e versnelling = Steile hellingen, treden of laadhellingen oprijden.
- 2e versnelling = Hellingen oprijden.
- 3e versnelling = Rijden over horizontaal oppervlak met belading.
- 4e versnelling = Rijden over horizontaal oppervlak zonder belading.

De bediening van de BMD Minidumper

1. Start de motor.
2. Wanneer de motor loopt, kiest u de versnelling door de Versnellingshendel (2) in de gewenste positie te zetten.
3. Ontkoppel de rem door de rode Parkeerremhendel (11) naar beneden te drukken in de richting van de bedieningshendel en trek de Rijhendel (4) naar boven om de aandrijving in te schakelen. De machine zal nu beginnen te bewegen.
4. Nadat de machine op gang is gekomen kan de gashendel open- of dichtgedraaid worden om de snelheid van de machine te verhogen of te verlagen.
(Wanneer u een hogere snelheid wenst, volgt u de stappen 2, 3 en 4 maar selecteert u een hogere snelheid dan op dat moment gebruikt wordt)

OPMERKING: U kunt niet van versnelling veranderen terwijl de machine in beweging is.



VOORZICHTICH

Wanneer u een helling moet afrijden van meer dan 15° en u volledig beladen bent, zorg er dan voor dat u de machine omdraait en achteruit de helling afrijdt.

De bak leegmaken

1. Zet de motor uit door de Rijhendel (4) los te laten en daarna de Rode Parkeerrem (11) in te schakelen.
2. Wanneer de machine stationair draait, drukt u de Kantelhendel van de bak (9) in en tilt u langzaam het achtereinde van de machine op. De Bak (1) zal naar voren kantelen en de inhoud eruit kiepen.
3. Wanneer de Bak (1) leeg is, drukt u de hendel terug in de originele positie. De bak (1) zal automatisch vast klikken.

Opmerking: De nummers tussen haakjes verwijzen naar de afbeeldingen die staan in de paragraaf Machinebeschrijving in het boekje.

Handleiding Probleemoplossing

Probleem	Oorzaak	Oplossing
De motor start niet.	Brandstof bereikt de motor niet.	Open de brandstofkraan.
		Vul de brandstoftank.
	Motor uitgeschakeld.	Schakel de motor in.
	Bougie vuil	Schoonmaken, controleren en vonkbrug opnieuw afstellen.
	Motor koud.	Choke sluiten.
	Motor verzopen.	Choke openen, gashendel volledig opendraaien, aan de automatische starter trekken tot de motor aanslaat.
	Kabel veiligheidsschakelaar	Losgekoppelde kabel opnieuw aansluiten
BMD Minidumper beweegt niet terwijl de motor loopt.	Versnelling niet juist gekozen.	Controleer of versnellingsh. niet tussen 2 versnellingen staat
	Aandrijfr. niet strak genoeg	Aandrijfriem spannen
Voorwielen draaien door terwijl 4-wiel aandr. Ingesch. is	Te weinig lucht in banden	Banden oppompen tot 30psi.

De volgende gereedschappen worden vereist voor vitale onderhoudsprocedures en zijn niet bij de machine meegeleverd.

- 17 mm Dopsleutel
- 10 mm Steeksleutel
- 19mm Steeksleutel
- 19 mm Dopsleutel
- 2 X 13 mm Steeksleutels
- tangen
- 14 mm Bougie dopsleutel
- 17mm Steeksleutel

Olie versnellingsbak

Hieraan is geen onderhoud nodig, omdat de versnellingsbak gesloten is. Wanneer er tekenen zijn van lekkage, stopt het gebruik van de machine en het contact op met uw lokale dealer of de Altrad Belle.

Machine reinigen

Maak de machine na gebruik schoon om te voorkomen dat zich gehard vuil ophoopt. Vuil dat hard geworden is, is erg moeilijk te verwijderen. Om het te verwijderen gebruikt u een oude borstel of een handborstel met water.

Opmerking: Nooit schoonmaken met hoge druk of de motor met water afspoelen. Alleen schoonmaken met een doek of perslucht.

Handrem

De handrem is automatisch geactiveerd wanneer de rode hendel van de handrem rechtop staat. Een veer houdt de rem vast totdat de hendel wordt ingedrukt om hem vrij te geven. Correcte afstelling is cruciaal. Wanneer de rem kabel te strak staat zal de veer niet de volledige druk uitoefenen op de remarm. Wanneer de remkabel te slap is kan het zijn dat de rem niet helemaal loskomt wanneer de hendel wordt ingedrukt en zal de rem blijven aanlopen waardoor oververhitting en slijtage aan de remschoenen en schade aan de versnellingsbak zal ontstaan.

Luchtfilter

Wanneer deze vuil is, gaat u als volgt te werk:-

Schuimrubber gedeelte - Was dit gedeelte in een oplossing van afwasmiddel en water. Laat het onderdeel drogen, dompel het dan in schone motorolie en knijp teveel aan olie eruit. Wanneer de motor rookt tijdens de start is er teveel olie achtergebleven op het schuimrubber onderdeel.

Papieren onderdeel – Klop het onderdeel op een harde ondergrond uit of blaas met perslucht van binnenuit om overtollige stof in het filter te verwijderen. Om de 200 uur vervangen of wanneer het erg vuil is.

Routine-onderhoud		Elke 20 uur	Elke 50 uur	Elke 75 uur	Elke 200 uur
Motorolie	Vervangen	✓			
Luchtfilter	Controleer staat		✓		
	Schoonmaken/Vervangen				✓
Bougie	Vervangen				✓

Olie/Type Brandstof & Hoeveelheid – Type Bougie

	Type olie	Hoeveelheid (Liter)	Type brandstof	Capaciteit (Liter)	Bougie Type	Electrode Opening (mm)
Benzine Honda GXV160	S.A.E. 10W 30	0.65	Loodvrij	2.5	BPR5ES	0.7 - 0.8

Opmerking: Verwijder alle Olie en Brandstof voordat u de machine kantelt.

Riem verwijderen (Voor Machines Tot Serienummer 141778)

1. Verwijder de 6 x M8 bouten van de Carterplaat en verwijder die dan van de machine.
2. Verwijder 3 X Bouten (A). Daarna kunt u de riem (B) verwijderen.
ATTENTIE:- Zorg ervoor dat de riem het eerst van de riemschijf (D) van de motor wordt verwijderd.

Riem aanbrengen (Voor Machines Vanaf Serienummer 141778)

1. Plaats de riem (B) op de transmissieschijf (C) en daarna op de riemschijf (D) van de motor.
2. Zorg dat de riem (B) aan de binnenzijde loopt van de spanarm van de koppeling. (Zie diagram rechts om de loop van de riem (B) te bekijken,
3. Plaats bout (A) op de spanarm van de koppeling en draai die aan zodat de arm zich op 245 mm bevindt van de dwarsplaat (Zie diagram rechts). Wanneer bijstelling vereist is, de 2 Moeren (E) aandraaien totdat de correcte afstand bereikt is.
4. Plaats de carterplaat opnieuw met de 6 x M8 bouten en draai die aan met een aandraaimoment van 28Nm.

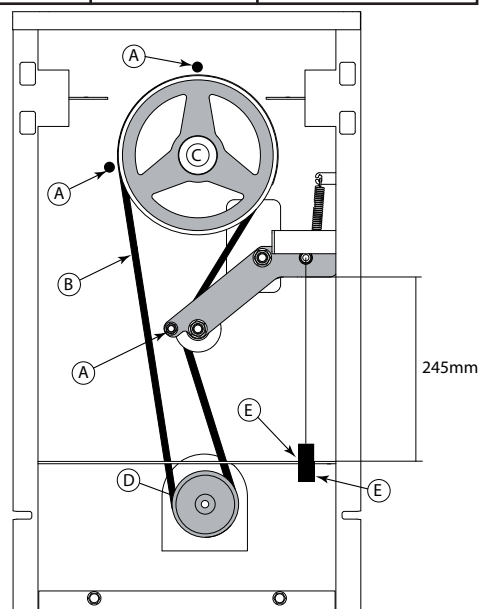

Opmerking: Verwijder alle Olie en Brandstof voordat u de machine kantelt.

Riem verwijderen (Voor Machines Tot Serienummer 141779)

1. Verwijder de 6 x M8 bouten van de Carterplaat en verwijder die dan van de machine.
2. Verwijder 3 X Bouten (A). Daarna kunt u de riem (B) verwijderen.
ATTENTIE:- Zorg ervoor dat de riem het eerst van de riemschijf (D) van de motor wordt verwijderd.

Riem aanbrengen (Voor Machines Vanaf Serienummer 141779)

1. Plaats de riem (B) op de transmissieschijf (C) en daarna op de riemschijf (D) van de motor.
2. Zorg dat de riem (B) aan de binnenzijde loopt van de spanarm van de koppeling. (Zie diagram rechts om de loop van de riem (B) te bekijken,
3. Plaats bout (A) op de spanarm van de koppeling en draai die aan zodat de arm zich op 235 mm bevindt van de dwarsplaat (Zie diagram rechts). Wanneer bijstelling vereist is, de 2 Moeren (E) aandraaien totdat de correcte afstand bereikt is.
4. Plaats de carterplaat opnieuw met de 6 x M8 bouten en draai die aan met een aandraaimoment van 28Nm.

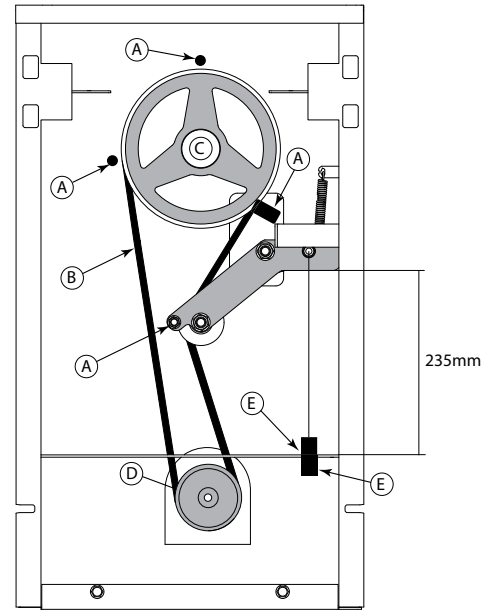

Garantie

Uw nieuwe Altrad Belle 'BMD' Minidumper heeft een garantie voor de originele koper van een periode van een jaar (12 maanden) vanaf de oorspronkelijke aankoopdatum. De garantie van de Altrad Belle dekt defecten in ontwerp, materiaal en productie.

Het volgende valt niet onder de garantie van Altrad Belle:

1. Schade als gevolg van misbruik, verkeerd gebruik, het vallen van de machine, en andere soortgelijke schade als gevolg van het niet opvolgen van de montage-, bedienings- en onderhoudsinstructies.
2. Aanpassingen, montage van extra onderdelen of reparaties door anderen dan Altrad Belle of diens erkende agenten.
3. De kosten van transport- en vervoer van en naar Altrad Belle of diens erkende agenten in verband met reparatie dan wel inschatting van schade aan de machine bij een garantieclaim.
4. Materiaal- en/of arbeidskosten voor het vernieuwen, repareren of vervangen van onderdelen als gevolg van normale slijtage.

De volgende onderdelen vallen niet onder de garantie:

- Aandrijfriem(en)
- LuchtfILTER (motor)
- Bougie (motor)

Altrad Belle en/of diens erkende agenten, leidinggevenden, medewerkers en verzekeraars kunnen niet aansprakelijk worden gesteld voor gevolgschade of andere schade, verliezen dan wel onkosten in verband met of als gevolg van het onvermogen de machine voor enig doel te gebruiken.

Garantieclaims

Garantieclaims dienen in eerste instantie telefonisch, schriftelijk, per fax of per e-mail te worden gericht aan Altrad Belle.

Garantieclaims

Tel: +44 (0)1298 84606

Fax: +44 (0)1298 84073

E-mail : Warranty.dept@altrad-belle.com

Nummers voor garantieclaims:

Altrad Belle Warranty Department, Sheen, Nr. Buxton, Derbyshire, SK17 0EU, England

Garantieregistratie:

In de offerte voor ALTRAD Belle om groener en meer ecovriendelijk te worden hebben we een online Garantieregistratie geïntroduceerd. Om de registratiepagina op onze website te openen kunt u het volgende adres gebruiken:

http://www.bellegroup.com/index.php?p=warranty_registration

U kunt ook de QR Code (Quick Response Code) gebruiken om met uw smartphone de registratiepagina te openen.



Vervangingsonderdelen

Bij het onderhoud van dit product mogen alleen originele, originele vervangingsonderdelen van de fabrikant worden gebruikt.

De gebruiker verliest alle mogelijke claims als de gebruikte vervangingsonderdelen niet de originele vervangingsonderdelen van de fabrikant zijn.

Een pdf met onderdelenlijsten voor dit product is te vinden in het 'product' gedeelte van onze website www.Altrad-Belle.com. Informatie over het kopen van vervangende onderdelen bij uw plaatselijke dealer is vervolgens te vinden in het gedeelte 'contact met ons opnemen'

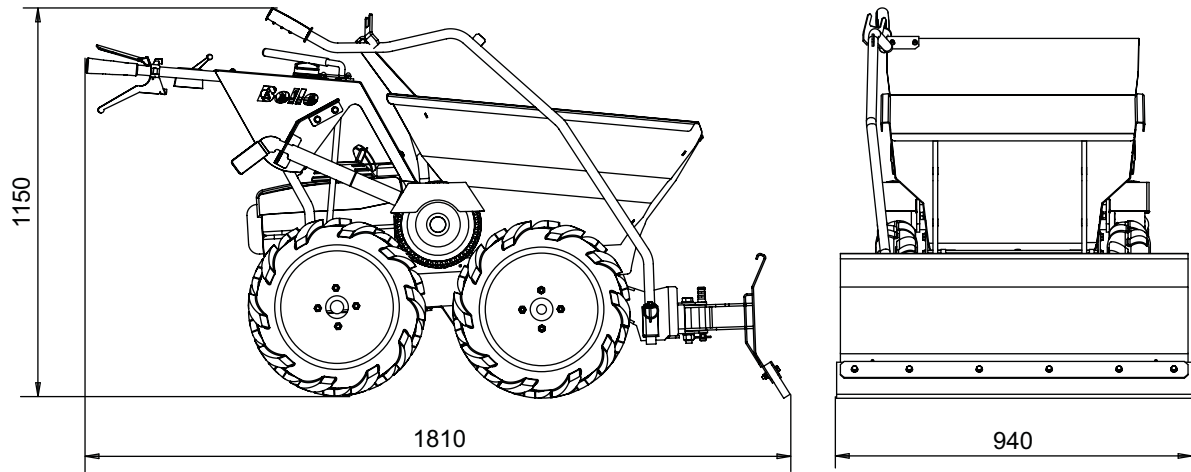

Gewicht van machine met sneeuwplough (kg)	195
Gewicht van sneeuwplough (kg)	40

Algemene Veiligheid



WAARSCHUWING

Voordat u deze machine gaat bedienen of daaraan onderhoud gaat uitvoeren MOET u deze handleiding LEZEN en BESTUDEREN.

- Deze sneeuwplough is zwaar en mag niet door één persoon worden opgeheven, VRAAG HULP en gebruik geschikte hijsmiddelen.
- Wanneer de sneeuwplough wordt gebruikt, moet de operator persoonlijke beschermingsmiddelen (PBM) dragen (zie Gezondheid & veiligheid).
- Het gewicht van de sneeuwplough kan ervoor zorgen dat de container lager dan de borgplaat komt te zitten als de ontkoppelingshefboom van de container wordt ingedrukt. Druk de hefboom NIET in als de sneeuwplough is bevestigd.
- Wees voorzichtig wanneer u de sneeuwplough in de transportstand brengt en deze laat zakken.
- Wees extra voorzichtig wanneer u op vers geploughde sneeuw wandelt.

OPMERKING:- Als er gewicht aan de container wordt toegevoegd, zal dit de tractie tijdens het ploegen verbeteren.

Montage-instructies

1. Neem het hoofdgedeelte en steek dit door de twee gaten van het chassis van de Minidumper Chassis, zie Aanzicht 1.
2. Duw de R-klem op de naaf van het hoofdgedeelte, zie Aanzicht 2, en zorg dat het rond de naaf is geklemd, zie Detail A.
3. Steek de hendel door het hoofdgedeelte in een hoek van 90°, zie Aanzicht 3.
4. Laat de hendel 90° draaien en bevestig de lunspen, zie Aanzicht 4.
5. Als de container geen gaten voor de hendel heeft, lijn dan de plaat uit, zie Aanzicht 5 en 6. Klem deze op de correcte plaats vast en boor een gat met een boor van 6,5mm. Zorg dat u de correcte PBM gebruikt
6. Maak vast met M6 x 20 stelschroeven, M6 borgringen en M6 Nyloc moeren, door de hendel, en span aan tot 16 N/m, zie Aanzicht 6.

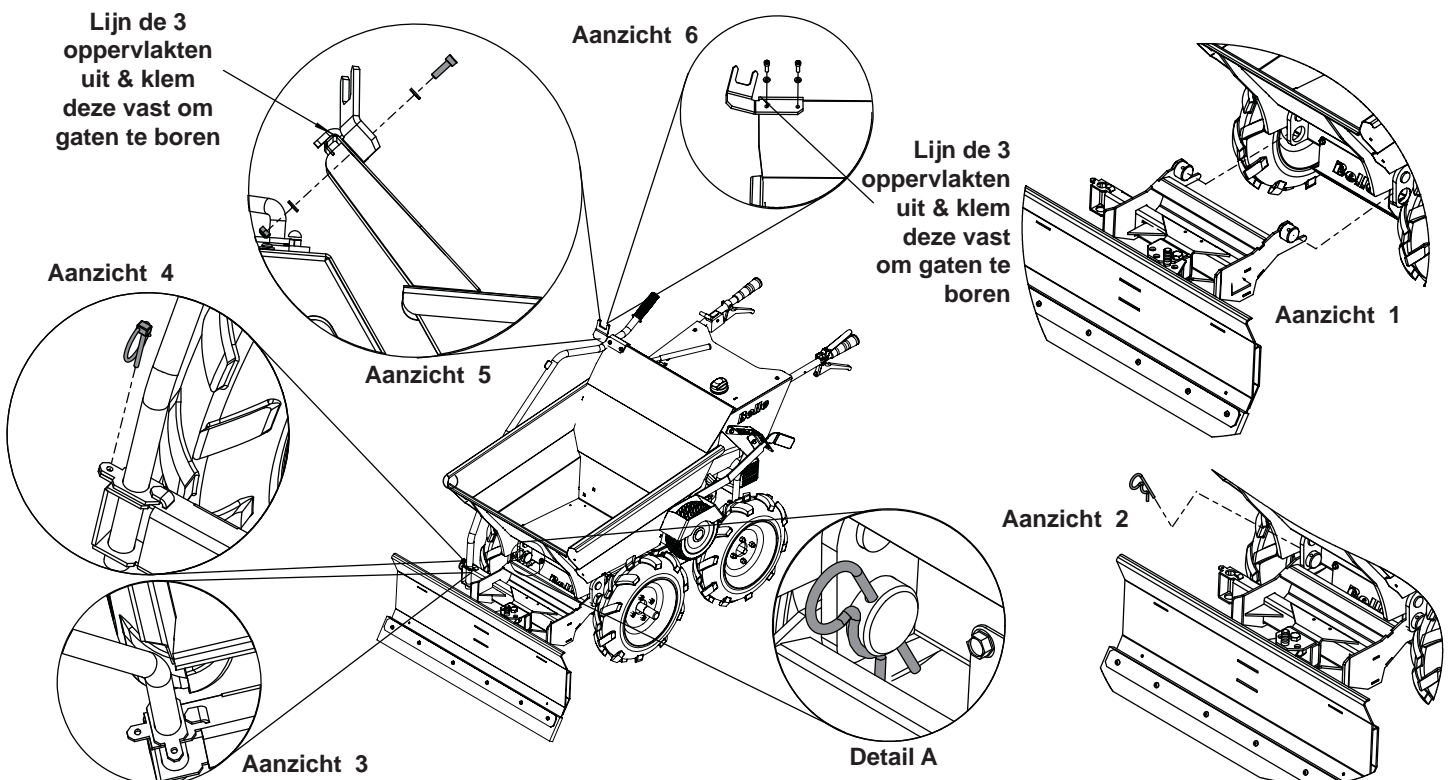

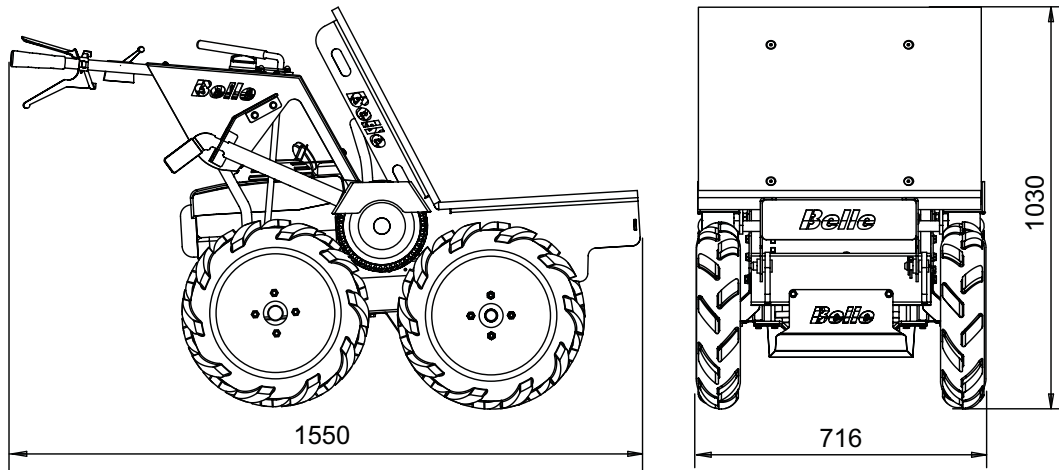

Gewicht van machine met dieplader (kg)	143,2
Gewicht dieplader (kg)	13,2
Dieplader Max. nuttig laadvermogen (kg)	300
Oppervlakte (m ²)	0,35

Algemene Veiligheid



WAARSCHUWING

Voordat u deze machine gaat bedienen of daaraan onderhoud gaat uitvoeren **MOET** u deze handleiding **LEZEN** en **BESTUDEREN**.

- Deze container is zwaar en mag niet door één persoon worden opgeheven, **VRAAG HULP** en gebruik geschikte hijsmiddelen.
- Deze dieplader is zwaar en mag niet door één persoon worden opgeheven, **VRAAG HULP** en gebruik geschikte hijsmiddelen.
- Wanneer de dieplader wordt gebruikt, moet de operator persoonlijke beschermingsmiddelen (PBM) dragen (zie Gezondheid & veiligheid).
- Wees extra voorzichtig bij het laden van de dieplader zodat er tijdens het gebruik geen lading wegglijdt.

Montage-instructies

1. Druk op de ontkoppelingshefboom van de container en plaats de container langzaam in de kantelstand, zoals afgebeeld op Aanzicht 1.
2. Verwijder de pen van de naaf, die de container aan het chassis bevestigt, zoals afgebeeld op Aanzicht 2.
3. Schuif de container van het chassis.
4. Plaats de dieplader de kantelstand en schuif deze op het chassis, zoals afgebeeld op Aanzicht 3.
5. Maak de dieplader aan het chassis vast door de pen in de naaf te steken, zoals afgebeeld op Aanzicht 4.
6. Duw de dieplader naar achteren, in zijn bedrijfstand.

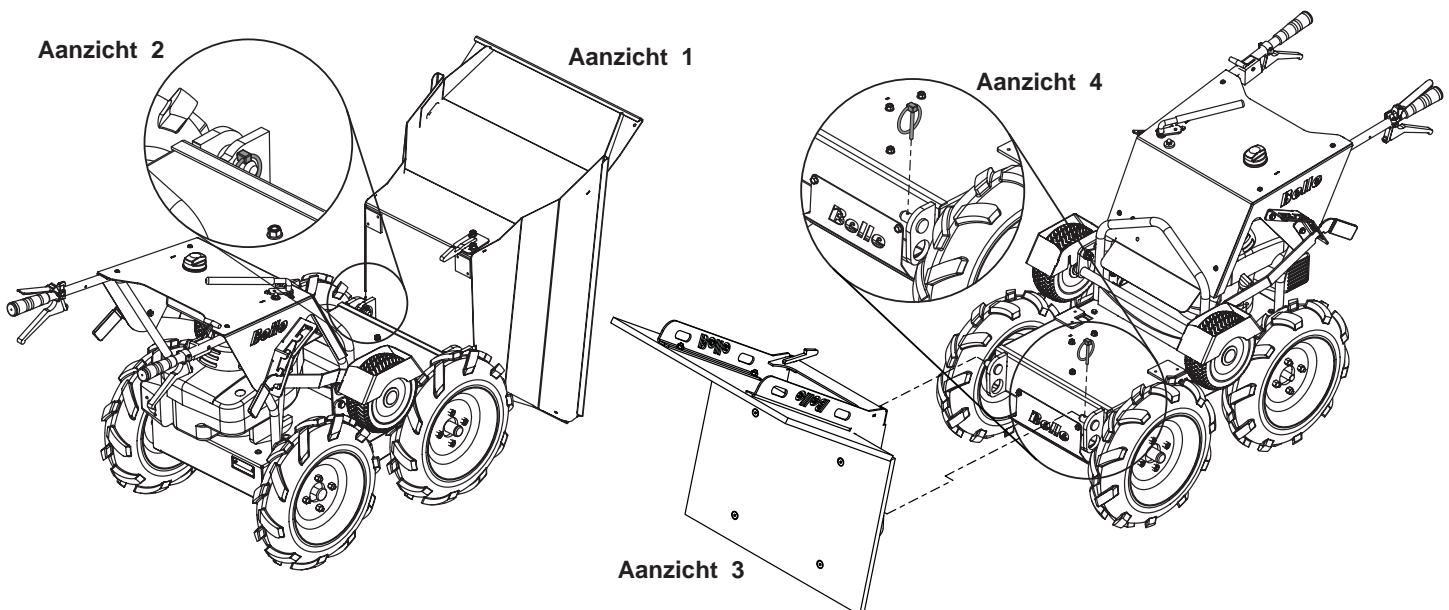

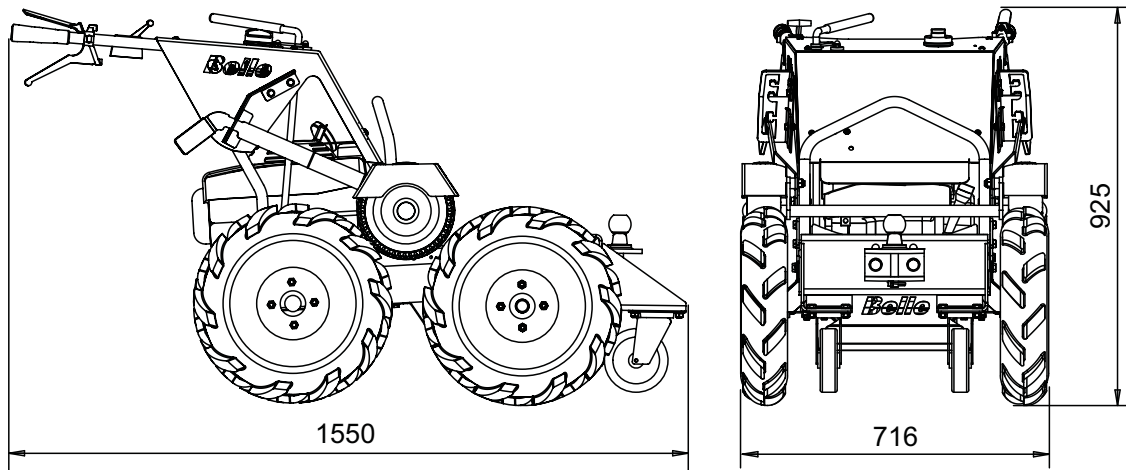

Gewicht van machine met trekhaak (kg)	147
Gewicht trekhaak (kg)	17
Kogelgrootte (mm)	50
Max. trekvermogen - vlakke ondergrond (kg)	1000
Max. trekvermogen - 10° helling (kg)	350

Algemene Veiligheid



WAARSCHUWING

Voordat u deze machine gaat bedienen of daaraan onderhoud gaat uitvoeren MOET u deze handleiding LEZEN en BESTUDEREN.

- Deze container is zwaar en mag niet door één persoon worden opgeheven, VRAAG HULP en gebruik geschikte hijsmiddelen.

Montage-instructies

1. Druk op de ontkoppelingshefboom van de container en plaats de container langzaam in de kantelstand, zoals afgebeeld op Aanzicht 1.
2. Verwijder de pen van de naaf, die de container aan het chassis bevestigt, zoals afgebeeld op Aanzicht 2.
3. Schuif de container van het chassis.
4. Rol de trekhaak naar het chassis en schuif deze op het chassis, zoals afgebeeld op Aanzicht 3.
5. Maak de trekhaak aan het chassis vast door de pen in de naaf te steken, zoals afgebeeld op Aanzicht 4.

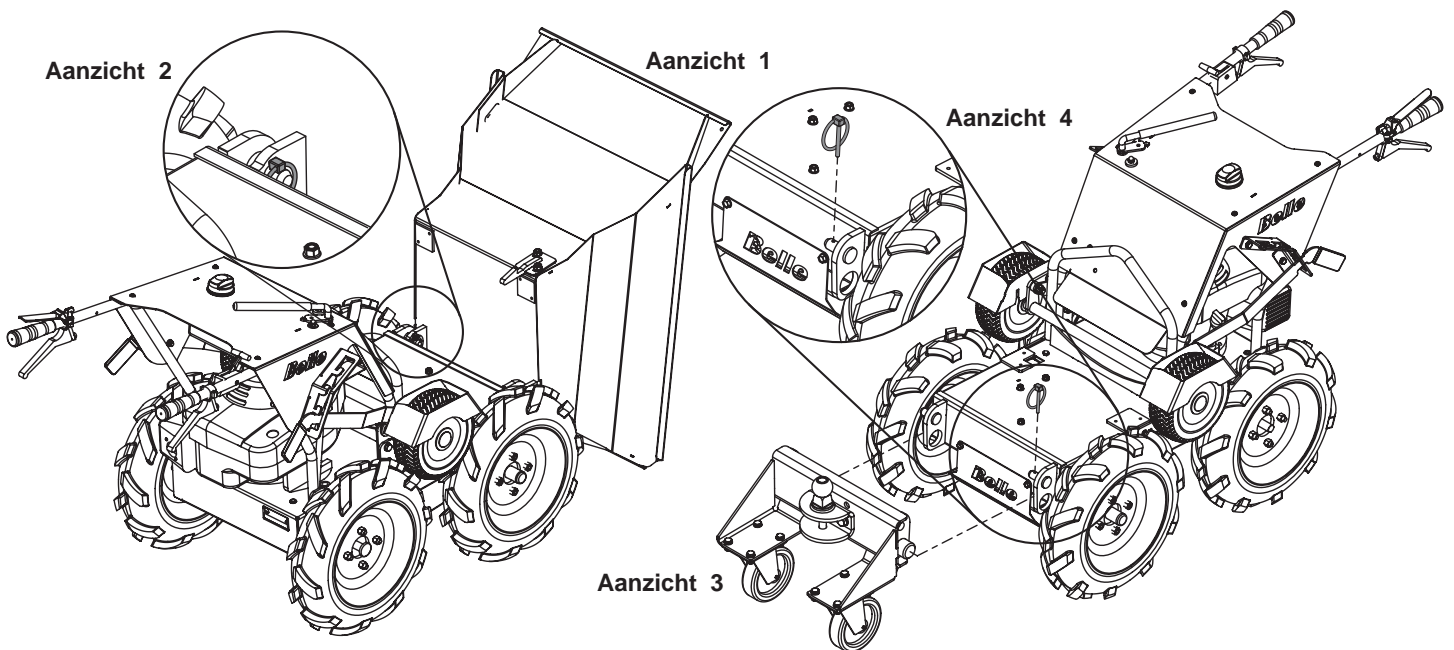

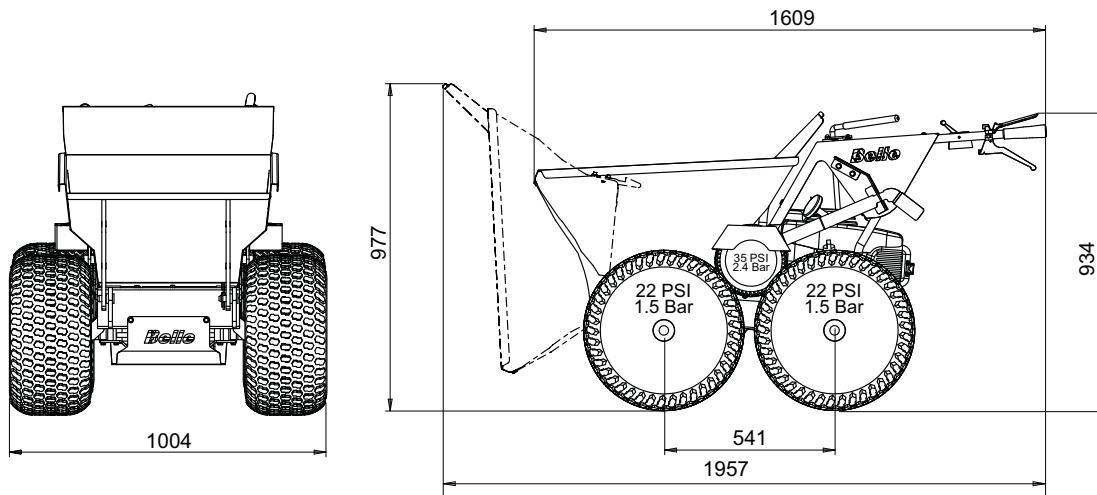

Bandenmaat - Flotatiewielen (in)	20 x 10 -8
Gewicht van machine met turfbanden (kg)	195
Gewicht turfbanden (per band) (kg)	10

Algemene Veiligheid



WAARSCHUWING

Voordat u deze machine gaat bedienen of daaraan onderhoud gaat uitvoeren **MOET** u deze handleiding **LEZEN** en **BESTUDEREN**.

Montage-instructies

1. Wijzig de frictieaandrijfwielen van de stand vierwielaandrijving naar de onhouddsstand. Hierdoor kunnen de huidige wielen van de Minidumper worden verwijderd.
2. Een wiel per keer, verwijder de moeren met een 19mm sleutel, gevolgd door het wiel te verwijderen. Zodra het wiel is verwijderd, kan de nieuwe afstandsplaat op de naaf worden vastgeschroefd. Dit wordt afgebeeld op detail A.
3. Bij het vastschroeven van de afstandsplaat moet u ervoor zorgen dat de conus van de moer naar buiten is gericht, zoals afgebeeld op Detail 1. De 4 moeren moeten worden aangespannen tot 45Nm.
4. Zodra de afstandsplaat is aangedraaid, kunt u de turfbanden monteren met behulp van de 4 meegeleverde moeren. Deze moeten ook worden aangedraaid tot 45Nm. Eenmaal gemonteerd kunt u dit ook voor de andere 3 wielen doen.
5. Als alle wielen zijn gemonteerd moeten de frictieaandrijfwielen terug in de stand vierwielaandrijving worden geplaatst en de banden moeten worden opgeblazen tot 22psi.

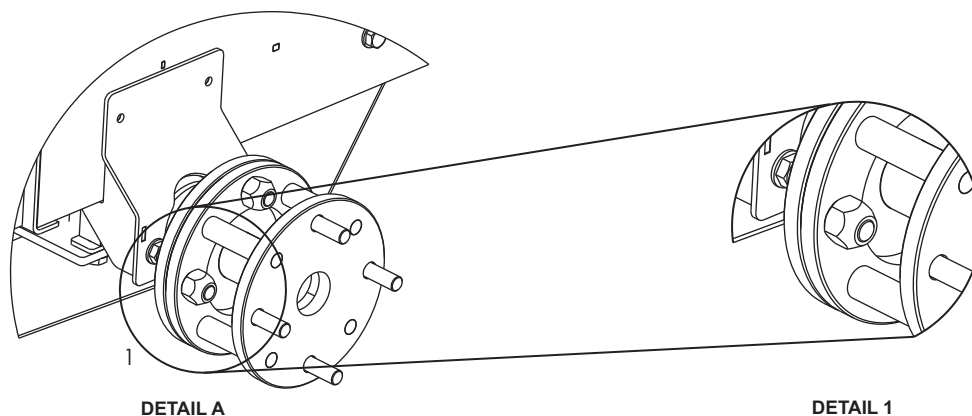



Anwendung der Bedienungsanleitung

Diese Bedienungsanleitung wurde erstellt, um Ihnen zu helfen, den BMD Minidumper sicher laufen zu lassen und instand zu halten. Diese Bedienungsanleitung ist für Händler und Bediener des BMD Minidumper bestimmt.

Vorwort

Der **“Umweltschutz”** Bereich gibt Ihnen Informationen zur Umweltfreundlichen Entsorgung der Maschine oder Ersatzteilen.

Der **‘Maschinenbeschreibung’** Bereich erklärt Ihnen die Bedienungselemente der Maschine

Der **‘Allgemeine Sicherheit’** und **‘Gesundheit und Sicherheit’** Bereich erklärt Ihnen wie Sie die Maschine Benutzen und dabei Ihre und die Sicherheit anderer sicherstellen.

Der **‘Fehlerbehebung’** Bereich hilft Ihnen wenn Sie ein Problem mit der Maschine haben.

Der **‘Service’** Bereich hilft Ihnen bei allgemeinen Service und Wartungsarbeiten.

Der **‘Garantie’** Bereich erklärt Ihnen unsere Garantiebedingungen und die Vorgehensweise im Garantiefall.

Richtlinien hinsichtlich der Darstellungen

Dem Text in diesem Handbuch muss besondere Aufmerksamkeit gewidmet werden:



ACHTUNG

Dieses Produkt kann gefährlich sein. Die Maschine oder Sie selbst können beschädigt oder verletzt werden wenn die Maschine nicht richtig bedient wird.



WARNUNG

Der Anwender kann in Lebensgefahr schweben.



WARNUNG



WARNUNG

Vor Benutzung der Maschine bzw. vor der Ausführung von Instandhaltungsarbeiten **MÜSSEN SIE SICH MIT DEM INHALT DIESER ANLEITUNG VERTRAUT MACHEN !**

SIE MÜSSEN MIT DER SICHEREN BEDIENUNG DER MASCHINE VERTRAUT SEIN

und wissen, welche Instandhaltungsarbeiten für Ihre ständige Sicherheit erforderlich sind. (N.B. Informieren Sie sich vor dem Einschalten der Maschine, wie Sie wieder abstellen können, damit Sie Probleme vermeiden).

Sie müssen **IMMER** die vorgeschriebene persönliche Schutzausrüstung tragen.

IBEI FRAGEN über die sichere Benutzung oder Instandhaltung dieses Geräts: FRAGEN SIE IHREN VORGESETZTEN, ODER WENDEN SIE SICH Altrad Belle: +44 (0) 1298 84606



Inhalt

Anwendung der Bedienungsanleitung.....	84
Warnungen	84
Maschinenbeschreibung.....	85
Technische Daten	86
Aufkleber	87 - 88
Allgemeine Sicherheit.....	89
Gesundheit und Sicherheit	89
Umwelt.....	90
Überprüfungen vor dem Start.....	90
Start und Stopp Verfahren.....	90
Bedienungsanleitung	91
Fehlerbehebung	91
Service und Wartung	92 - 93
Garantie.....	93
Ersatzteile.....	93
Zubehör – Schneepflug	94
Zubehör - Flachbett.....	95
Zubehör – Anhängerkupplung	96
Zubehör – Rasenreifen.....	97
EG/EU-Konformitätserklärung.....	8

Die Altrad Belle behält sich vor, Änderungen an der Maschine ohne Verpflichtungen oder vorherige Information durchzuführen.

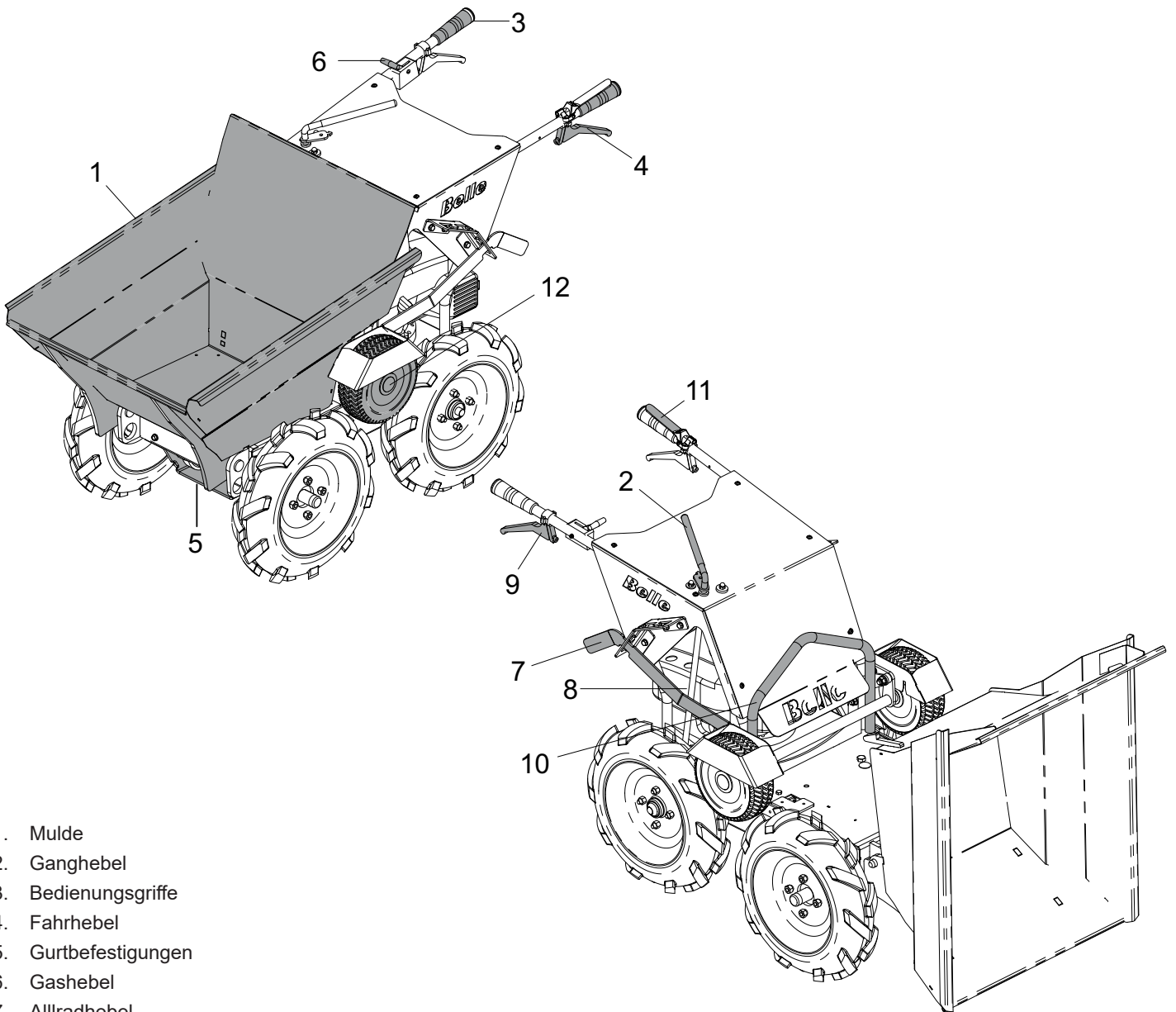

1. Mulde
2. Ganghebel
3. Bedienungsgriffe
4. Fahrhebel
5. Gurtbefestigungen
6. Gashebel
7. Allradhebel
8. Öleinfüllung und Messstab
9. Mulden Lösehebel
10. Hebeöse
11. Handbremshebel
12. Verbindungsrad (schaltet die Allrad-Option ein)

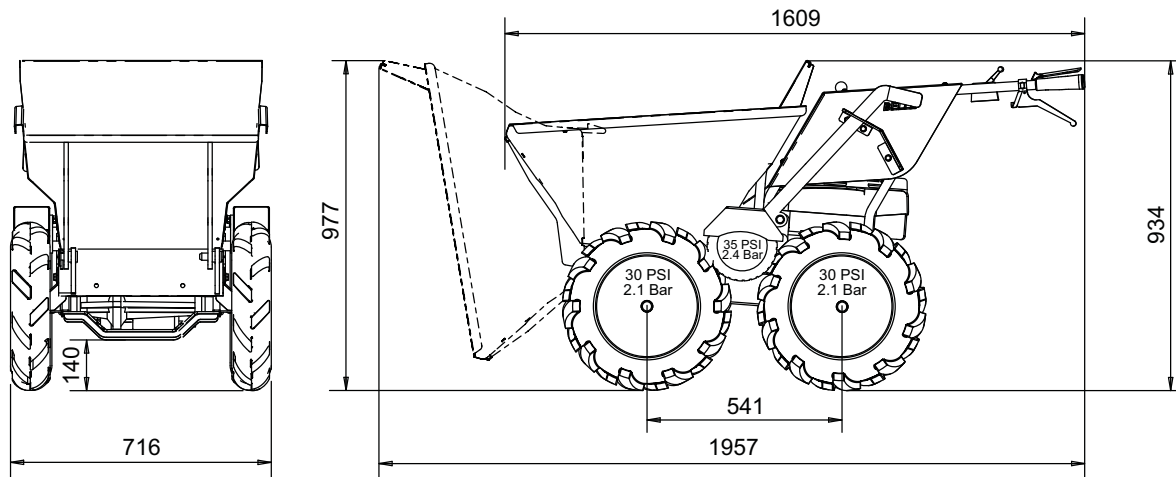

Motor Model (Hp / kW)	Honda GXV160 (*4.4 / 3.2)
Motor Typ	Benzin Unverbleit
Maximal Motor UPM	3000
Maximale Vorwärtsgeschwindigkeit (Km/h)	6
Maximale Rückwärtsgeschwindigkeit (Km/h)	2.6
Skip Capacity - Fill Volume (Ltr)	113
Skip Capacity - Heaped Volume (Ltr)	134
Reifengröße - Mehrzweckreifen (in)	4.00 x 10
Reifengröße - Verbindungsrad (in)	9 x 3.5 -4
Maschinengewicht (kg)	155
Maximale Achslast (kg)	300
Maximale Steigfähigkeit, voll beladen	20°
Maximales Gefälle, voll beladen	20°
Geräuschpegel (dB LWA)	99
Dreidimensionale Vibration (m/s ²)	6.6

* Die in diesem Dokument angegebene Nennleistung der Benzinmotoren ist die Nettoleistung, die an einem Serienbenzinmotor für das Benzinmotormodell getestet und gemäß SAE J1349 bei einer angegebenen Drehzahl gemessen wurde. In der Massenproduktion hergestellte Benzinmotoren können von diesem Wert abweichen. Die tatsächliche Leistungsabgabe des in der fertigen Maschine eingebauten Benzinmotors hängt von zahlreichen Faktoren ab, einschließlich der Betriebsgeschwindigkeit des Benzinmotors in Anwendung, Umgebungsbedingungen, Wartung und anderen Variablen. Honda behält sich das Recht vor, seine Spezifikationen jederzeit und ohne Vorankündigung zu ändern.

- A. Bedienungsanleitung Decal
- B. Unverbleites Decal
- C. Gangauswahl Decal
- D. 4 Radantriebsaufkleber

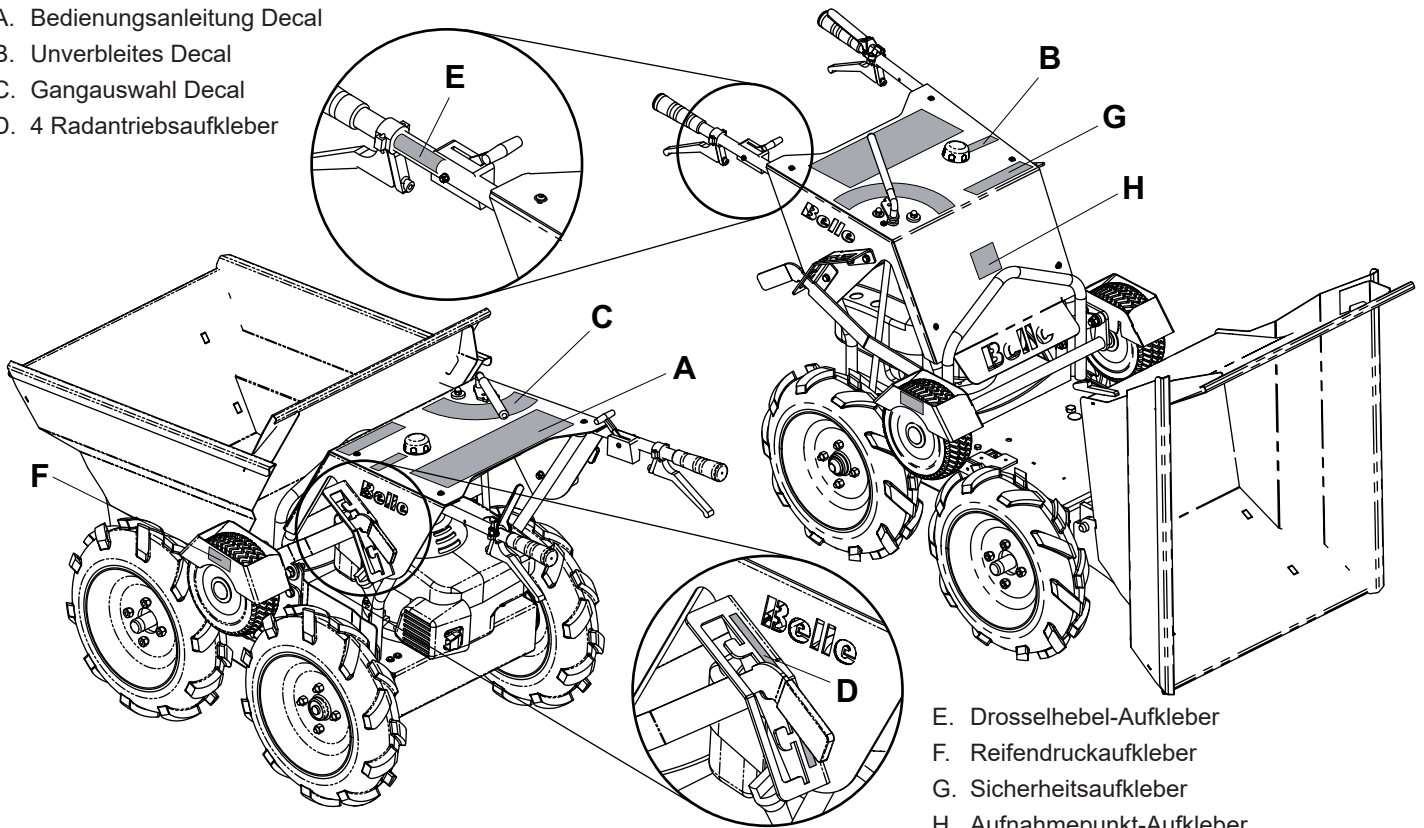

- E. Drosselhebel-Aufkleber
- F. Reifendruckaufkleber
- G. Sicherheitsaufkleber
- H. Aufnahmepunkt-Aufkleber

A - Bedienungsanleitung Decal

1. Wählen Sie die neutrale Gangposition.
2. Wählen Sie die Drosselposition.
- 3a. Stellen Sie das Treibstoffventil auf die „EIN“-Position.
- 3b. Starten Sie den Motor und verwenden Sie dabei den Rückstoß-Start.
4. Wählen Sie die gewünschte Motorgeschwindigkeit.
5. Wählen Sie den gewünschten Gang.
6. Drücken Sie den Bremshebel nach unten und ziehen Sie gleichzeitig den Kupplungshebel nach oben, um die Maschine in Betrieb zu nehmen.
- 7a. Klinken Sie den Kupplungshebel aus, um die Maschine zu stoppen.
- 7b. Zur Aktivierung der Parkbremse klinken Sie den Bremshebel aus.
8. Wechseln Sie die Gänge NICHT, während sich die Maschine in Bewegung befindet.
9. Um den Behälter auszuklinken, ziehen Sie den Hebel zur Ausklinkung des Behälters nach oben, und dann heben Sie das hintere Ende der Maschine an den Handgriffen hoch.
10. Um die Maschine zu stoppen, wählen Sie die „AUS“-Position.

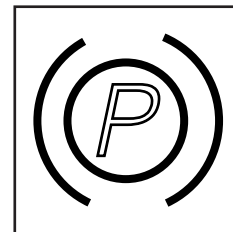

Handbremshebel

B - Unverbleites Decal

Verwenden sie nur 'SP95 unverbleiten Treibstoff'.

C – Auswahl des Ganges Decal

- 1 = Rückwärtsgang. Kann auf Hängen mit weniger als 20° Gefälle verwendet werden.
- 0 = Neutrale Position
- 1 = 1. Gang. Kann auf Hängen mit weniger als 20° Gefälle verwendet werden.
- 2 = 2. Gang
- 3 = 3. Gang
- 4 = 4. Gang. Sollte nur auf ebenem Grund und ohne Last verwendet werden.

BEACHTEN SIE BITTE:- Die Maschine sollte nicht auf Hängen mit mehr als 20° Steigung verwendet werden.

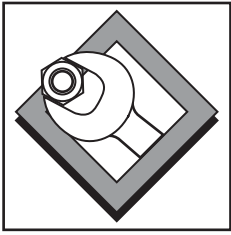
D - 4 Radantriebsaufkleber

Nur
Wartungsstellung

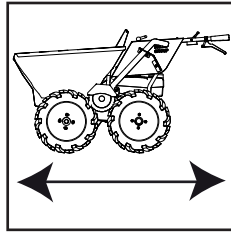

4 Radantrieb /
Betriebsstellung

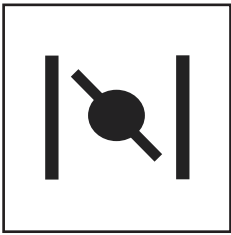
E - Drosselhebel-Aufkleber

Drosselstellung

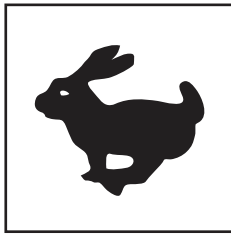

Stellung schnelle
Motorgeschwind-
igkeit

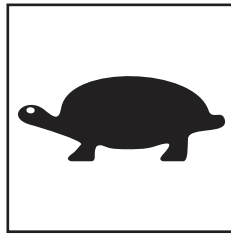

Stellung niedrige
Motorgeschwind-
igkeit

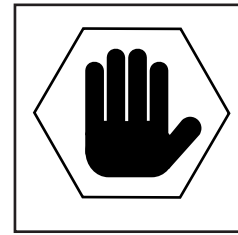

'OFF'-Stellung

F - Reifendruckaufkleber

- Der Druck der Vorder- und Hinterreifen muss **30 PSI / 2.1 Bar** betragen.

- Der Reifendruck des Reibrads muss **35 PSI / 2.4 Bar** betragen.

G - Sicherheitsaufkleber

ACHTUNG!

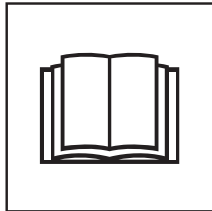

Lesen Sie bitte
die Gebrauchsan-
weisung



Tragen Sie
Schutzschuhe

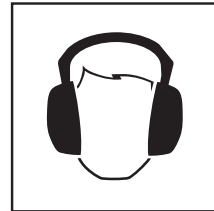

Tragen Sie
Gehörschutz

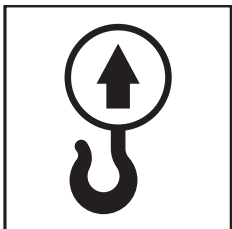

Tragen Sie
Augenschutz

H - Aufnahmepunkt-Aufkleber

Aufnahmepunkt

Allgemeine Sicherheit

D

Für Ihre eigene Sicherheit und für die Personen in Ihrem Umfeld, lesen Sie bitte folgende Sicherheitsinformationen. Es liegt in der Verantwortung des Bedieners sicherzustellen, dass er vollkommen versteht, wie diese Maschine sicher zu benutzen ist. Wenn Sie unsicher sind mit dem Umgang des BMD Minidumper, informieren Sie bitte Ihren Vorgesetzten oder die Altrad Belle.



WARNUNG

Unsachgemäße Wartung kann gefährlich sein. Lesen und Verstehen Sie diesen Bereich bevor Sie Wartungen, Service oder Reparaturen durchführen.

- Diese Maschine ist schwer und darf nicht alleine angehoben werden, besorgen Sie sich Hilfe oder verwenden Sie passendes Equipment um die Maschine zu heben.
- Sperren Sie den Arbeitsbereich ab und stellen Sie sicher das genügend Abstand zu anderen Menschen in Ihrer Umgebung besteht.
- Bitte tragen Sie passende Schutzkleidung bei der Arbeit mit unserer Maschine. (mehr dazu im Bereich Gesundheit & Sicherheit).
- Stellen Sie sicher das Sie wissen wie der Sicherheitsschalter auf OFF gestellt wird bevor Sie ihn auf ON schalten.
- Schalten Sie den Motor immer aus bevor Sie die Maschine transportieren, auf die Seite legen oder einen Service machen.
- Bei der Benutzung wird der Motor sehr heiß, lassen Sie den Motor abkühlen bevor Sie ihn anfassen. Lassen Sie den Motor niemals unbeaufsichtigt laufen.
- Entfernen Sie niemals Sicherheitsvorrichtungen an der Maschine. Diese sind für Ihre Sicherheit da. Überprüfen Sie vor jeder Benutzung die Sicherheitsvorrichtungen, falls diese beschädigt oder nicht mehr vorhanden sind dürfen Sie den BMD Minidumper nicht benutzen bis diese wieder repariert oder ersetzt wird.
- Benutzen Sie die Maschine nicht wenn Sie Sich krank, erschöpft oder unter dem Einfluss von Drogen oder Alkohol befinden.
- Lassen Sie die Maschine nicht mit laufendem Motor stehen.
- Benutzen Sie den Minidumper nicht um Menschen zu transportieren.
- Benutzen Sie nicht ruckartig die Bremse wenn Sie vorwärts fahren und der Minidumper schwer beladen ist. Die Ladung könnte nach vorne rutschen.
- Wenn Sie Bergab fahren, legen Sie den Rückwärtsgang ein und benutzen Sie die Kupplung. Gehen Sie vom Gas und lassen Sie die Geschwindigkeit von der Motorbremse steuern.
- Stellen Sie Sicher das bei Bergabfahrten immer der Rückwärtsgang eingelegt ist.

Benzinsicherheit



WARNUNG

Benzin ist brennbar. Es kann Verletzungen und bleibende Schäden verursachen. Stellen Sie den Motor aus, löschen Sie alle offenen Flammen und rauchen Sie nicht beim Betanken. Wischen Sie ausgelaufenes Benzin immer auf.

- Vor dem Tanken, Motor ausschalten und abkühlen lassen.
- Beim befallen nicht rauchen und keine offenen Feuer in dem Gebiet zulassen.
- Verschüttetes Benzin muss abgesichert werden indem Sie Sand benutzen. Wenn Benzin auf Ihrer Kleidung ist, wechseln Sie diese.
- Lagern Sie Benzin in einem geeigneten, dichtem Behälter, weit entfernt von Hitze oder Zündflammen.
- Wenn Benzin auf der Maschine verschüttet worden ist, wischen Sie dieses bitte auf und warten 2 Minuten bevor Sie den Motor Starten.

Gesundheit und Sicherheit

D

Vibrationen

Einige Vibrationen bei der Anwendung werden direkt durch den Griff übertragen. Bitte überschreiten Sie nicht die maximale Nutzungsdauer der Maschine (Details im Bereich Technische Daten)

Schutzkleidung

Passende Schutzkleidung muss beim Arbeiten mit der Maschine getragen werden: Schutzbrille, Handschuhe, Ohrenschützer, Staubmaske und Stahlkappenschuhe. Tragen Sie Kleidung passend zur Arbeit die Sie machen. Binden Sie lange Haare zurück und entfernen Sie jeglichen Schmuck der sich in den beweglichen Maschinenteilen verhaken könnte.

Benzinmaschinen

Benzin.

Verschlucken Sie kein Benzin und atmen Sie keine Benzindämpfe ein, vermeiden Sie Hautkontakt mit Benzin. Entfernen Sie Spritzer sofort. Wenn Sie Benzin in die Augen bekommen, waschen Sie dieses mit viel Wasser aus und begeben Sie Sich sofort in medizinische Hilfe.

Auspuffabgase



WARNUNG

Benutzen Sie den BMD Minidumper nicht im Innenbereich oder unbelüfteten Räumen. Stellen Sie sicher, dass Ihr Arbeitsplatz genügend belüftet ist.

Die Auspuffgase die produziert werden mit dem Minidumper sind hochgiftig und können tödlich sein!



Umweltschutz

Sichere Beseitigung



Anleitung zur Umweltschonenden Verwertung.
Die Maschine hat wiederverwertbare Materialien. Bitte entsorgen Sie die Bauteile Umweltgerecht.

Bauteil	Material.
Griff	Stahl
Handgriffe	Gummi
Karosse	Stahl
Motor	Aluminium und Stahl
Getriebe	Aluminium, Stahl and Phosphor Bronze
Kipper	Stahl
Restliche Teile	Stahl und Gummi



Überprüfungen vor dem Start

Inspektion vor dem Start.

Die folgenden Inspektionen vor dem Start müssen vor jedem Arbeitsbeginn durchgeführt werden, und während der Arbeit alle 4 Stunden, je nachdem was zuerst ist. Bitte lesen Sie in dem Service Bereich für detaillierte Hilfe. Wenn irgendein Fehler festgestellt wird, darf der BMD Minidumper nicht mehr benutzt werden bis dieser behoben ist.

1. Überprüfen Sie den BMD Minidumper wegen Beschädigungen. Überprüfen Sie ob alle Komponenten vorhanden und sicher sind.
2. Überprüfen Sie alle Flüssigkeitsstände, die Einfüllöffnungen und Ablassschrauben und schauen Sie auf Anzeichen von Leckagen. Diese sind zu beseitigen bevor Sie mit der Maschine arbeiten.
3. Überprüfen Sie den Ölstand und füllen Sie diesen nötigenfalls auf.
4. Überprüfen Sie die Benzinmenge im Tank und den Tankdeckel wenn nötig.
5. Überprüfen Sie Öl oder Benzin Leckstellen.



Start und Stop Verfahren

Honda GXV 160 Benzinmotor

Anlassen

1. Drehen Sie den Benzinahn auf die ON Position. Sehen Sie sich Diagramm 1 an.
2. Drücken Sie den Gashebel auf die Choke Position. Benutzen Sie den Choke nicht wenn der Motor schon warm ist. Drücken Sie den Gashebel dann zur Maximum RPM Position.
3. Ziehen Sie den Starter leicht bis Sie einen Widerstand spüren, dann ziehen Sie mit voller Kraft am Starter.
Hinweis:- Lassen Sie den Starter nicht zurück an den Motor schlagen, bewegen Sie ihn langsam zurück um Beschädigungen am Starter zu vermeiden.
4. Wenn der Choke benutzt wurde beim Motorstart, warten Sie bis der Motor warm gelaufen ist und drücken den Gashebel dann auf die Schnelle (oder Hohe) Position.

Gashebelstellung

5. Die Position des Gashebels bestimmt die Motorgeschwindigkeit. Für die beste Performace ist es ratsam den Gashebel auf High zu stellen.



ACHTUNG

Aus Sicherheitsgründen muss die Maximale Motordrehzahl mit einem speziellen Werkzeug eingestellt werden. Bitte suchen Sie dafür Nötigenfalls einen autorisierten Honda Händler auf..

6. Mit einem Tachometer die Motordrehzahl überprüfen. Wenn Sie nicht die obere Drehzahlen erreichen, können Sie sich auch von einem Honda Händler helfen lassen.

Stoppen

7. Bewegen Sie den Gashebel auf die Stop Position. Der Motor geht nun automatisch aus.
8. Wenn der Motor gestoppt hat, drehen Sie das Benzinventil auf die OFF Position, außer Sie wollen den Motor bald wieder starten. Sehen Sie sich Diagramm 2 an.



Diagramm 1



Diagramm 2

Gangwahl Option

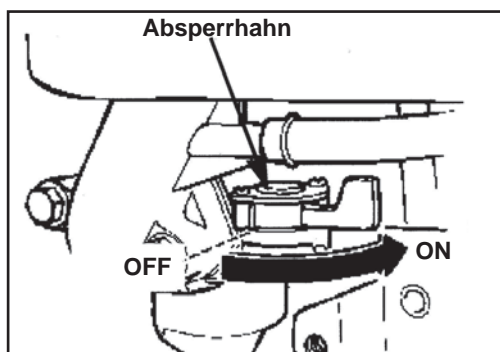
1. Gang = große Steigungen, Stufen oder Rampen
2. Gang = normale Steigungen
3. Gang = Ebener Grund mit Beladung
4. Gang = Ebener Grund ohne Beladung

Bedienung des BMD Minidumper

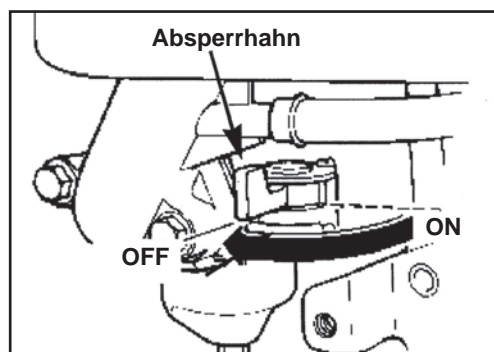
1. Starten Sie den Motor
2. Wenn der Motor läuft, wählen Sie einen Gang indem und den Ganghebel (2) in die ausgewählte Fahrstufe.
3. Lösen Sie die Bremsen indem Sie den roten Handbremshebel (11) runterdrücken in Richtung des Handgriffes und drücken Sie den Fahrhebel nach oben. Die Maschine bewegt sich nun vorwärts.
4. Wenn die Maschine in Bewegung ist, können Sie mit dem Gashebel die Geschwindigkeit der Maschine einstellen.
(Wenn Sie mehr Geschwindigkeit brauchen, führen Sie bitte Schritt 2,3 und 4 aus aber wechseln Sie dazu in einen höheren Gang)

Hinweis: Sie können keine Gänge umschalten wenn die Maschine in Bewegung ist.



ACHTUNG

Wenn Sie ein Gefälle von mehr als 15 Grad runterfahren wollen bei voller Beladung, stellen Sie sicher, daß die Maschine umgedreht ist und ein Rückwärtsgang eingelegt ist.

Entleerung der Mulde

1. Stoppen Sie die Maschine indem Sie den Fahrhebel (4) loslassen, kurz darauf lösen Sie den roten Parkhebel (11).
2. Wenn die Maschine steht, drücken Sie den Mulden Lösehebel (9). Danach kippen Sie die Maschine leicht nach vorne. Die Mulde kippt nun und entlädt ihren Inhalt.
3. Wenn die Mulde (1) entleert ist, drücken Sie diese in Ihren normale Position. Die Mulde (1) verriegelt sich dann automatisch auf der normalen Position.

Hinweis: Die in Nummern (in Klammern aufgezeigt) finden Sie in dem Bereich "Maschinenbeschreibung" in dieser Anleitung.

Fehlerbehebung

Problem	Grund	Lösung
Motor startet nicht.	Kein Benzin zu Motor	Tankdeckel öffnen
		Benzintank befüllen
	Motorschalter auf aus	Motorschalter auf On stellen
	Zündkerze ausgefallen	Reinigen und überprüfen Sie Zündkerze und Stecker
	Motor ist kalt	Ziehen Sie den Choke
	Motor überschwemmt	Choke zurück, den Starter ziehen bis der Motor wieder zündet
BMD Minidumper wegt sich nicht obwohl der Motor läuft.	Gang ist nicht richtig eingelegt..	Stellen Sie sicher das der Ganghebel nicht zwischen zwei Gängen be steht
	Antriebsriemen ist nicht Stramm	Antriebsriemen fester spannen
Vorderreifen drehen durch obwohl der Allrad eingeschaltet ist.	Reifen haben zu wenig Druck	Reifen aufpumpen auf 30ps

Für grundlegende Wartungsvorgänge wird das folgende Werkzeug benutzt, das nicht mit der Maschine mitgeliefert wird.

- 17mm Buchse
- 10mm Spanner
- 19mm Spanner
- 19mm Buchse
- 2 x 13mm Spanners
- Zangen
- 14mm Buchse
- 17mm Spanner

Getriebeöl

Es sollten keine Wartungen stattfinden, da es sich um ein versiegeltes Getriebe handelt. Bei Anzeichen von Undichtigkeit bitte nicht weiter damit Arbeiten und Ihren nächsten Belle Händler oder die Altrad Belle direkt verständigen.

Säubern der Maschine

Säubern Sie die Maschine nach jeder Benutzung um stärkere Schmutzrückstände zu vermeiden. Benutzen Sie eine Bürste und Wasser um den Schmutz an der Maschine zu entfernen.

Hinweis: Bitte reinigen Sie den Motor niemals mit einem Hochdruckreiniger oder Wasser. Bitte benutzen Sie ein Tuch oder Luftdruck zur Reinigung.

Feststellbremse

Die Feststellbremse funktioniert automatisch wenn der rote Parkhebel in der oberen Parkposition ist. Ein Bolzen hält die Bremse bis der Hebel gedrückt wird um sie wieder freizugeben. Die richtige Justage ist sehr wichtig.. Wenn das Bremsenkabel zu straff ist, kann sich der Bolzen nicht einrasten. Wenn das Bremsenkabel nicht straff genug ist, kann dieses dazu führen das die Bremse nicht richtig gelöst wird. Dieses kann zu Überhitzungen des Motors, starker Abnutzung der Bremsen oder Schäden am Getriebe führen.

Luftfilter

Wenn verschmutzt, gehen Sie bitte folgendermaßen vor :-

Schaumgummi Element- Waschen Sie dieses Bauteil mit einer Mischung aus Wasser und Spülmittel. Geben Sie dem Schaumgummi Zeit zum trocknen, danach tauchen Sie es bitte in sauberes Motoröl ein und drücken es kräftig aus. Wenn beim Starten des Motors Rauch entsteht, ist zu viel Öl im Filter geblieben, bitte noch einmal ausdrücken.

Papier Element – Klopfen Sie den Filter auf einem harten Untergrund aus, oder benutzen Sie Druckluft um um Verschmutzungen und Staub aus dem Filter zu entfernen. Ersetzen Sie diesen Filter alle 200 Stunden oder bei extremen Verschmutzungen.

Routine Wartungen		Jede 20 Stunden	Jede 50 Stunden	Jede 75 Stunden	Jede 200 Stunden
Motoröl	Wechseln	✓			
Luftfilter	Zustand prüfen		✓		
	säubern / ersetzen				✓
Zündkerze	Wechseln				✓

Öl / Benzin Typ & Menge – Zündkerzen Typ

	Öl Typ	Menge (Liter)	Benzinart	Kapazität (Liter)	Zündkerze Typ	Elektroden Abstand (mm)
Benzin Honda GXV160	S.A.E. 10W 30	0.65	Unverbleit	2.5	BPR5ES	0.7 - 0.8

Hinweis: Bitte entfernen Sie Öl und Kraftstoff aus der Maschine bevor Sie diese umdrehen.

Riemen entfernen (Bei Maschinen bis zur Seriennummer 141778)

- Entfernen Sie die 6 M8 Schrauben von der Abdeckung. Danach Entfernen Sie die Abdeckung von der Maschine.
- Entfernen Sie 3 x die Schraube (A). Dieses ermöglicht Ihnen den Riemen (B) zu entfernen. Hinweis :- Entfernen Sie den Riemen zuerst von der Maschinenriemenscheibe.

Riemen einsetzen (Bei Maschinen ab Seriennummer 141778)

- Positionieren sie den Riemen (B) zuerst auf dem Getriebescheibe (C) und danach am Motor (D)
- Vergewissern Sie sich, dass der Riemen auf der Innenseite des Kupplungsspannarms läuft. (Schauen Sie auf das Diagramm auf der rechten Seite um den Verlauf des Riemens (B) zu erkennen.)
- Schrauben Sie die Schraube (A) an den Kupplungsarmspanner und spannen Sie diesen soweit das er 245mm von der Kreuz-Platte entfernt ist (Siehe Abbildung auf der rechten Seite. Wenn Einstellungen nötig sind, stellen Sie die beiden Muttern (E) ein bis der passende Abstand erreicht ist.
- Befestigen Sie den Sumpf-Schutz mit den 6xM8 Schrauben mit einem Drehmoment von 28Nm.

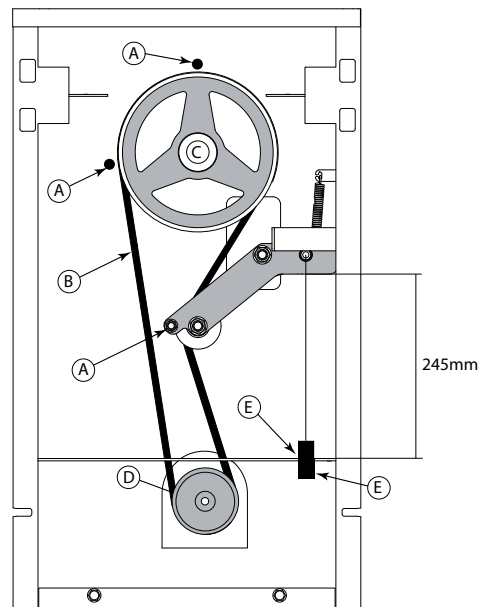

Hinweis: Bitte entfernen Sie Öl und Kraftstoff aus der Maschine bevor Sie diese umdrehen.

Riemen entfernen (Bei Maschinen bis zur Seriennummer 141779)

1. Entfernen Sie die 6 M8 Schrauben von der Abdeckung. Danach Entfernen Sie die Abdeckung von der Maschine.
2. Entfernen Sie 3 x die Schraube (A). Dieses ermöglicht Ihnen den Riemen (B) zu entfernen. Hinweis :- Entfernen Sie den Riemen zuerst von der Maschinenriemenscheibe.

Riemen einsetzen (Bei Maschinen ab Seriennummer 141779)

1. Positionieren sie den Riemen (B) zuerst auf dem Getriebescheibe (C) und danach am Motor (D)
2. Vergewissern Sie sich, dass der Riemen auf der Innenseite des Kupplungsspannarms läuft. (Schauen Sie auf das Diagramm auf der rechten Seite um den Verlauf des Riemens (B) zu erkennen.)
3. Schrauben Sie die Schraube (A) an den Kupplungsarmspanner und spannen Sie diesen soweit das er 245mm von der Kreuz-Platte entfernt ist (Siehe Abbildung auf der rechten Seite. Wenn Einstellungen nötig sind, stellen Sie die beiden Muttern (E) ein bis der passende Abstand erreicht ist.
4. Befestigen Sie den Sumpf-Schutz mit den 6xM8 Schrauben mit einem Drehmoment von 28Nm.

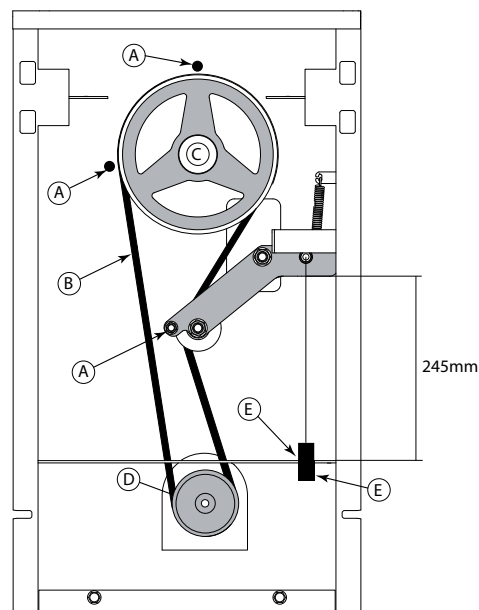

Gewährleistung

Ihr neuer Altrad Belle 'BMD' Minidumper hat für den Originalkäufer eine Garantie für die Dauer von 12 Monaten ab dem Originalen Kaufdatum. Die Altrad Belle Garantie übernimmt Defekte am Design, Material und Funktion.

Die Altrad Belle Gewährleistung gilt in folgenden Fällen nicht:

1. Mutwillige Schäden, Schäden durch Missbrauch, Aufprallschäden oder ähnliche Schäden, die durch Nichtbeachtung der Montage-, Benutzungs oder Instandhaltungsanweisungen verursacht worden sind.
2. Änderungen oder Reparaturen, die von anderen als Altrad Belle oder deren anerkannte Kundendienststellen durchgeführt worden sind.
3. Transport- oder Versandkosten an und von Altrad Belle oder deren anerkannte Kundendienststelle zu Reparaturzwecken, oder zur Kontrolle von Maschinen bei Garantieansprüchen.
4. Material- und Lohnkosten für die Erneuerung, Reparatur oder den Ersatz von Teilen, die natürlichem Verschleiß unterliegen.

Nachfolgende Teile sind von unserer Gewährleistung ausgeschlossen:

- Treibriemen
- Motor-Luftfilter
- Zündkerzen

Altrad Belle und deren Beauftragte, Geschäftsführer, Mitarbeiter oder Versicherer übernehmen keinerlei Haftung für Folge- oder andere Schäden oder Kostenerstattungsansprüche die darauf beruhen, dass sich die Maschine nicht für einen bestimmten Zweck verwenden lässt.

Garantiefall

Im Garantiefall wenden Sie sich bitte zunächst entweder telefonisch, per Fax, E-Mail oder schriftlich an die ALTRAD Belle.

Tel: +44 (0)1298 84606,

Fax: +44 (0)1298 84073,

E-mail : Warranty.dept@altrad-belle.com

Rufnummern für Garantieansprüche:

Altrad Belle Warranty Department, Sheen, Nr. Buxton, Derbyshire, SK17 0EU, England

Garantieregistrierung:

Im Bemühen, ALTRAD Belle noch grüner und umweltfreundlicher zu gestalten, haben wir jetzt eine Online-Garantieregistrierung eingeführt. Um auf die Registrierungsseite unserer Internetpräsenz zu gelangen, nutzen Sie bitte die folgende Adresse:

http://www.bellegroup.com/index.php?p=warranty_registration

Andernfalls können Sie auch den beigefügten QR-Code (Quick Response Code) einscannen, um die Registrierungsseite über Ihr Handy aufzurufen.



Ersatzteile

Bei der Wartung dieses Produkts dürfen nur Originalersatzteile des Herstellers verwendet werden.

Der Benutzer verliert alle möglichen Ansprüche, wenn die verwendeten Ersatzteile nicht die Originalersatzteile des Herstellers sind.

Eine PDF-Datei mit Teilleisten für dieses Produkt finden Sie im Bereich "Produkt" auf unserer website www.Altrad-Belle.com. Informationen zur Beschaffung von Ersatzteilen bei Ihrem Händler vor Ort finden Sie im Abschnitt "Kontakt"

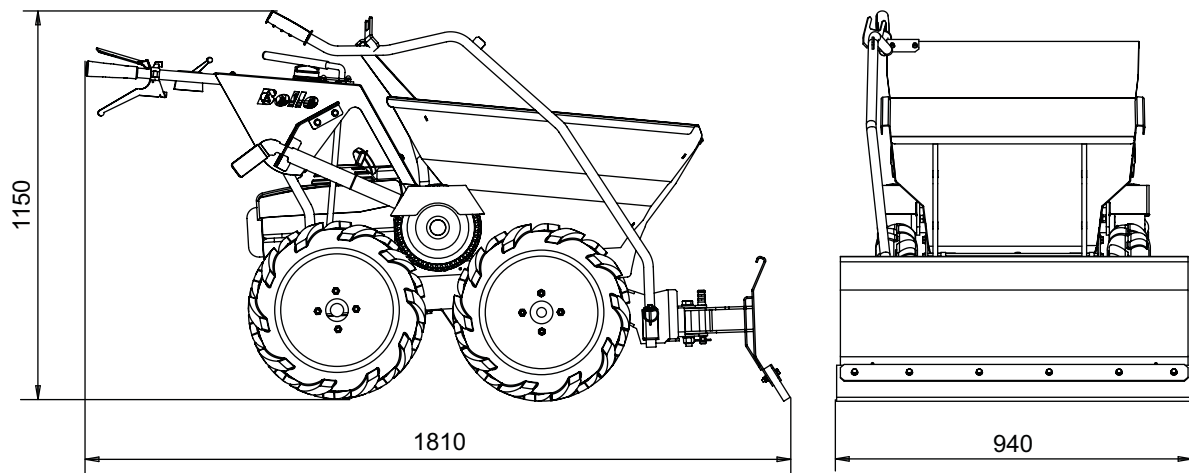

Maschinengewicht mit Schneepflug (kg)	195
Gewicht Schneepflug (kg)	40

Allgemeine Sicherheit



WARNUNG

Vor Benutzung der Maschine bzw. vor der Ausführung von Instandhaltungsarbeiten MÜSSEN SIE SICH MIT DEM INHALT DIESER ANLEITUNG VERTRAUT MACHEN !

- Dieser Schneepflug ist schwer und darf nicht alleine gehoben werden, LASSEN SIE SICH DABEI HELFEN und verwenden Sie geeignete Hebehilfen.
- Der Bediener muss bei Verwendung des Schneepflugs immer eine persönliche Schutzausrüstung (PSA) tragen (siehe Arbeitsschutz).
- Das Gewicht des Schneepflugs könnte den Kippbehälter leicht gegen das Sicherungsblech fallen lassen, wenn der Hebel des Kippbehälters betätigt wird.
- BETÄTIGEN SIE NICHT den Hebel bei montiertem Schneepflug.
- Seien Sie vorsichtig beim Lösen des Schneepflugs aus der Transportposition und beim Absenken auf den Boden.
- Seien Sie besonders vorsichtig, wenn Sie auf frisch gepflügtem Schnee gehen.

HINWEIS: Zusätzliches Gewicht im Kippbehälter verbessert die Bodenhaftung beim Pflügen.

Montageanweisungen

1. Nehmen Sie den Hauptteil und führen Sie ihn in die zwei Aussparungen am Fahrgestell des Minidumpers siehe Ansicht 1.
2. Drücken Sie die R-Klemmen auf die Lagerbolzen des Hauptteils siehe Ansicht 2, und stellen Sie sicher, dass sie die Lagerbolzen umklammern siehe Detail A.
3. Platzieren Sie den Griffhebel im 90°-Winkel am Hauptteil siehe Ansicht 3.
4. Drehen Sie den Hebel um 90° und montieren Sie den Klappstecker siehe Ansicht 4.
5. Wenn der Kippbehälter keine Aussparungen für die Griffhebelaufnahme besitzt, richten Sie die Platte wie in Ansicht 5 und 6 aus. Klemmen Sie sie in der richtigen Position fest und bohren Sie mit einem 6,5 mm-Bohrer die Löcher. Verwenden Sie auf jeden Fall eine angemessene PSA.
6. Platzieren Sie M6 x 20 Schrauben, M6 Unterlegscheiben und M6 Stopmmuttern in der Griffhebelaufnahme und ziehen Sie sie mit einem Drehmoment von 16 Nm fest siehe Ansicht 6.

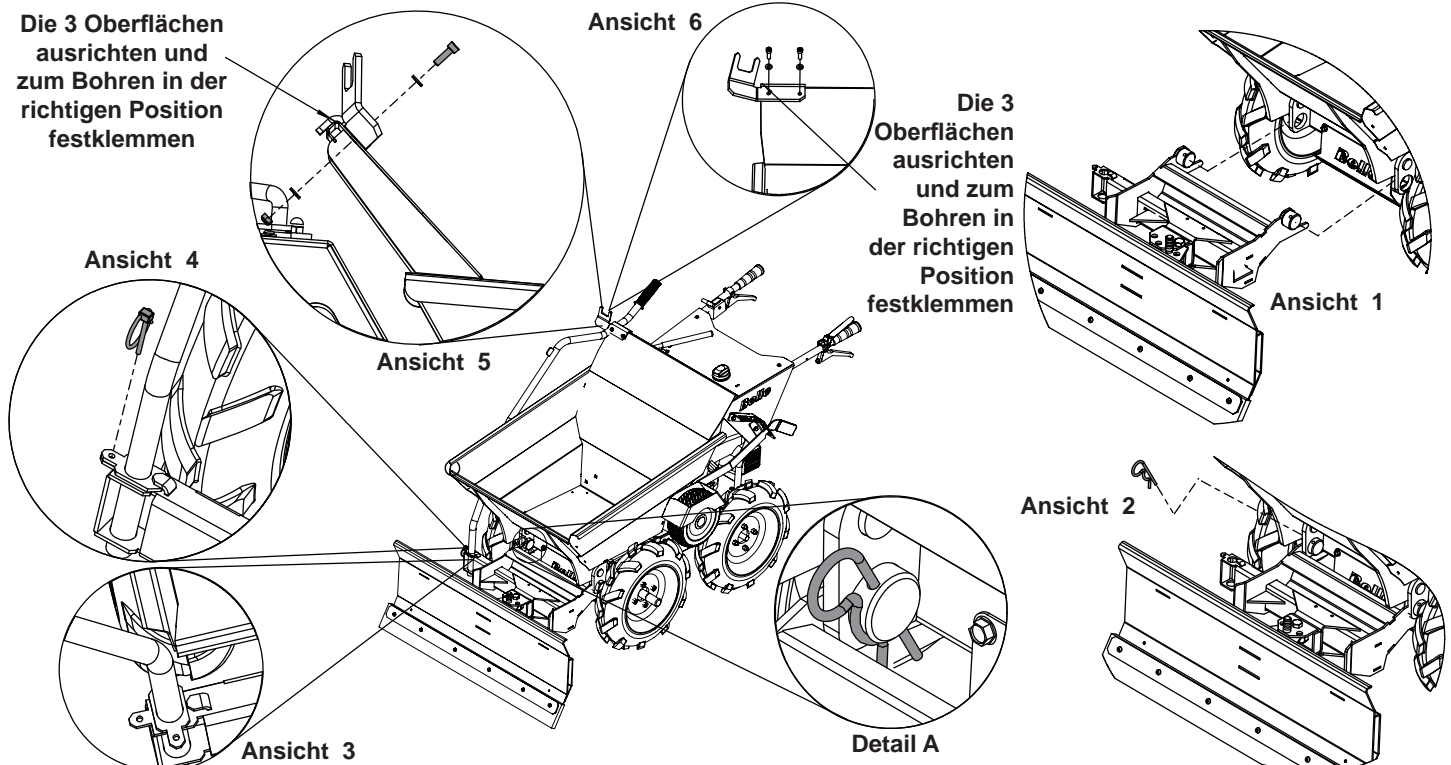

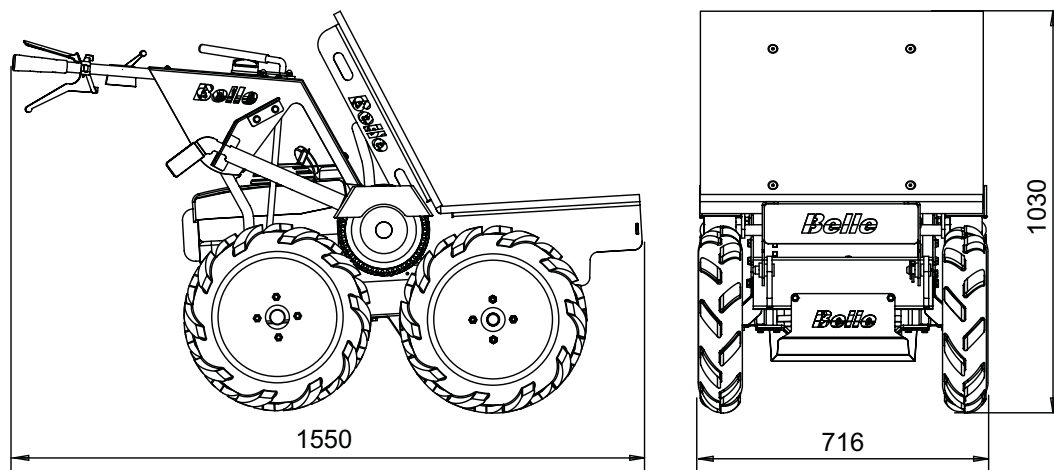

Maschinengewicht mit Flachbett (kg)	143.2
Gewicht Flachbett (kg)	13.2
Max. Ladegewicht Flachbett (kg)	300
Oberfläche (m ²)	0.35

Allgemeine Sicherheit



WARNUNG

Vor Benutzung der Maschine bzw. vor der Ausführung von Instandhaltungsarbeiten **MÜSSEN SIE SICH MIT DEM INHALT DIESER ANLEITUNG VERTRAUT MACHEN !**

- Dieser Kippbehälter ist schwer und darf nicht alleine gehoben werden, LASSEN SIE SICH DABEI HELFEN und verwenden Sie geeignete Hebehilfen.
- Dieses Flachbett ist schwer und darf nicht alleine gehoben werden, LASSEN SIE SICH DABEI HELFEN und verwenden Sie geeignete Hebehilfen.
- Der Bediener muss bei Verwendung des Flachbetts immer eine persönliche Schutzausrüstung (PSA) tragen (siehe Arbeitsschutz).
- Seien Sie beim Beladen des Flachbetts besonders sorgfältig um sicherzustellen, dass die Ladung während der Bedienung nicht vom Flachbett herunterrutscht.

Montageanweisungen

1. Betätigen Sie den Griffhebel des Kippbehälters und bringen Sie den Kippbehälter langsam in die Kippposition siehe Ansicht 1.
2. Entfernen Sie den Klapstecker, der den Kippbehälter mit dem Fahrgestell verbindet, vom Lagerbolzen siehe Ansicht 2.
3. Schieben Sie den Kippbehälter vom Fahrgestell.
4. Bringen Sie das Flachbett in Kippposition und schieben Sie es auf das Fahrgestell siehe Ansicht 3.
5. Sichern Sie das Flachbett am Fahrgestell, indem Sie den Klapstecker in den Lagerbolzen einführen siehe Ansicht 4.
6. Schieben Sie das Flachbett nach hinten in seine Arbeitsposition.

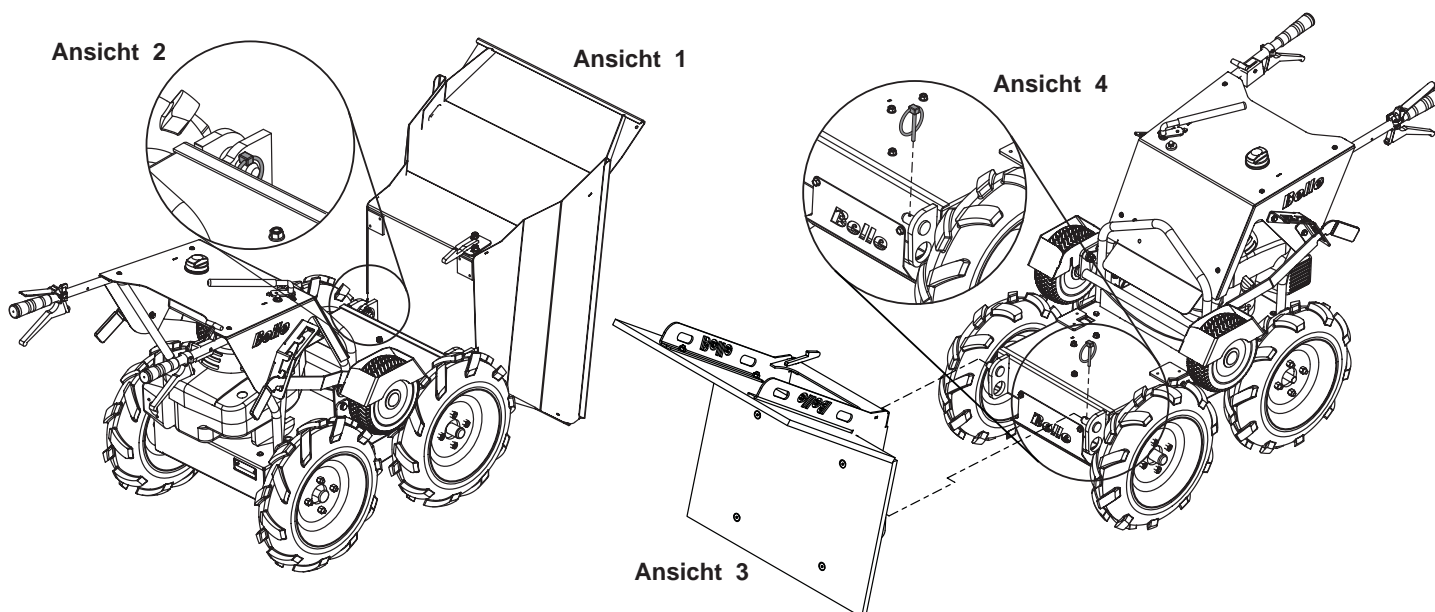

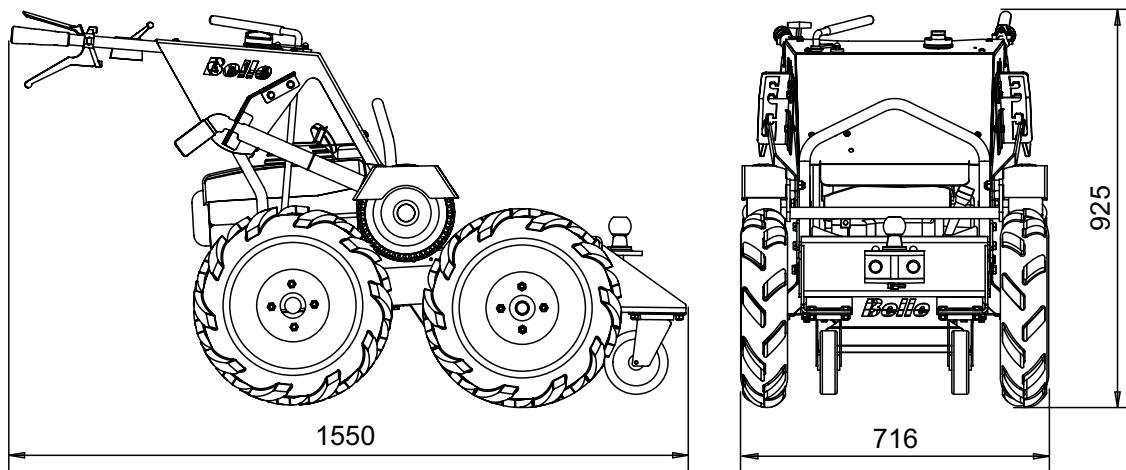

Maschinengewicht mit Anhängerkupplung (kg)	147
Gewicht Anhängerkupplung (kg)	17
Kupplungskugelgröße (mm)	50
Max. Anhängelast – flaches Gelände (kg)	1000
Max. Anhängelast – 10° Steigung (kg)	350

Allgemeine Sicherheit



WARNUNG

Vor Benutzung der Maschine bzw. vor der Ausführung von Instandhaltungsarbeiten MÜSSEN SIE SICH MIT DEM INHALT DIESER ANLEITUNG VERTRAUT MACHEN !

- Dieser Kippbehälter ist schwer und darf nicht alleine gehoben werden, LASSEN SIE SICH DABEI HELFEN und verwenden Sie geeignete Hebehilfen.

Montageanweisungen

1. Betätigen Sie den Griffhebel des Kippbehälters und bringen Sie den Kippbehälter langsam in die Kippposition siehe Ansicht 1.
2. Entfernen Sie den Klappstecker, der den Kippbehälter mit dem Fahrgestell verbindet, vom Lagerbolzen siehe Ansicht 2.
3. Schieben Sie den Kippbehälter vom Fahrgestell.
4. Rollen Sie die Anhängerkupplung zum Fahrgestell und führen Sie sie auf das Fahrgestell siehe Ansicht 3.
5. Sichern Sie die Anhängerkupplung am Fahrgestell, indem Sie den Klappstecker in den Lagerbolzen einführen siehe Ansicht 4.

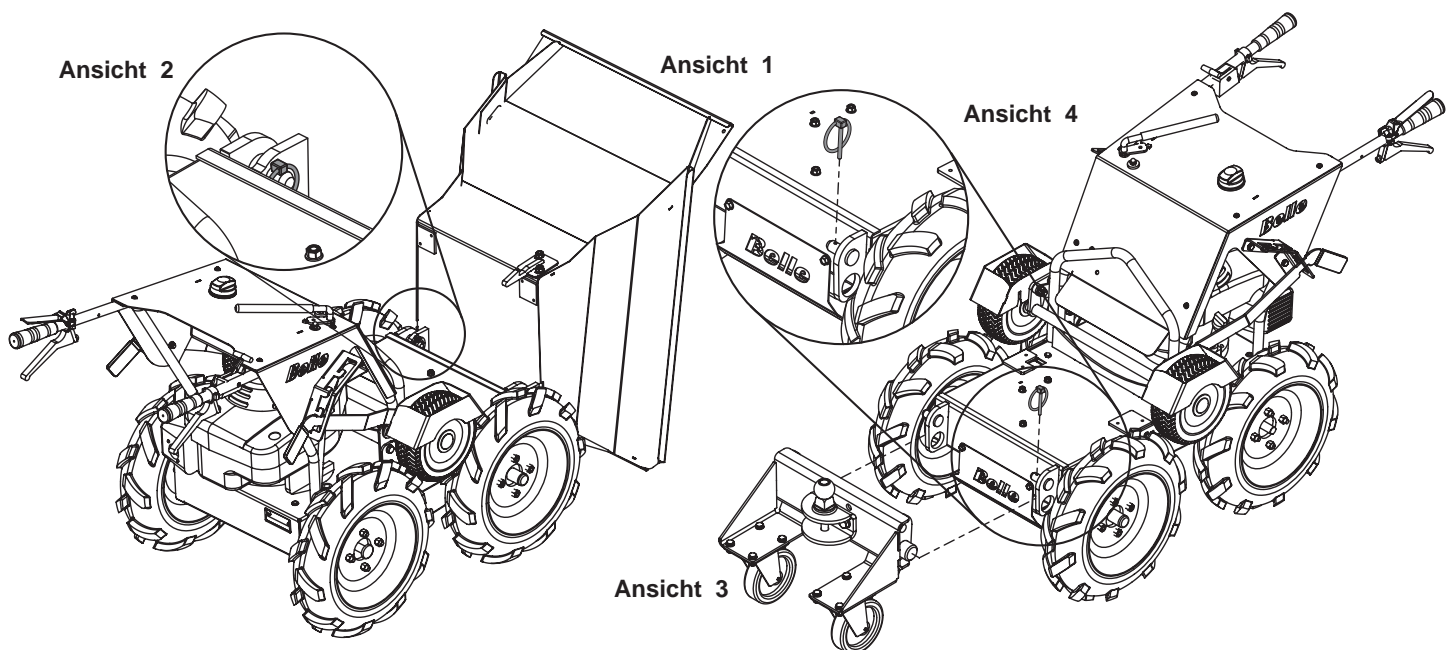

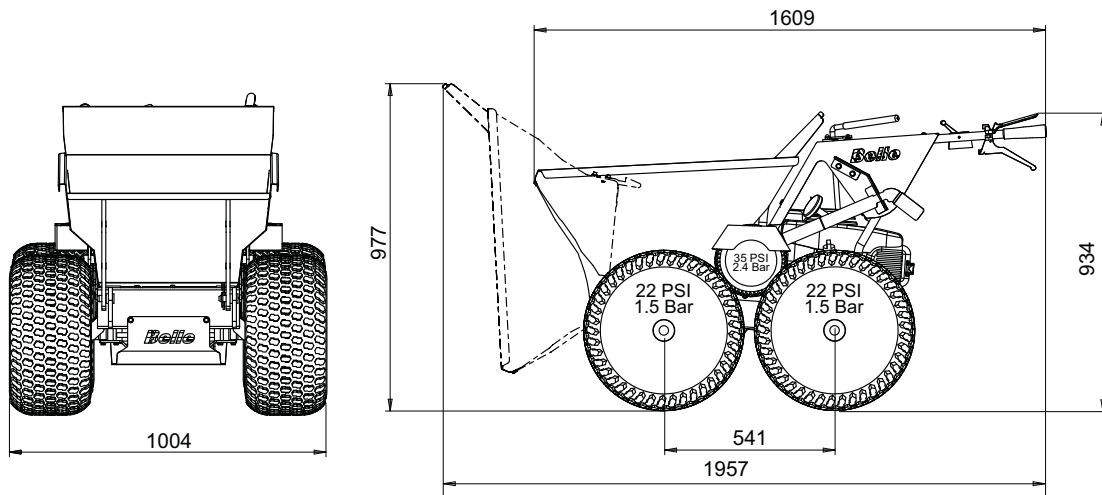

Reifengröße – Flotationsräder (In)	20 x 10 -8
Maschinengewicht mit Rasenreifen (kg)	195
Gewicht Rasenreifen (pro Reifen) (kg)	10

Allgemeine Sicherheit



WARNUNG

Vor Benutzung der Maschine bzw. vor der Ausführung von Instandhaltungsarbeiten MÜSSEN SIE SICH MIT DEM INHALT DIESER ANLEITUNG VERTRAUT MACHEN !

Montageanweisungen

1. Bringen Sie die Reibantriebsräder von der Allradantriebsposition in die Wartungsposition. So können die aktuellen Räder vom Minidumper entfernt werden.
2. Entfernen Sie jeweils an einem Rad die Muttern mit einem 19-mm-Steckschlüssel und nehmen Sie das Rad ab. Sobald das Rad entfernt ist, kann das neue Distanzstück auf die Nabe geschraubt werden. Sehen Sie Detail A.
3. Wenn Sie das Distanzstück anbringen, vergewissern Sie sich, dass die Hutmuttern nach außen gerichtet sind (siehe Detail 1). Die 4 Muttern sollten mit einem Drehmoment von 45 Nm angezogen werden.
4. Wenn das Distanzstück festgeschraubt ist, kann der Rasenreifen mit den 4 mitgelieferten Muttern aufgezogen werden. Auch diese Muttern sollten mit einem Drehmoment von 45 Nm angezogen werden. Nach der Montage führen Sie den selben Vorgang bei den übrigen 3 Rädern aus.
5. Nach der Montage aller Räder, müssen die Reibantriebsräder zurück in die Allradantriebsposition und die Reifen auf einen Druck von 22psi gebracht werden.

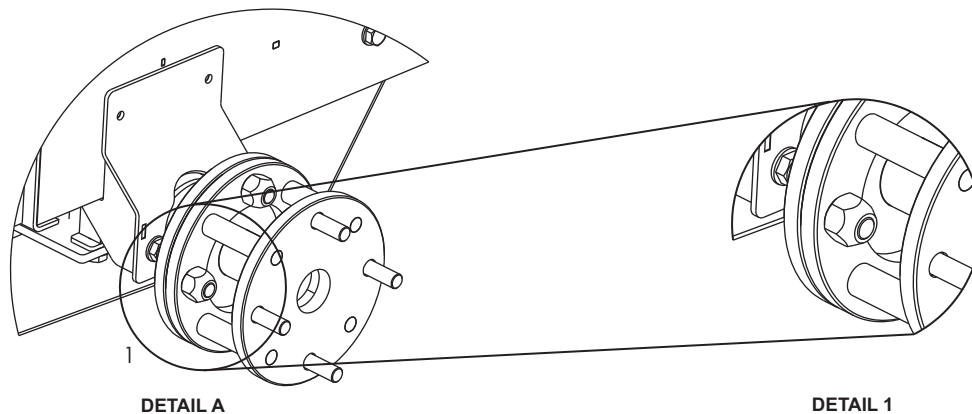



Come usare questo manuale.

Questo manuale è fornito per aiutare l'utente ad utilizzare ed eseguire la manutenzione del Mini Dumper in maniera sicura. Il manuale è destinato ai rivenditori e agli operatori della piastra vibrante.

Prefazione

La sezione '**Ambiente**' contiene istruzioni su come gestire in maniera ecologica il riciclaggio della macchina da smaltire.

La sezione '**Descrizione della macchina**' aiuta l'utente ad acquistare familiarità con i comandi e le funzioni della macchina.

Le sezioni '**Sicurezza generale e Sicurezza e prevenzione infortuni**' spiegano come usare la macchina onde assicurare la sicurezza dell'utente e del pubblico in generale.

La guida di '**Risoluzione dei problemi**' aiuta l'utente ad avviare ed arrestare la macchina.

La sezione '**Manutenzione**' aiuta l'utente nel caso di problemi nell'uso della macchina.

La sezione '**Garanzia**' descrive la copertura offerta dalla garanzia e la procedura per le richieste di risarcimento.

Direttive relative alle notazioni.

Il testo che nel presente manuale, deve essere letto con particolare attenzione e evidenziato nel modo seguente:



ATTENZIONE

Questo prodotto può essere rischioso. L'impianto o l'operatore possono subire dei danni in caso dell'uso incoretto.



AVVERTIMENTO

La vita dell'operatore può essere messa a rischio.



AVVERTIMENTO!



AVVERTIMENTO

Prima di mettere in moto o effettuare la manutenzione dell'impianto, deve leggere e studiare bene questo manuale.

Deve sapere come usare i comandi dell'impianto e che cosa fare per garantire la manutenzione sicura.

(Nota: Deve essere sicuro come fermare la macchina in caso di problemi prima di metterla in moto).

Devi possedere **sempre** l'attrezzatura di sicurezza prevista per garantire la propria sicurezza.

Se ha **Delle domande** da porre concernanti l'uso sicuro o la manutenzione dell'impianto, può rivolgersi al tuo supervisore o telefonare alle Altrad Belle. Altrad Belle (Inghilterra, tel. +44 (0) 1298 84606).



Indice

Come usare il presente manuale.....	98
AVVERTENZA.....	98
Descrizione della macchina.....	99
Dati Tecnici.....	100
Adesivi.....	101 - 102
Sicurezza Generale.....	103
Sicurezza e prevenzioni Infortuni.....	103
Ambiente.....	104
Controlli di sicurezza (Pre- avvio).....	104
Procedura di avvio e di arresto.....	104
Istruzioni operative.....	105
Guida alla risoluzione dei problemi.....	105
Manutenzione.....	106 - 107
Garanzia.....	107
Parti di ricambio.....	107
Accessori – Spala neve.....	108
Accessori - Pianale.....	109
Accessori – Gancio Traino.....	110
Accessories – Pneumatici per tappeto erboso.....	111
Dichiarazione di conformità CE/UE.....	9

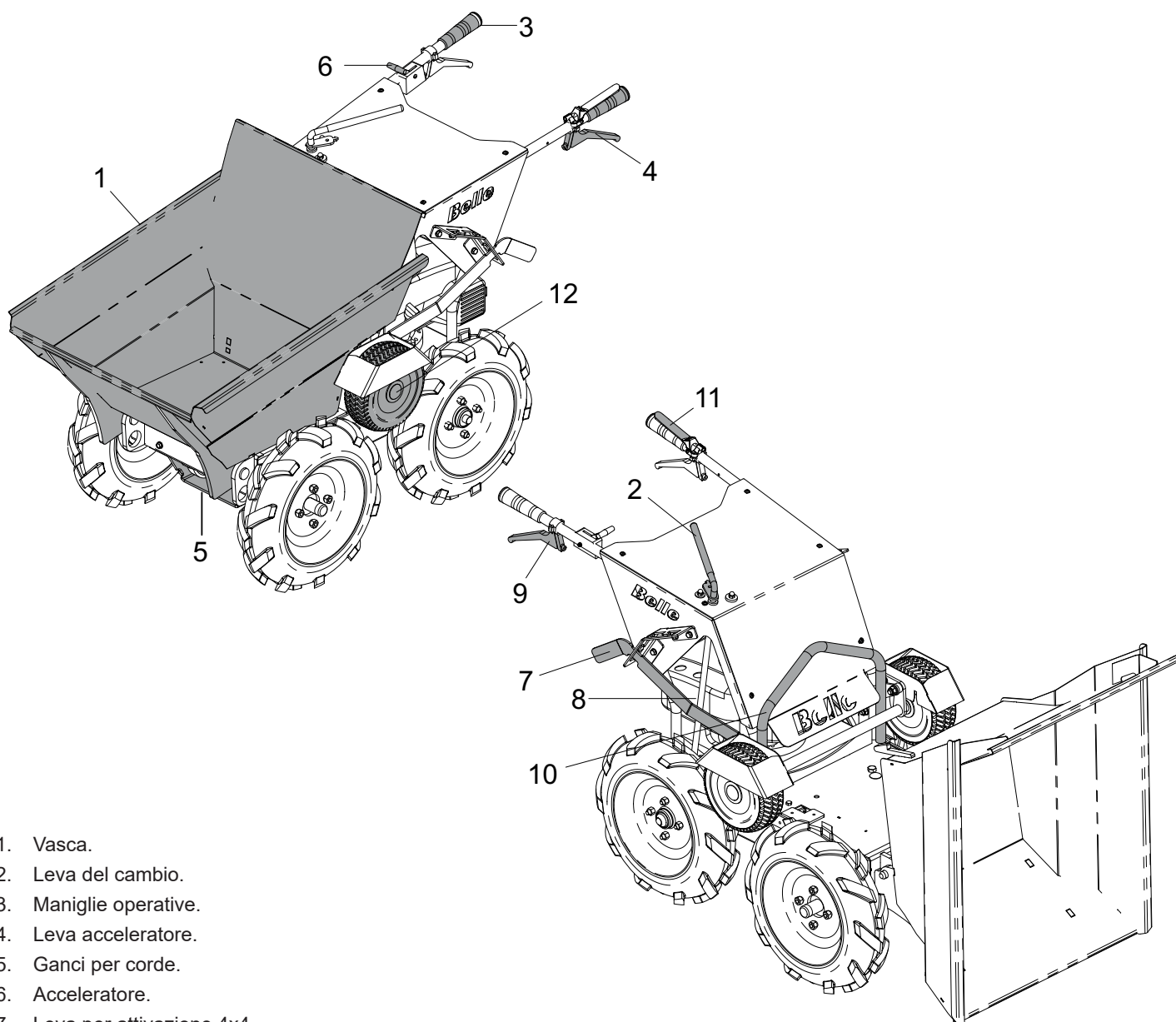

1. Vasca.
2. Leva del cambio.
3. Maniglie operative.
4. Leva acceleratore.
5. Ganci per corde.
6. Acceleratore.
7. Leva per attivazione 4x4.
8. Misuratore dell' olio.
9. Leva per ibaltamento vasca.
10. Occhio per il gancio.
11. leva per il freno
12. Ruote per ingranare il 4x4

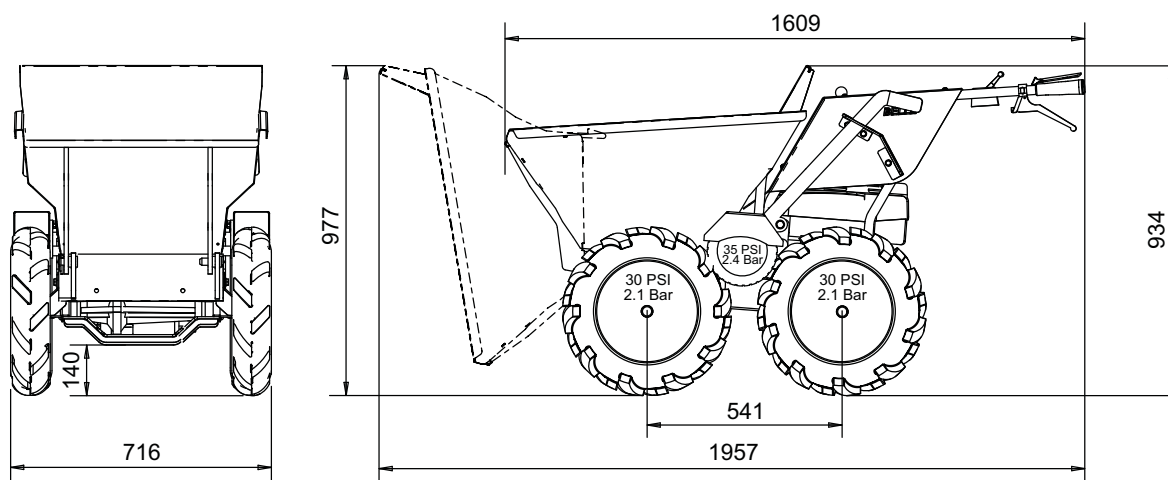

Modello Motore (Hp / kW)	Honda GXV160 (*4.4 / 3.2)
Tipo di Motore	Benzina Verde
Massimi giri del motore	3000
Velocità massima – in avanti (Km/h)	6
Velocità massima - Retromarcia (Km/h)	2.6
Capacità Vasca – Fino all'orlo (Ltr)	113
Capacità Vasca – Volume Montata (Ltr)	134
Dimensioni gomme - Gomme multi uso (in)	4.00 x 10
Dimensioni gomme - Ruote per ingranare (in)	9 x 3.5 -4
Peso (kg)	155
Peso Massimo dell' asse (kg)	300
Massima gradiente in salita	20°
Massima gradiente in discesa	20°
Livello Suoni (dB L _{WA})	99
Vibrazione 3 assi (m/s ²)	6.6

* La potenza nominale dei motori a benzina indicata nel presente documento è la potenza netta testata su un motore a benzina di serie per il modello con motore a benzina e misurata in conformità a SAE J1349 a un numero di giri specificato. I motori a benzina prodotti in serie possono variare da questo valore. La potenza effettiva del motore a benzina installato nella macchina finale varia in base a numerosi fattori, tra cui la velocità operativa del motore a benzina in applicazione, condizioni ambientali, manutenzione e altre variabili. Honda si riserva il diritto di modificare le sue specifiche in qualsiasi momento e senza preavviso.

- A. Adesivo istruzioni operative
- B. Adesivo benzina verde
- C. Adesivo selezione marcia
- D. Adesivo 4 ruote motrici

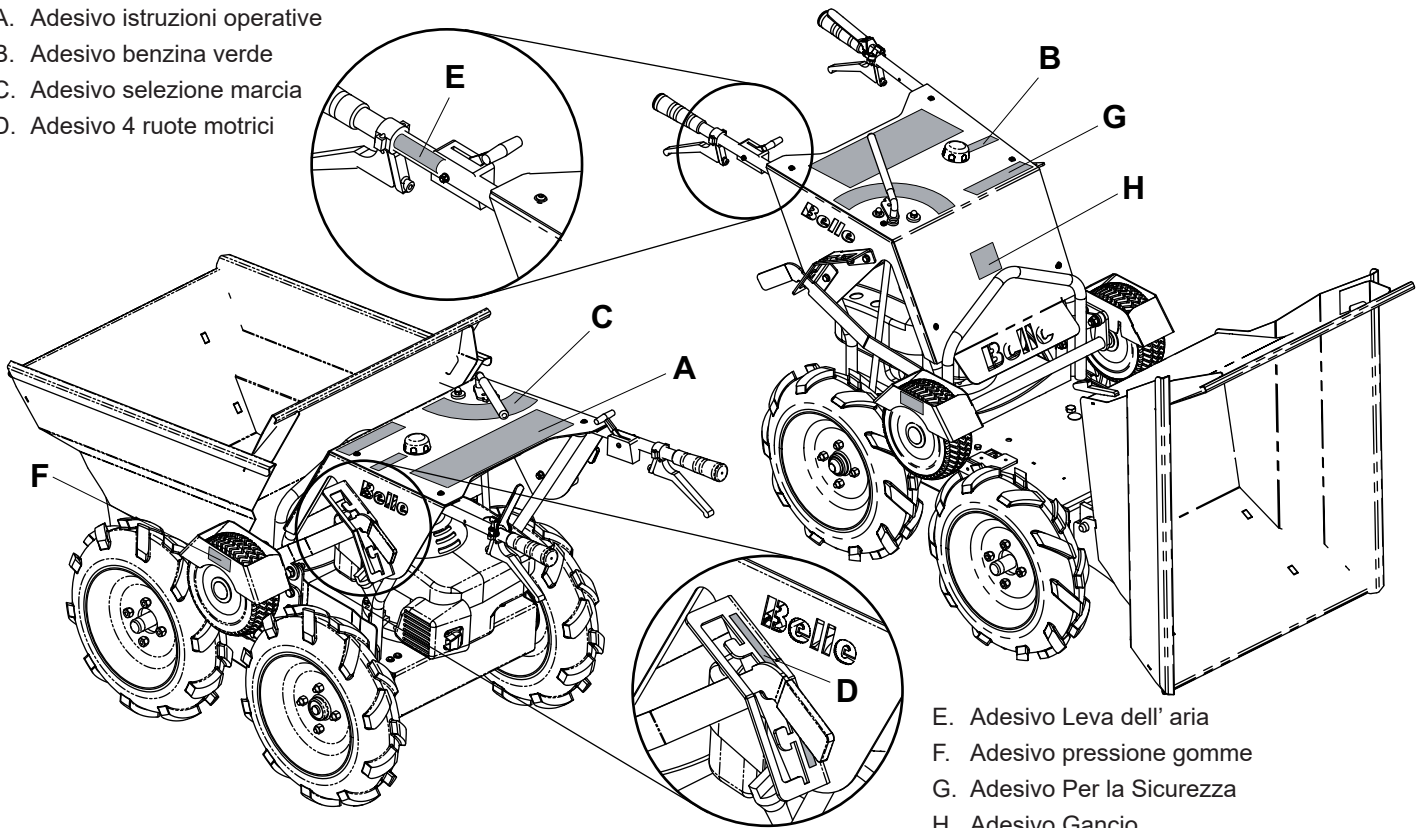

- E. Adesivo Leva dell' aria
- F. Adesivo pressione gomme
- G. Adesivo Per la Sicurezza
- H. Adesivo Gancio

A - Adesivo istruzioni operative

1. Selezionare la posizione folle
2. Aprire l'aria
- 3a. Aprire il rubinetto della benzina
- 3b. Avviare il motore a strappo
4. Selezionare la velocità desiderata
5. Selezionare la marcia desiderata
6. Spingere la leva del freno, tirare la leva frizione per operare la macchina
- 7a. Lasciare la leva frizione per arrestare la macchina. Lasciare la leva del freno per fermare la macchina
8. Non cambiare Marcia mentre la macchina è in movimento
9. Per ribaltare il cassone, lasciare la leva e sollevare la parte posteriore della macchina usando le maniglie.
10. Selezionare la posizione 'OFF' per fermare la macchina

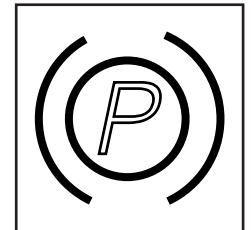

Leva per il freno

B - Adesivo Benzina Verde

Usare solo benzina verde SP95

C - Adesivo selezione marcie

- 1 = Retromarcia. Può essere utilizzata su pendenza non superiori ai 20°.
- 0 = Follie.
- 1 = Prima. Può essere utilizzata su pendenza non superiori ai 20°.
- 2 = Seconda.
- 3 = Terza.
- 4 = Quarta. Da usare solo in pianura con cassone vuoto.

AVVERTENZA: La macchina non dovrebbe essere utilizzata su pendenze superiori ai 20°

D - Adesivi 4 ruote motrici

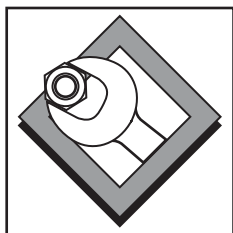

Posizione
manutenzioni

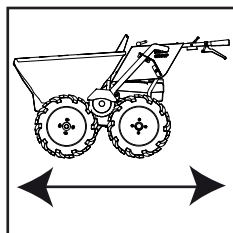

Posizione 4 ruote
motrici

E - Adesivi Leva dell'aria

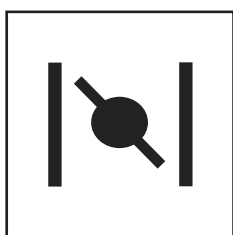

Posizione neutrale

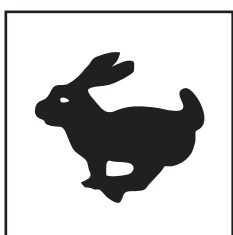

Posizione velocità
massima

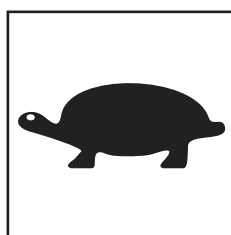

Posizione velocità
minima

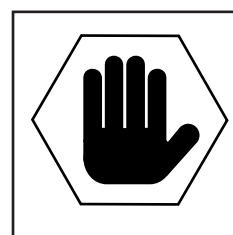

Posizione OFF

F - Adesivo pressione pneumatici

- La pressione dei pneumatici anteriori e posteriori dovrebbe essere **30 PSI /2.1 bar**
- La ruote frizione dovrebbe avere una pressione di **35 PSI/ 2.4Bar**

G - Adesivo di sicurezza



AVVERTENZA!

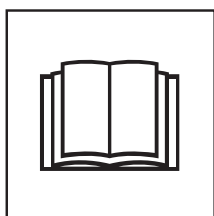

Leggere manuale
dell'operatore



Indossare scarpe
protettive

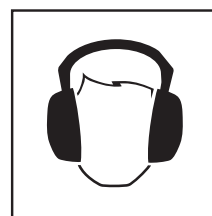

Indossare protezi-
one per le
orecchie



Indossare protezi-
one per gli occhi

H - Adesivo Gancio

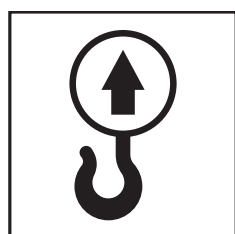

Gancio

Sicurezza Generale

I

Per la protezione dell'utente e per la sicurezza delle persone presenti si prega di leggere ed assicurarsi di comprendere a fondo le seguenti istruzioni di sicurezza. È responsabilità dell'operatore assicurarsi che egli/ella abbia compreso a fondo in che modo azionare in maniera sicura la presente apparecchiatura. Se non si è sicuri circa l'uso corretto e sicuro della piastra vibrante, consultare il proprio supervisore o la Altrad Belle.



AVVERTIMENTO

La manutenzione o l'uso improprio possono risultare pericolosi. Leggere e comprendere la presente sezione prima di eseguire qualsiasi intervento di manutenzione, servizio o riparazione.

- La presente apparecchiatura è pesante e non deve essere sollevata da una sola persona. FARSÌ AIUTARE oppure usare un apparecchiatura di sollevamento idonea.
- Transennare l'area di lavoro e mantenere membri del pubblico e personale non autorizzato ad una distanza di sicurezza.
- L'attrezzatura di protezione personale (PPE) deve essere indossata dall'operatore ogni qualvolta debba usare la macchina. (consultare sezione sicurezza e prevenzione infortuni).
- Assicurarsi di sapere in che modo DISATTIVARE in maniera sicura questa macchina prima di AVVIARLA nell' eventualità ci si trovasse in difficoltà.
- SPEGNERE sempre il motore prima di trasportare il mini dumper, spostarla nell'ambito del sito od effettuare la manutenzione.
- Durante l'uso il motore diventa estremamente caldo. Lasciarlo raffreddare prima di toccarlo.
- Non lasciare mai il motore in funzione ed incustodito. Non rimuovere né manomettere qualsiasi protezione installata. Esse hanno un importante funzione protettiva. Controllare sempre le condizioni e la saldezza delle protezioni se sono danneggiate o mancanti. **NON USARE IL MINI DUMPER** finché la protezione in questione non sia stata sostituita o riparata.
- Non usare il mini dumper nel caso si è ammalati, stanchi oppure sotto l'effetto d'alcool o medicinali.
- Non mettere il dumper in posizione verticale con motore acceso.
- Non usare il dumper per trasportare persone.
- Non lasciare velocemente il freno quando la macchina è in movimento per evitare che il mini dumper si capovolgi.
- Quando in discesa mettere la retromarcia con la leva della frizione al massimo e senza frenare. Chiudere l'acceleratore se necessario.
- Assicurarsi sempre di mettere la retromarcia quando in discesa.

Sicurezza del carburante



AVVERTIMENTO

Il carburante è infiammabile. Esso può causare infortuni e danni. Spegner il motore, estinguere tutte le fiamme scoperte e non fumare durante il rifornimento del serbatoio. Lavare qualsiasi traccia di carburante versato.

- Prima del rifornimento di carburante spegnere il motore e lasciarlo raffreddare.
- Durante il rifornimento di carburante **NON** fumare ed evitare di avvicinare fiamme scoperte all'area di lavoro.
- Le fuoriuscite di carburante devono essere asportate immediatamente in maniera sicura, usando della sabbia. Se il carburante viene versato sugli indumenti cambiarli!
- Conservare il carburante in un contenitore approvato adatto allo scopo e lontano da fonti di calore e di combustione.

Sicurezza e prevenzioni infortuni

I

Vibrazioni

Una parte delle vibrazioni create dall'operazione di compattazione viene trasmessa attraverso l'impugnatura alle mani e braccia dell'operatore. Non operare la macchina oltre i tempi consigliati.

PPE (Attrezzatura di protezione personale).

Un' idonea attrezzatura PPE deve essere indossata durante l'uso della presente apparecchiatura; ossia, occhiali di sicurezza, guanti, cuffie insonorizzanti, mascherina antipolvere e scarponi con puntale in acciaio.

Indossare indumenti idonei al lavoro che si sta svolgendo. Legare i capelli se lunghi e togliere qualsiasi monile che potrebbe impigliarsi nelle parti mobili dell'apparecchiatura.

Carburante

Non ingerire carburante né inalare i vapori del carburante ed evitarne il contatto con la pelle. Lavare immediatamente con dell' acqua qualsiasi spruzzo. In caso di contatto con gli occhi, sciacquare con acqua abbondante e contattare un medico il più presto possibile.

Fumi di scarico



AVVERTIMENTO

I fumi di scarico prodotti dalla presente apparecchiatura sono altamente tossici e possono risultare letali!

Non usare il mini dumper all' interno di edifici o in luoghi chiusi. Assicurarsi che l'area di lavoro si ben ventilata.



Ambiente

Smaltimento Sicuro.



Istruzioni per salvaguardare l'ambiente. La macchina dispone di materiali di valore. Smaltire i componenti nei contenitori di riciclaggio.

Componente	Materiale.
Maniglia	Acciaio
Impugnature	Gomma
Telaio	Acciaio
Motore	Alluminio e acciaio
Cambio	Alluminio, Acciaio e bronzo
Vasca	Acciaio
Parti varie	Acciaio e gomma



Controlli di pre-avvio

Ispezione di pre-avvio

La seguente ispezione di pre-avvio deve essere effettuata prima di iniziare qualsiasi sessione di lavoro oppure dopo ogni Quattro ore di impiego secondo quale circostanza si verifichi prima. Si prega di consultare la sezione manutenzione per delle istruzioni dettagliate. Nel caso in cui sorga un qualsiasi guasto, la piastra vibrante non deve essere usata fino alla rettifica del guasto.

1. Ispezionare accuratamente il mini dumper onde accertarsi che non presenti traccia di danni. Controllare che i componenti siano presenti e ben fissati.
2. Controllare i tubi del carburante ed altre zone per perdite. Riparare prima di usare la macchina
3. Controllare il livello dell'olio del motore e rabboccare come necessario.
4. Controllare il livello del carburante del motore e rabboccare come necessario.
5. Controllare che non ci siano perdite di olio e di carburante.



Procedure di avviamento e di arresto

Motore Benzina Honda GXV 160

Avvio

1. Aprire il rubinetto del carburante. Vedi disegno numero 1
2. Impostare l'acceleratore nella posizione del minimo spostando la leva di comando dell' acceleratore completamente verso destra. Non avviare il motore con l'acceleratore al Massimo.
3. Facendo attenzione a non tirare completamente la cordicella del dispositivo di avviamento tirare rapidamente la maniglia del dispositivo di avviamento..
4. Se si usa la leva dell'aria per accendere il motore, spostare l'acceleratore in posizione avanti per far si che il motore funzioni senza l'aria appena si riscalda.

Acceleratore

5. Posizionare l'acceleratore alla velocità desiderata. Per la migliore prestazione si consiglia di operare la macchina ad una velocità accelerata.



ATTENZIONE

Per motivi di sicurezza, la velocità massima deve essere adattata con una chiave speciale. Consultare un rivenditore autorizzato Honda per questa operazione.

6. Controllare la velocità del motore. Se non si ottiene la velocità massima con vasca scarica consultare il vostro rivenditore Honda.

Arresto

7. Spostare l'acceleratore in posizione STOP. Il motore si spegnerà automaticamente.
8. Quando il motore si è spento chiudere il rubinetto di benzina se non si intende riavviarlo. Vedi disegno numero 2.

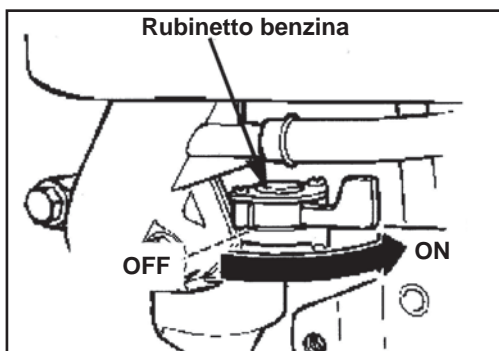

Disegno 1

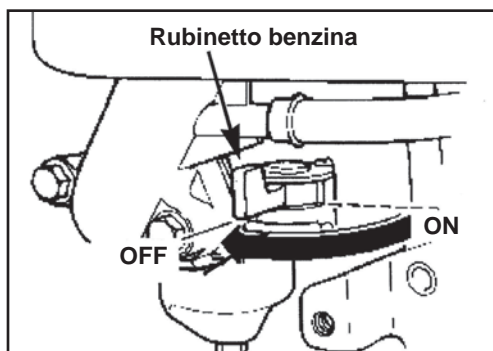

Disegno 2

Opzioni selezione marce

- Prima Marcia = Salite Scoscese, scalette o rampe.
 Seconda Marcia = Salite Scoscese.
 Terza Marcia = Viaggiando su terreno piatto con carico pieno.
 Quarta marcia = Viaggiando su terreno piatto con vasca scarica.

Operazione del mini dumper

1. Avviare il motore.
2. Con il motore acceso selezionare la Marcia.
3. Lasciare il freno premendo giù la leva rossa verso la maniglia d'operazione e tirare la leva d'accelerazione.
4. Una volta in moto l'acceleratore può essere usata per accelerare o rallentare la velocità della macchina

NOTA: Le Marce non possono essere alterate mentre la macchina è in moto.



ATTENZIONE

Se è necessario spostarsi in discesa di oltre 15° con carico pieno assicurarsi di girare la macchina e di scendere all'indietro.

Scaricando la Vasca

1. Fermare la macchina lasciando la leva d'accelerazione seguito dal rilascio della leva del freno.
2. Una volta che la macchina è ferma premere la leva per ribaltare la vasca ed alzare leggermente il retro della macchina. La vasca si ribalterà scaricando il contenuto.
3. Quando la vasca è vuota spingerla in posizione originale. La vasca si incastrerà automaticamente in posizione.

Nota : I numeri nelle parentesi si riferiscono ai disegni nella sezione della descrizione della macchina.

Guida alla risoluzione dei problemi

Problema	Causa	Rimedio
Motore non parte.	Il carburante non arriva al motore.	Aprire rubinetto del carburante.
		Riempire il serbatoio.
	Motore spento.	Accendere il motore.
	Candela fuori posizione.	Pulire, controllare e resettare la distanza.
	Motore freddo.	Chiudere leva d'aria.
	Motore allagata.	Aprire leva d'aria, aprire completamente l'acceleratore, tirare lo strappo finchè non parte il motore.
	Filo per leva d'emergenza.	Connettere filo disconnesso
BMD Minidumper non si muove con il motore acceso.	Marcia selezionata errata.	Assicurarsi che la leva delle Marcie si correttamente posizionata.
	Cinghia non sufficientemente in tensione.	Stringere la cinghia.
Le ruote anteriori girano a. Vuote mentre il 4x4 è Ingranato.	Gomma con pressione insufficiente	Gonfiare I pneumatici a 30 psi.



Servizio e Manutenzione

I seguenti attrezzi sono necessari per la manutenzione della macchina e non sono forniti con la macchina.

- 17mm Chiave inglese
- 10mm Divaricatore
- 19mm Divaricatore
- 19mm Chiave inglese
- 2 x 13mm Divaricatore
- Pinza
- 14mm Chiave inglese
- 17mm Divaricatore

Oilio del Cambio

Essendo una scatola del cambio sigillata non comporta alcuna manutenzione. Se ci sono segnali di perdite spegnere la macchina e consultare il rivenditore a voi più vicino o la Altrad Belle.

Pulire la Macchina

Pulire la macchina dopo ogni uso per prevenire la formazione di detriti induriti. Detriti induriti sono difficili da rimuovere. Per pulire la macchina usare una spazzola vecchia e dell'acqua.

Nota: Mai pulire il motore con getto d'acqua ad alta pressione. Pulire solo con uno strofinaccio o aria compressa.

Freno a mano.

Il freno funziona quando la leva è in posizione verticale. È mantenuta da una molla finché non viene tirata. È cruciale che sia asettato correttamente. Se il cavo del freno è troppo teso non applicherà la dovuta pressione alla leva. Se troppo lenta non lascerà bene i freni causando danni alle pastiglie ed alla scatola del cambio.

Filtro D'aria

Se sporca procedere come segue:-

Elemento di spuma - Lavare l'elemento in una soluzione di sapone liquido ed acqua. Lasciarlo asciugare prima di immergere in olio pulito e poi stringerlo per scaricare l'olio eccessivo. Se il motore emette fumo durante l'avviamento vuol dire che c'è troppo olio sull'elemento.

Elemento di carta - Togliere la polvere dall'elemento soffiando dall'interno con aria compressa. Cambiare ogni 200 ore se molto sporca.

Manutenzione di routine		Ogni 20 Ore	Ogni 50 Ore	Ogni 75 Ore	Ogni 200 Ore
Oilio Del motore	Cambiarlo	✓			
Filtro D'aria	Controllare la condizione		✓		
	Pulire / cambiare				✓
Candela	Cambiarlo				✓

Oilio / Tipo di carburante e quantità

	Tipo D'olio	Quantità (Litri)	Tipo di Carburante	Capacità (Litri)	Tipo Di Candela	Spazio tra elettrodi (mm)
Honda Benzina GXV160	S.A.E. 10W 30	0.65	Verde	2.5	BPR5ES	0.7 - 0.8

Nota: Togliere completamente l'olio e carburante prima di ribaltare la macchina

Per togliere la Cinghia (Per macchine fino a matricola numero 141778)

1. Togliere i 6 bulloni M6 dalla protezione e togliere la protezione dalla macchina.
2. Togliere i 3 perni (A). Questo permetterà di rimuovere la cinghia.

NOTA:- Assicurarsi di togliere prima la cinghia dalla puleggia del motore.

Installazione della cinghia

(Per macchine fino a matricola numero 141778)

1. Posizionare la cinghia sulla puleggia di trasmissione e poi sulla puleggia del motore.
2. Assicurarsi che la cinghia scorre all'interno del braccio della frizione. (Consultare il disegno)
3. Aggiungere Bullone (A) al braccio della frizione e strigere in modo che il braccio è a 245mm dalla piastra. (vedi disegno) Se la regolazione è necessaria, modificare leggermente i 2 bulloni (E) al punto che si raggiunga la distanza corretta.
4. Collegare la protezione usando i 6 perni M8 fino a una forza rotatoria di vridmoment av 28Nm.

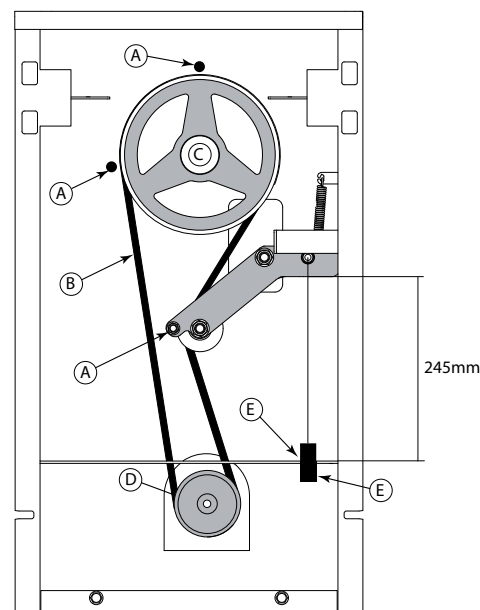

Nota: Togliere completamente l'olio e carburante prima di ribaltare la macchina

Per togliere la Cinghia (Per macchine fino a matricola numero 141779)

1. Togliere i 6 bulloni M6 dalla protezione e togliere la protezione dalla macchina.
2. Togliere i 4 perni (A). Questo permetterà di rimuovere la cinghia
NOTA:- Assicurarsi di togliere prima la cinghia dalla puleggia del motore.

Installazione della cinghia (Per macchine fino a matricola numero 141779)

1. Posizionare la cinghia sulla puleggia di trasmissione e poi sulla puleggia del motore.
2. Assicurarsi che la cinghia scorre all'interno del braccio della frizione.
(Consultare il disegno)
3. Aggiungere Bullone (A) al braccio della frizione e stringere in modo che il braccio è a 235mm dalla piastra. (vedi disegno) Se la regolazione è necessaria, modificare leggermente i 2 bulloni (E) al punto che si raggiunga la distanza corretta.
4. Collegare la protezione usando i 6 perni M8 fino a una forza rotatoria di 28Nm.

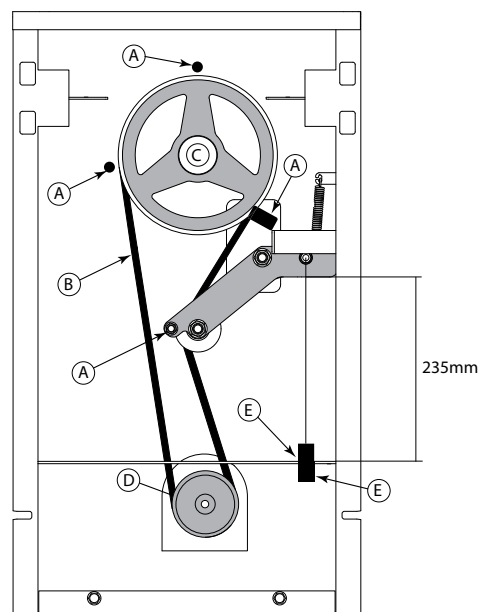

Garanzia



Il Mini Dumper Altrad Belle è coperto da garanzia per l'acquirente originale per un periodo di un anno (12 mesi) a partire dalla data d'acquisto originale. La garanzia Altrad Belle copre difetti di progettazione, materiali e lavorazione.

Quanto segue non è coperto dalla garanzia Altrad Belle:

1. Danni causati da abuso, uso improprio, caduta od altri danni simili causati da od in seguito a guasti dovuti alla mancata osservanza delle istruzioni di assemblaggio, funzionamento o manutenzione da parte dell'utente.
2. Alterazioni, aggiunte o riparazioni effettuate da persone diverse dal personale della Altrad Belle o da agenti da essa autorizzati.
3. Costi di trasporto o spedizione alla/dalla Altrad Belle, o loro agenti autorizzati, per la riparazione o la valutazione in base ad una richiesta di risarcimento in garanzia, su qualsiasi macchina.
4. Costi di materiali e/o di lavoro per sostituire, riparare o rimettere a posto componenti a seguito di normale usura e logorio.

I seguenti componenti non sono coperti da garanzia.

- Cinghia/e di trasmissione
- Filtro dell'aria del motore
- Candela del motore

La Altrad Belle e/o i loro agenti riconosciuti, direttori, impiegati od assicuratori non saranno responsabili di danni indiretti o di altra natura, perdite o spese connesse a, od a causa di, o per l'incapacità di usare la macchina per un qualsiasi scopo.

Richieste di risarcimento in garanzia

Tutte le richieste di risarcimento in garanzia devono essere comunicate direttamente al ALTRAD Belle, per telefono, fax, email o per iscritto.

Tel: +44 (0)1298 84606,

Fax: +44 (0)1298 84073,

E-mail : Warranty.dept@altrad-belle.com

Per le richieste di risarcimento in garanzia:

ALTRAD Belle Warranty Department, Sheen, Nr. Buxton, Derbyshire, SK17 0EU England

Registrazione della garanzia:

ALTRAD Belle si impegna per un maggior rispetto e tutela delle risorse ambientali, e per questo abbiamo introdotto la registrazione della garanzia online. Per accedere alla pagina di registrazione del nostro sito, si prega di utilizzare il seguente indirizzo:-

http://www.bellegroup.com/index.php?p=warranty_registration

In alternativa, scansionate il codice QR (Quick Response Code) utilizzando il vostro smartphone per accedere alla pagina di registrazione.



Parti di Ricambio



Durante la manutenzione di questo prodotto, è possibile utilizzare solo parti di ricambio originali e originali del produttore.

L'utente perderà ogni possibile pretesa se le parti di ricambio utilizzate sono diverse dalle parti di ricambio originali del produttore.

È possibile trovare un PDF di elenchi di parti per questo prodotto nella sezione "prodotto" del nostro sito Web www.Altrad-Belle.com. Le informazioni sull'acquisto di parti di ricambio dal rivenditore locale possono quindi essere trovate nella sezione "Contattaci"

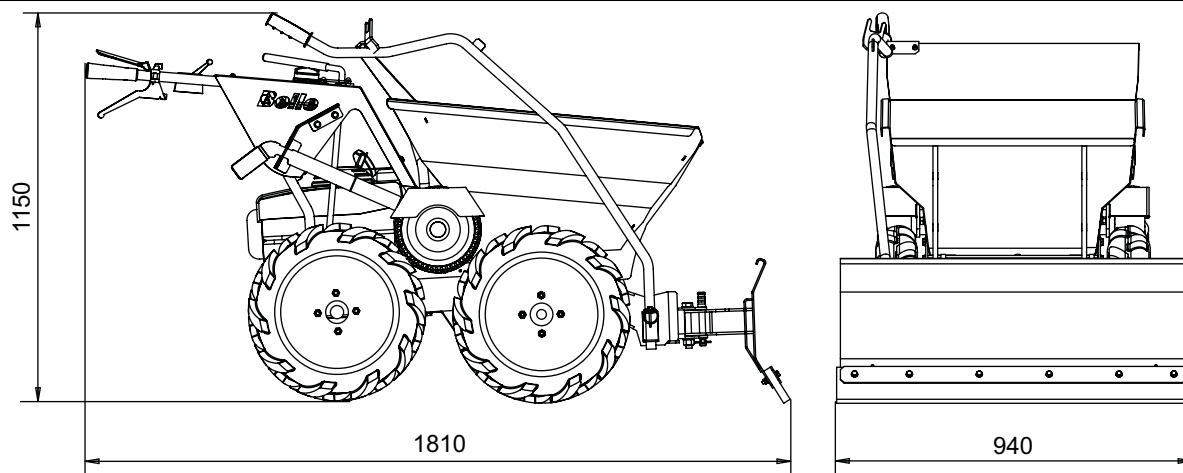

Peso complessivo macchina e spala neve (kg)	195
Peso spala neve (kg)	40

Sicurezza Generale

 **AVVERTIMENTO** Prima di mettere in moto o effettuare la manutenzione dell'impianto, deve leggere e studiare bene questo manuale.

- La spala neve è un accessorio pesante. Si consiglia di sollevarlo sempre in almeno 2 persone e mai da soli. Farsi aiutare e utilizzare adeguate attrezzature per il sollevamento.
- Utilizzare sempre protezione personale mentre si maneggia la spala neve.
- **NON PREMERE LA LEVA PER LO SGANCIAMENTO DEL CASSONE** quando la spala neve è montata sul minidumper. Questo potrebbe causare un leggero abbassamento del cassone dovuto al peso della spala neve, compromettendo il funzionamento del sistema di chiusura.
- Prestare massima attenzione quando si abbassa la spala neve in posizione di lavoro.
- Prestare massima attenzione quando si lavora su neve fresca.

NOTE:- Aggiungendo peso all'interno del cassone aumenterà la trazione mentre si utilizza la spala neve.

Istruzioni per il montaggio

1. Posizionare la spala neve tra i due fori presenti sul telaio del Minidumper come evidenziato nel disegno n.1.
2. Spingere la graffetta come illustrato nel disegno n.2 assicurandosi che sia posizionata intorno al mozzo – disegno n.2.
3. Posizionare il manico sul telaio a 90° - disegno 3.
4. Torcere il manico a 90° ed inserire la spina - disegno 4.
5. Se il cassone non presenta i fori per il gancio del manico, allineare le piastre come illustrato nei disegni n.5 e n.6. Bloccare con dei morsetti e forare con una punta da 6.5mm.
6. Posizionare i viti M6 x 20, Rondelle M6, e dadi M6 sul gancio del manico e stringere fino a 16 Nm come illustrato nel disegno n.6.

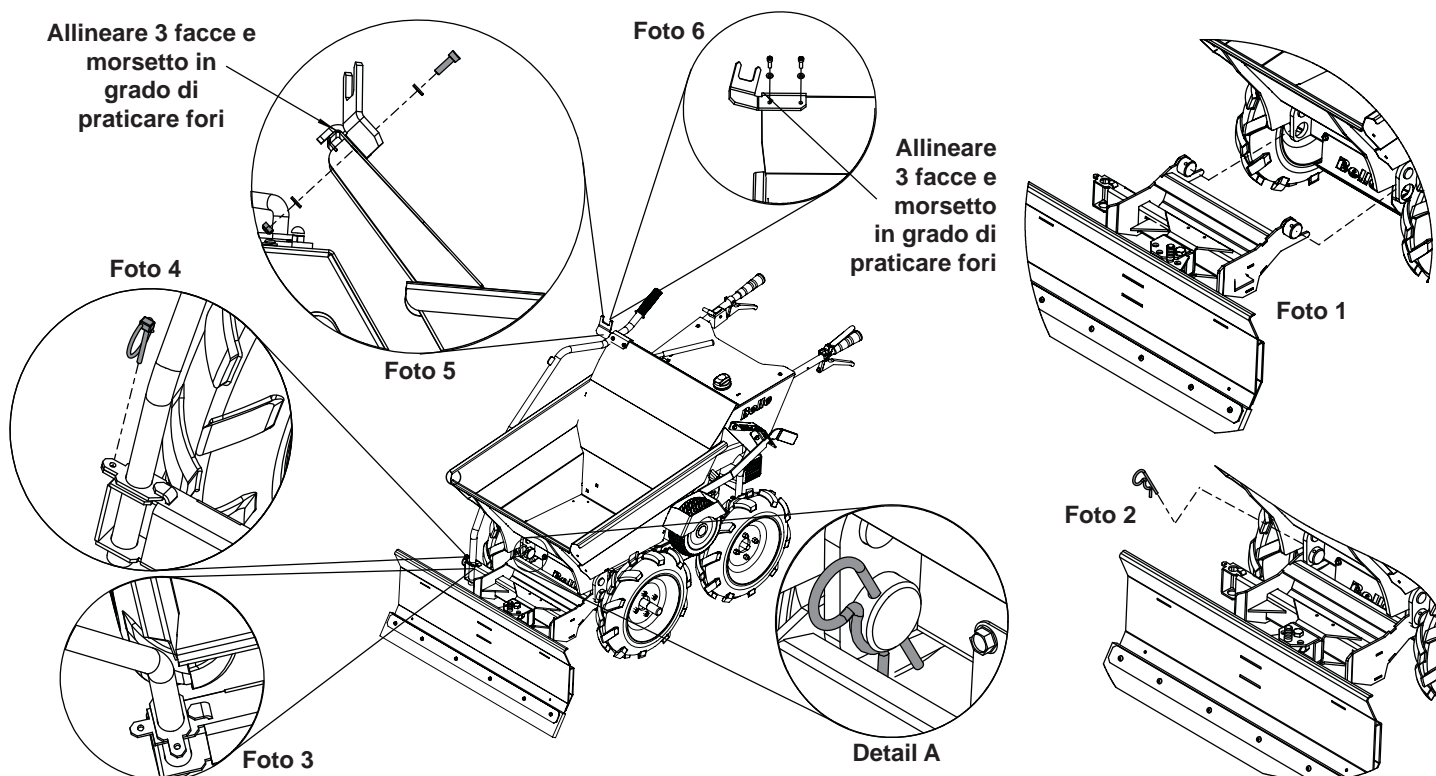

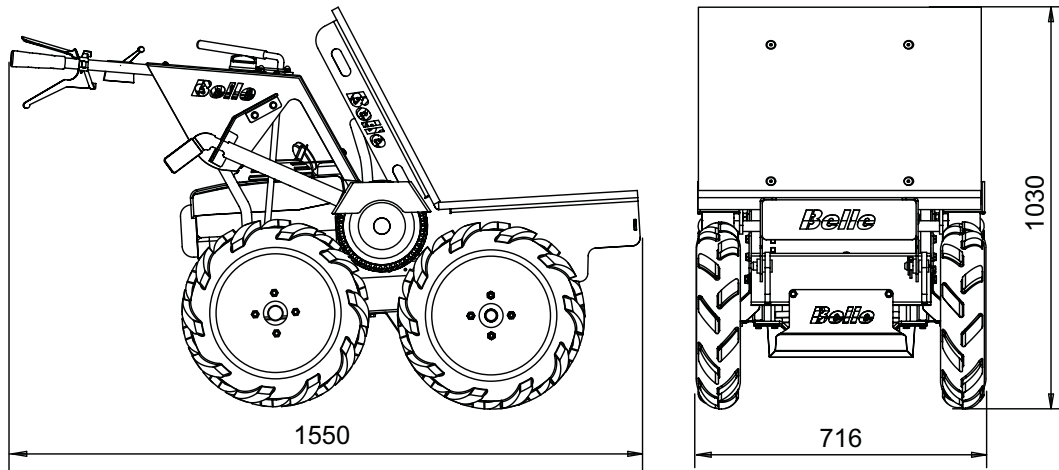

Peso complessivo macchina e pianale (kg)	143.2
Peso pianale (kg)	13.2
Portata massima del pianale (kg)	300
Superficie (m2)	0.35

Sicurezza Generale



AVVERTIMENTO

Prima di mettere in moto o effettuare la manutenzione dell'impianto, deve leggere e studiare bene questo manuale.

- Il cassone è un accessorio pesante. Si consiglia di sollevarlo sempre in almeno 2 persone e mai da soli. Farsi aiutare e utilizzare adeguate attrezzature per il sollevamento.
- Il pianale è un accessorio pesante. Si consiglia di sollevarlo sempre in almeno 2 persone e mai da soli. Farsi aiutare e utilizzare adeguate attrezzature per il sollevamento.
- Utilizzare sempre protezione personale mentre si maneggia il pianale.
- Prestare particolare attenzione caricando il pianale per evitare che il carico possa scivolare via durante l'utilizzo del minidumper.

Istruzioni per il montaggio

1. Premere la leva per lo sganciamento del cassone e ribaltarlo come illustrato nel disegno numero 1.
2. Rimuovere la spina a sgancio rapido del cassone come illustrato nel disegno n.2.
3. Fare scivolare via il cassone dal telaio.
4. Posizionare e collegare il pianale come illustrato nel disegno n.3.
5. Fissare il pianale inserendo la spina come illustrato nel disegno n.4.

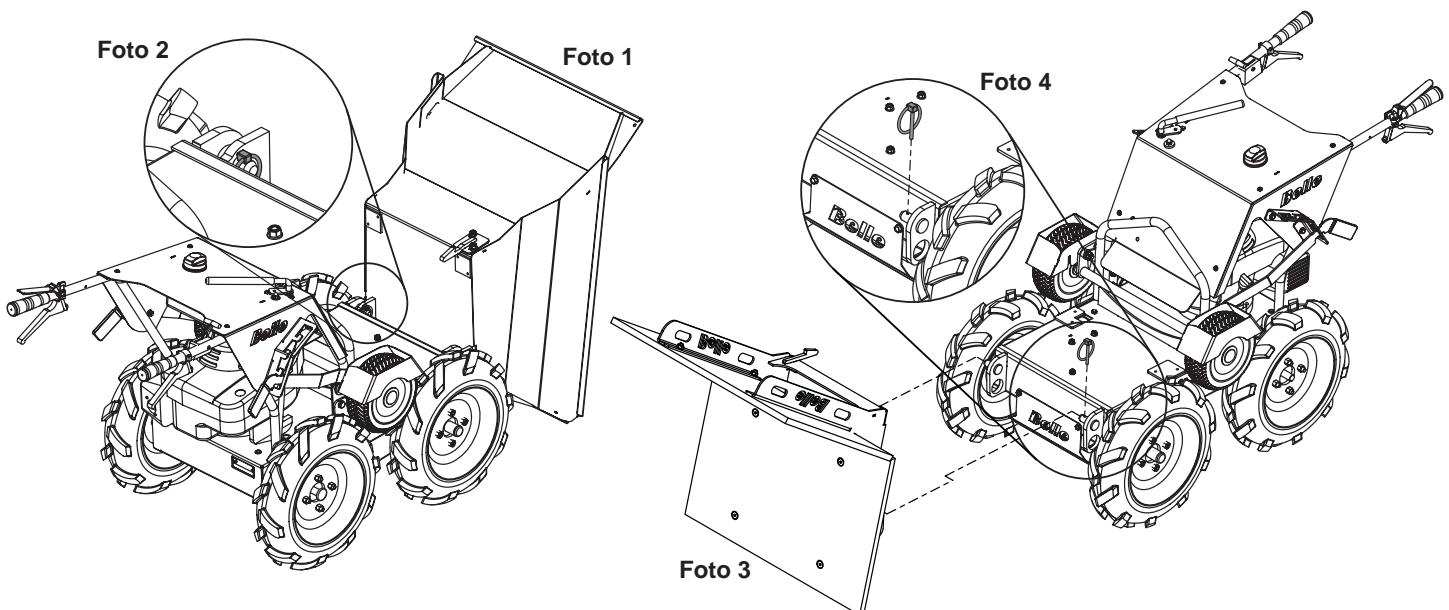

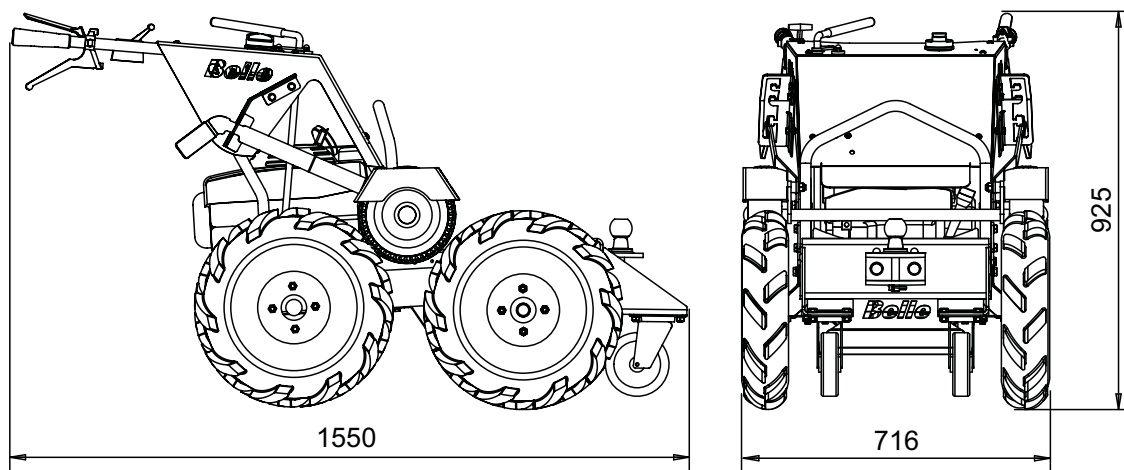

Peso complessivo macchina e gancio traino (kg)	147
Peso gancio traino (kg)	17
Dimensioni sfera (mm)	50
Massima capacità di traino – Superficie piatta (kg)	1000
Massima capacità di traino - 10° Pendenza (kg)	350

Sicurezza Generale

 **AVVERTIMENTO** Prima di mettere in moto o effettuare la manutenzione dell'impianto, deve leggere e studiare bene questo manuale.

- Il cassone è un accessorio pesante. Si consiglia di sollevarlo sempre in almeno 2 persone e mai da soli. Farsi aiutare e utilizzare adeguate attrezzature per il sollevamento.

Istruzioni per il montaggio

1. Premere la leva per lo sganciamento del cassone e ribaltarlo come illustrato nel disegno n.1.
2. Rimuovere la spina a sgancio rapido del cassone come illustrato nel disegno n.2.
3. Fare scivolare via il cassone dal telaio.
4. Posizionare e collegare il gancio traino al telaio come illustrato nel disegno n.3.
5. Fissare il gancio traino al telaio inserendo la spina come illustrato nel disegno n.4.

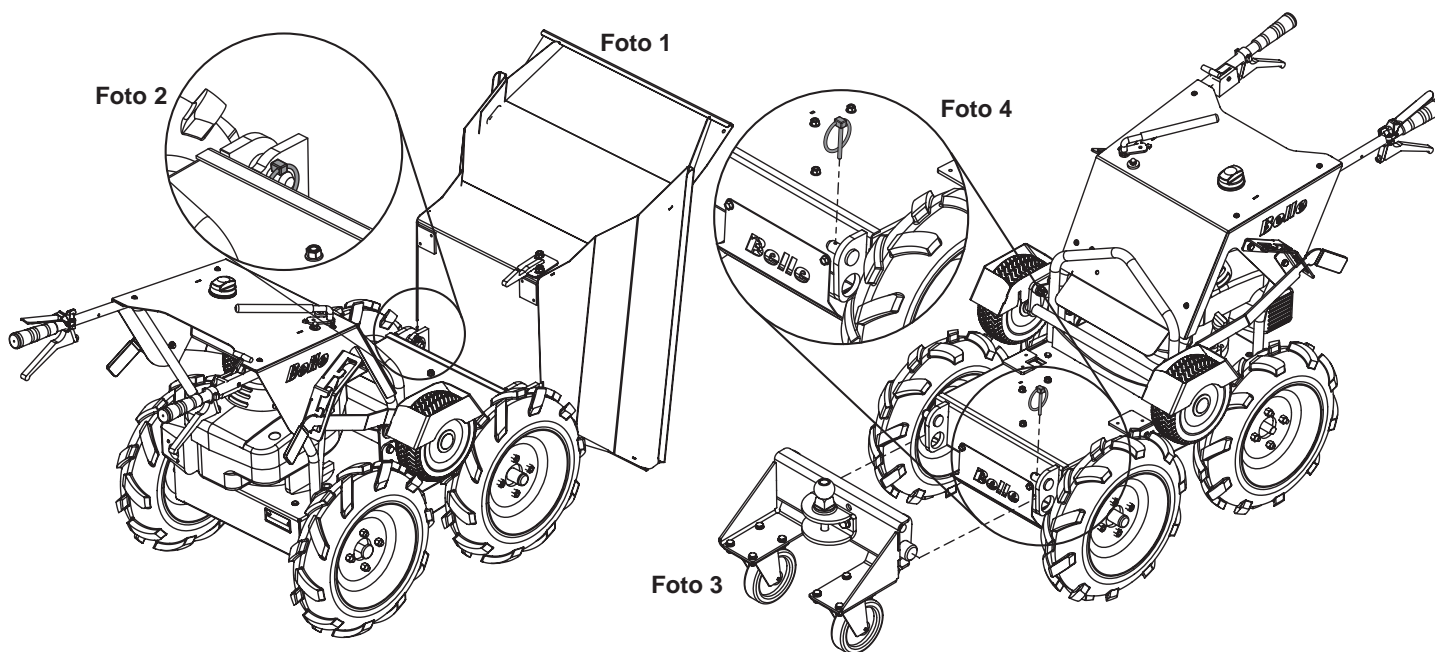

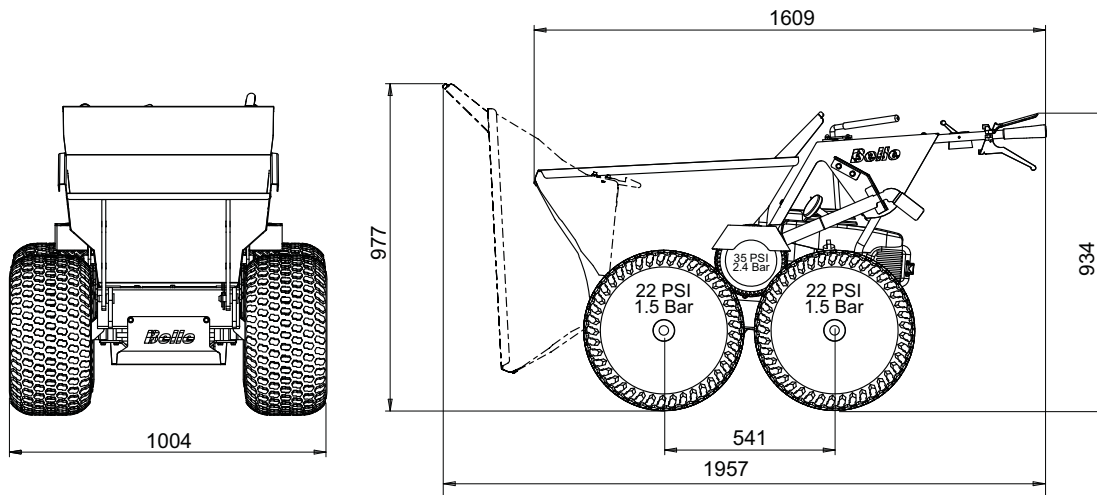

Dimensioni pneumatici – (in)	20 x 10 -8
Peso complessivo macchina e pneumatici (kg)	195
Peso pneumatici (cadauno) (kg)	10

Sicurezza Generale



AVVERTIMENTO

Prima di mettere in moto o effettuare la manutenzione dell'impianto, deve leggere e studiare bene questo manuale.

Istruzioni per il montaggio

1. Spostare la rotella dalla posizione 4x4 a folle. Ora è possibile smontare le ruote del minidumper.
2. Una ruota per volta rimuovere i dadi, poi la ruota stessa. Smontata la ruota, bullonare lo spessore nuovo al mozzo come illustrato nel disegno A.
3. Quando si posiziona lo spessore, assicurarsi che i dadi siano nella direzione illustrate nel disegno n.1. Stringere i 4 dadi fino a 45Nm.
4. Posizionato lo spessore procedere con il montaggio dei pneumatici per tappeto erboso con i 4 dadi forniti. Stringere i dadi fino a 45Nm. Ripetere l'operazione per i restanti 3 pneumatici.
5. Avendo montato le 4 ruote, riposizionare la rotella a trazione 4x4 e regolare la pressione a 22psi.

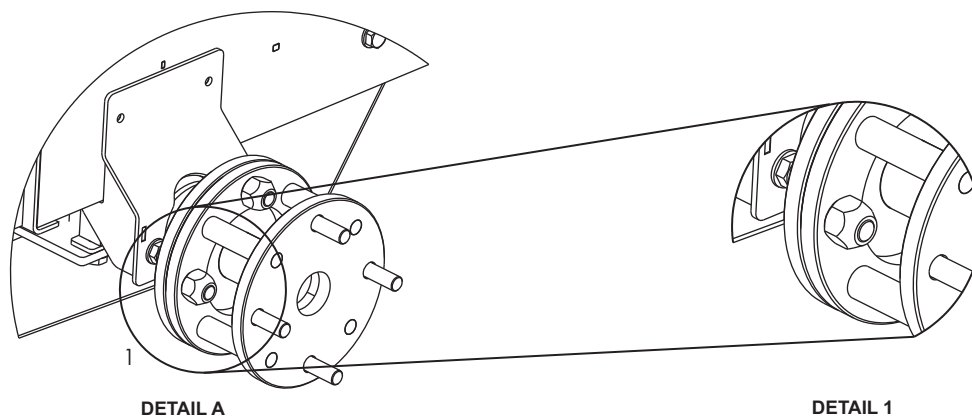

Hur denna instruktion skall användas

Denna skötselinstruktion har utformats för att hjälpa Dig med användning och underhåll av BMD "Minidumper" på säkraste sätt. Denna instruktion är avsedd för återförsäljare och köpare av Altrad Belle BMD Minidumper.

Förord

Denna skötselinstruktions "**Miljödel**" ger information och råd om hur återvinning av maskinen kan göras på så lämpligt miljövänligt som möjligt.

Maskinbeskrivningen i instruktionen hjälper Dig att på ett enkelt sätt förstå, kontroll av maskinens funktioner.

'Säkerhets och hälsoföreskrifter' Denna del förklarar hur maskinen skall användas med säkerhet för både användare och omgivning.

'Felsöknings' guiden hjälper Dig om Du har problem med maskinen

Stycket om 'underhåll' hjälper Dig med löpande frågor i de fall problem uppstår

'Garanti' avser vad som omfattas i 'garantiåtagande från fabrikantens sida samt garantiproceduren.

Viktiga symboler att respektera

Texten i denna skötselinstruktion kräver uppmärksamhet och observation av viktiga symboler.



FÖRSIKTIGHET

Denna produkt kan utgöra en risk. Maskinen eller Du själv kan komma till skada om instruktionen inte åtföljs.



VARNING

Livsfara

VARNING



VARNING

Innan du skall utföra underhåll på maskinen måste du läsa FÖRESKRIFTERNA I DENNA MANUAL noggrant

Kunskap om hur du på ett säkert sätt kan använda maskinens kontrollfunktioner och vad du måste göra för ett säkert underhåll. (Kontrollera att Du vet hur man stänger av maskinen innan du startar upp och för att förebygga säkerhet)

Använd alltid säkerhetsutrustning avsedd för ditt personliga skydd. Om Du har frågor om säker användning eller underhåll, från din återförsäljare eller Altrad Belle (UK): +44 (0) 1298 84606

Innehåll

Hur man använder denna skötselinstruktion.....	112
Varning	112
Maskin beskrivning.....	113
Teknisk information.....	114
Dekals	115 - 116
Allmän säkerhet.....	117
Hälsa och säkerhetsföreskrifter.....	117
Miljösäkerhet	118
Kontroll innan start	118
Start och stopprocedur	118
Användarinstruktion.....	119
Felsökning	119
Service och underhåll.....	120 - 121
Garanti.....	121
Reservdelar	121
Tillbehör - Snöplog	122
Tillbehör - Flak.....	123
Tillbehör - Dragkrok.....	124
Tillbehör - Gräsdäck	125
EG/EU-Försäkran om överensstämmelse.....	10

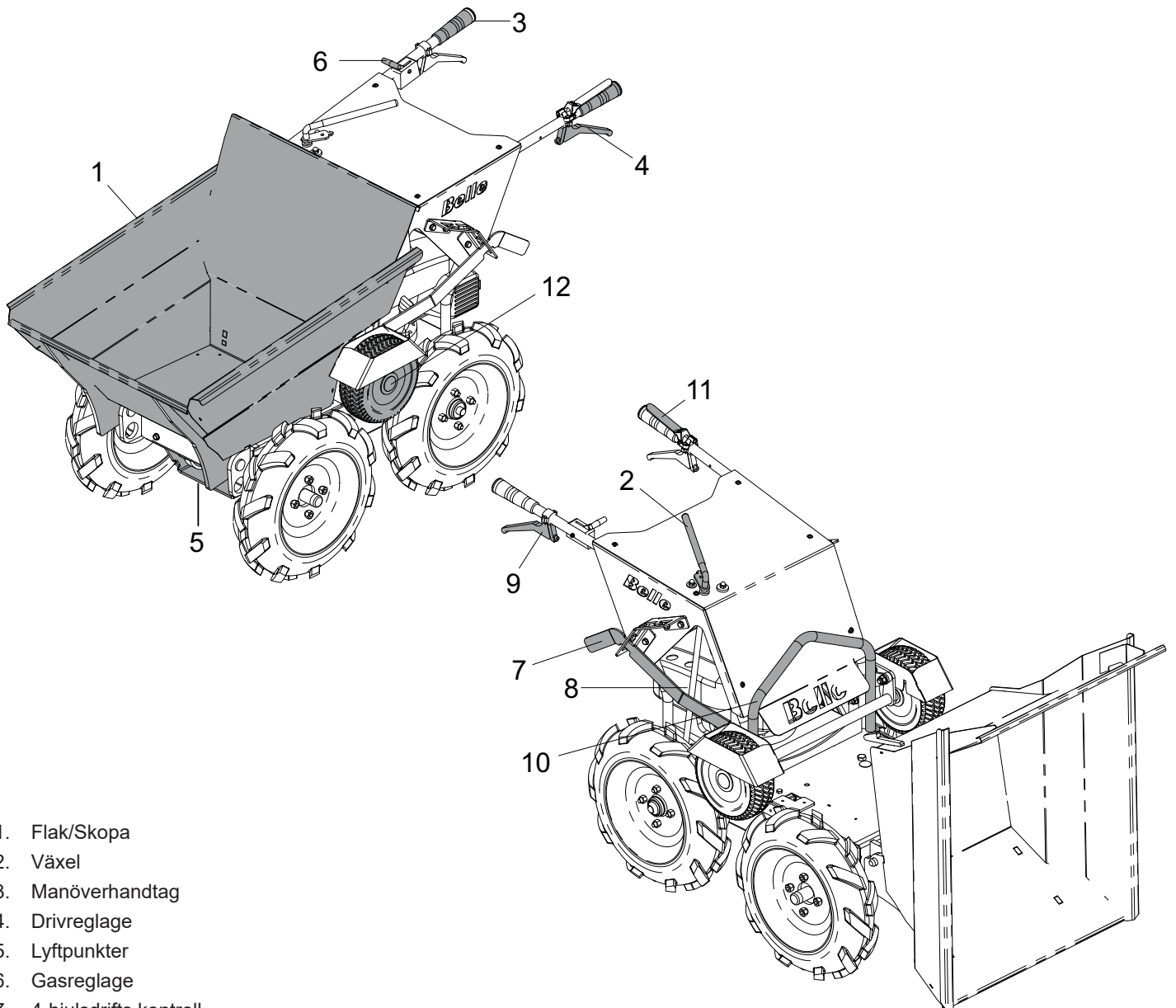

1. Flak/Skopa
2. Växel
3. Manöverhandtag
4. Drivreglage
5. Lyftpunkter
6. Gasreglage
7. 4-hjulsdrifts kontroll
8. Oljesticka
9. Flak-tippreglage
10. Lyftögla
11. handbroms
12. Mellanhjul (Dessa låser till 4-hjulsdrift)

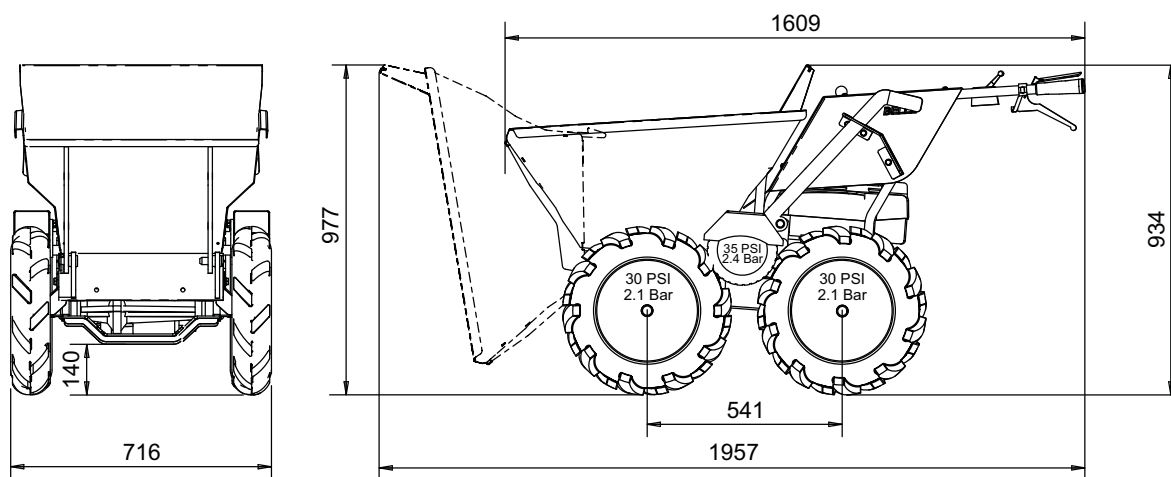

Motormodell (Hp / kW)	Honda GXV160 (*4.4 / 3.2)
Motortyp	Blyfri bensin
Maximalt motorvarv	3000
Maximal hastighet- framåt (Km/h)	6
Maximal hastighet bakåt (Km/h)	2.6
Flakkapacitet fylld flak volym (L)	113
Flakkapacitet tipphögvolum (L)	134
storlek hjul - Universaldäck (in)	4.00 x 10
storlek hjul - Mellanhjul (in)	9 x 3.5 -4
Maximal vikt (kg)	155
Maximal axelvikt (kg)	300
Maximalt gradantal lutning uppför	20°
Maximalt gradantal lutning nedför	20°
Ljudnivå (dB LWA)	99
Vibration sur 3 axes (m/s ²)	6.6

* Effekten för de bensinmotorer som anges i detta dokument är nettoeffekten som testats på en bensinmotor i produktion för bensin motormodellen och mätt i enlighet med SAE J1349 vid ett specificerat varvtal. Massproduktionsbensinmotorer kan variera från detta värde. Faktisk effekt för bensinmotorn som är installerad i den slutliga maskinen kommer att variera beroende på många faktorer, inklusive bensinmotorns arbetshastighet i tillämpning, miljöförhållanden, underhåll och andra variabler. Honda förbehåller sig rätten att ändra sina specifikationer när som helst och utan föregående meddelande.

- A. Driftinstruktioner dekal
- B. Blyfritt dekal
- C. Växelväljare dekal
- D. 4-hjulsdrivning dekal

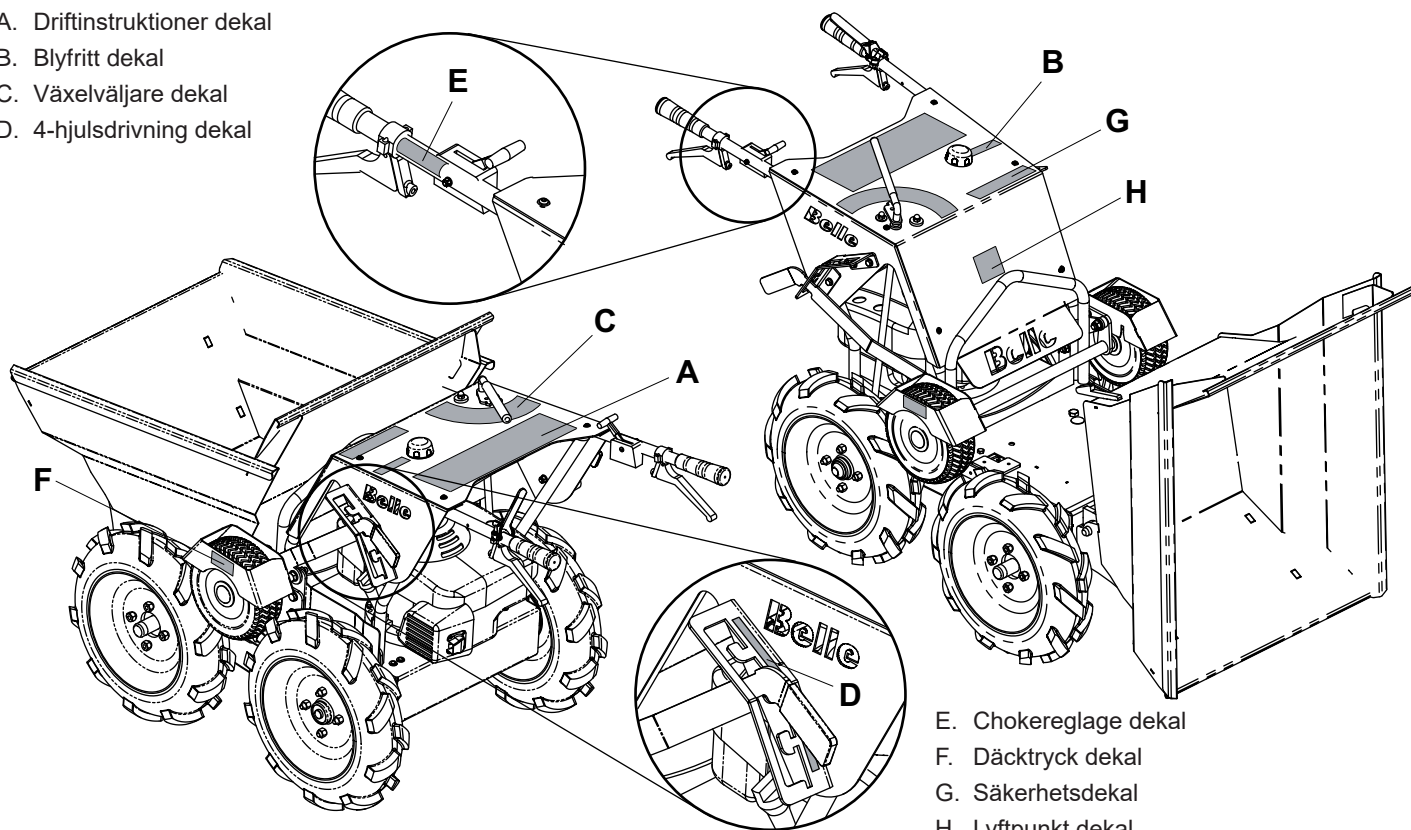

- E. Chokereglage dekal
- F. Däcktryck dekal
- G. Säkerhetsdekal
- H. Lyftpunkt dekal

A – Driftinstruktioner dekal

1. Välj neutralläge för växel.
2. Välj chokeläget.
- 3a. Sätt bränslekranen i läget 'ON'.
- 3b. Starta motorn med hjälp av handstarten.
4. Välj önskat varvtal för motorn.
5. Välj önskad växel.
6. Tryck ned bromsspaken och på samma gång dra upp kopplingsspaken för att manövrera maskinen.
- 7a. Frigör kopplingsspaken för att stoppa maskinen. 7b. Frigör bromsspaken för att ansätta parkeringsbromsen.
8. **BYT INTE** växel när maskinen är i rörelse.
9. För att frigöra tippningen, dra upp spaken för frigörning av tippning och lyft därefter upp maskinens bakdel med hjälp av handtagen.
10. Välj läget 'OFF' för att stoppa maskinen.

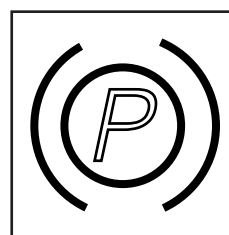

Park Brake

B – Blyfritt dekal

Använd endast 'SP95 blyfri bensin'.

C – Växelväljare dekal

- | | |
|------------------|------------------------------------------------------------------|
| -1 = bakåt. | Kan användas på sluttningar med en lutningsvinkel mindre än 20°. |
| 0 = Neutralläge. | |
| 1 = 1: a växeln. | Kan användas på sluttningar med en lutningsvinkel mindre än 20°. |
| 2 = 2: a växeln. | |
| 3 = 3: e växeln. | |
| 4 = 4: e växeln. | Ska endast användas på plan mark utan last. |

OBSERVERA: - Maskinen får inte användas på sluttningar med en lutningsvinkel på mer än 20°.

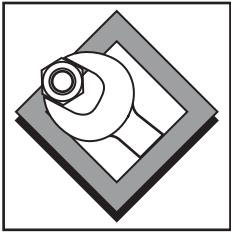
D - 4-hjulsdrivning dekal

Enbart serviceläge

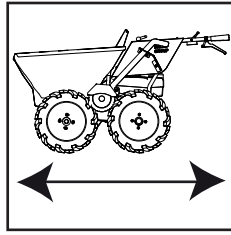
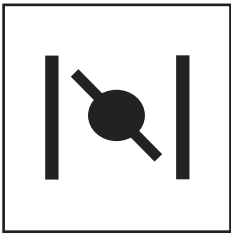
4-hjulsdrivning /
ArbetslägeE - Chokereglage dekal

Chokeläge

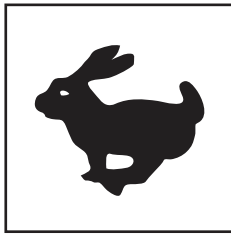

Högt motorvarvtal

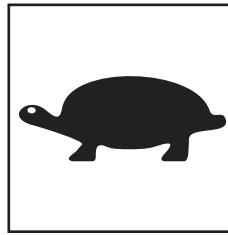

Lågt motorvarvtal

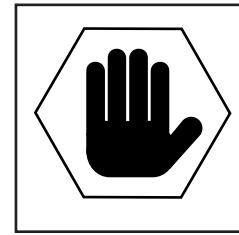

'OFF' läge

F - Däcktryck dekal

- Fram- och bakdäckens lufttryck måste vara **30 PSI / 2.1 Bar.**

- Friktionsdäckets lufttryck måste vara **35 PSI / 2.4 Bar.**

G - Säkerhetsdekal

VARNING!

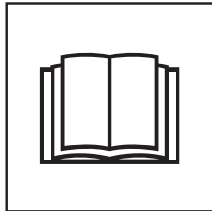
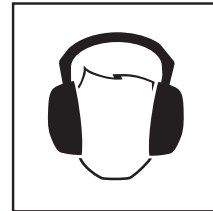
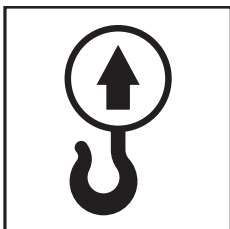
Läs
bruksanvisningenAnvänd
skyddsskorAnvänd
hörselskyddAnvänd
skyddsglasögonH - Lyftpunkt dekal

Lyftpunkt

Allmänna Säkerhetsföreskrifter

S

För din egna personliga säkerhet och säkerheten för andra i din närhet, vänligen ta del av och läs följande säkerhetsinformation. Det är användarens skyldighet att han/hon förstår hur maskinen skall användas på säkraste sätt. Om Du är osäker angående säkerhet och riktig användning av Minidumpern, rådgör med ansvarig på platsen eller med din kontaktperson på Belle-Group.



VARNING

Felaktigt underhåll kan ge skador eller vara direkt farligt. Läs och förstå denna sida innan Du vidtar underhåll, service eller reparation.

- Denna utrustning betraktas som tung och får inte lyftas av en person ensam. TAG HJÄLP och använd lämplig lyftutrustning
- Markera ut arbetsplatsen och håll obehöriga på säkert avstånd.
- Personlig skyddsutrustning måste bäras av användaren och när utrustningen skall användas (se skyddsföreskrifter)
- Var noga med att Du vet hur man på kan stänga av och På maskinen i de fall Du hamnar i en okontrollerad oförutsedd situation
- Låt alltid motorn vara avstängd OFF/AV under transport, förflyttning eller underhåll
- Under användning blir motorn alltid het. Se till att motorn hinner att kylas ned innan Du vidrör motordelar. Låt aldrig motorn stå på utan uppsikt..
- Ta aldrig bort skyddskåpor. Dessa är monterade för Din säkerhet. Kontrollera alltid att dessa skydd inte är skadade och i gott skick. Om något skydd skulle saknas eller skadas SKALL INTE MINIDUMPERN ANVÄNDAS. Detta tills det att en ny del monterats igen.
- Använd inte maskinen om du känner dig trött eller dålig, ej heller under invärkan av alkohol eller medicinering.
- Låt ej maskinen ligga på sidan medan motorn är igång
- Använd inte BMD Minidumpern till att transportera människor med.
- Bromsa inte med full last under hög fart eftersom maskinen kan välta framåt
- Vid transport i stark nedförslutning och med full last, backa istället hela maskinen genom att backväxla med kopplingen i köräge och bromshandtaget intryckt. Reducera motorvarvet för att kontrollera hastigheten.
- Backa alltid maskinen ned från berg eller stark lutning

Säkerhet Drivmedel



VARNING

Det kan åstakomma skada på människor och egendom. Stäng av motorn, släck alltid öppna lågor och rök aldrig under tankning. Torka alltid tort bensinspill.

- Innan tankning skall motorn vara kall
- Vid tankning får maskinen aldrig vara i kontakt med rök eller i närheten av eldflammar.
- Bensinspill måste elimineras omedelbart genom att torkas bort eller täckas med sand. Om bensin spills på Dina kläder –byt dem!
- Förvara bensin i speciella godkända bensinbehållare, ifrån hetta och lättantändliga material eller källor
- Om bensin spillts på tanken, torka tort med en trasa och vänta 2 minuter innan motorn startas

Hälsa och säkerhet

S

Vibrationer

Vibrationer uppstår i manöverhandtaget och överförs till operatörens armar och händer. ÖVERSTIG inte den rekommenderade användningstiden eftersom vibrationer kan ge skador i armar och händer(se separat schema om användningstider)

PPE (Personal Protective Equipment). PPE (Personlig skyddsutrustning)

Anpassad skyddsutrustning måste bäras vid körning av Minidumpern, dvs skyddsglasögon, öronskydd, luftskydd mot damm och skor som är utrustade med stålhätta. Använd kläder som är avpassade för arbetet. Sätt upp långt hår och ta av smycken och kedjor som kan fastna i maskinens rörliga delar.

Maskiner drivna med bensin

Andas inte in bensinångor och undvik kontakt mot huden. Tvätta omedelbart av bensinspill. Om Du får bensin i ögonen, skölj rent med stora mängder vatten och sök medicinsk hjälp så snart Du kan.

Avgaser



VARNING

Avgaser från bensin är hälsovådliga och kan döda!!

Använd aldrig BMD Minidumper inomhus eller i trånga instängda utrymmen. Se till att arbetsytan är tillräckligt ventilerad.



Miljöföreskrifter

Säker skrotning



Instruktion för att skydda miljön. Denna maskin innehåller material och komponenter som kan återvinnas. Ta skrotade maskiner och komponenter till en återvinningsstation.

Component	Material.
Handtag	Stål
Handtagsgrepp	Gummi
Chassi och ram	Stål
Motor	Aluminium och stål
Växellåda	Aluminium, Stål och fosforerad brons
Flak	Stål
Övriga delar	Stål och gummi



Uppstart Kontroll

Uppstart-översyn

Följande översyn måste vidtas innan start av vid varje tillfälle eller efter var fjärde timme av användning, vilket som som kommer först. Var god och uppmärksamma serviceraiden. Om fel uppstår skall inte BMD Minilastaren användas tills det att felet är åtgärdat

1. Gör en översyn och se till att maskinen inte är skadad. Kontrollera att samtliga detaljer och komponenter finns på maskinen och ej är skadade
2. Kontrollera kablar och vätsketransporterande slangar, töm delar av maskinen vid läckage. Reparera läckage innan start
3. Kontrollera oljenivån och fyll på om nödvändigt
4. Kontrollera bensin nivån och fyll på om nödvändigt
5. Se över att inga läckage uppkommit



Start och stopprocedur

Honda GXV 160 Bensinmotor

Starting Uppstart

1. Vrid knappen på motorn in "ON"läge. Se diagram 1
2. Tryck "choke" knappen i läge (endast om motorn är kall). Använd inte "choke" om motorn är varm eller nyss varit igång
3. Dra i startrepet lätt tills det att du fått spänning i repet, dra sedan med ett stadigt ryck till det att motorn startar
UPPMÄRKSAMMA; Håll i startrepet och se till att det går tillbaka hela vägen i sin spole utan att släppa det eller kasta det mot motorn vilket kan skada spolen eller repet.
4. Om "choke" används dra ned denna samtidigt som Du ökar motorvarven. "Choken" skall dras av helt när motorn är varm

Gasreglage

5. För reglaget i det varvtal Du önskar. För motorns bästa egenskaper är det rekommenderat att gasreglaget är fullt pådraget



FÖRSIKTIGHET

Det maximala motorvarvtalet är för-justerat är justerat från fabriken. Varvtalet kan emellertid justeras med ett speciellt verktyg. Rådgör med Din Honda återförsäljare eller Honda service verkstad innan Du gör ändringar.

6. Vid användning av en Tachometer (kontroll av motorvarvet). Om Du inte kan få maximal verkan på motorn, vänligen rådgör med din Honda återförsäljare.

Stopp

7. För gasreglaget tillbaka till Stoppläge. Bensintillförseln kommer på så sätt att strypas.
8. När motorn har stannat sätter Du startknappen på motorn in "off" läge om du har för avsikt att ej återstarta maskinen. Se diagram 2.

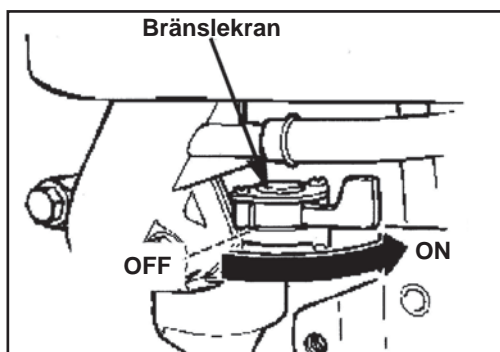

Se diagram 1

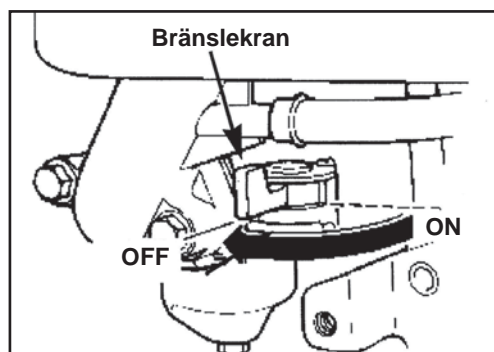

Se diagram 2



FÖRSIKTIGHET

Denna produkt kan utgöra en risk. Maskinen eller Du själv kan komma till skada om instruktionen inte åtföljs.

Växling hastighet

- 1sta växeln=brant stigning, trappor och ramper
- 2 växel. Stigande och skiftande underlag
- 3dje växeln. Flata underlag med last
- 4de växeln Flata underlag utan last

Operating the BMD Minidumper Körning av BMD Minidumper

1. Starta motorn
2. Med motorn igång, välj passande och tryck in växeln (2) i den önskade positionen
3. Släpp bromsen genom att trycka på den röda bromsspaken (11) ned mot manöverhandtaget och dra upp styrreglaget (4) för att få maskinen i drift. Maskinen börjar nu att rulla.
4. När maskinen rullar kan gasreglaget ökas eller minskas i den fart som önskas (om mer fart krävs följ steg 2,3 och 4 och välj en högre växel.

UPPMÄRKSAMMA ett växel kan inte läggas i medan maskinen är i rullning



FÖRSIKTIGHET

Om det är nödvändigt att arbeta i mer än 15° lutning med full last bör maskinen backas nedför

Tömning av flak/skopa

1. Stoppa maskinen genom att frigöra drivreglaget (4) och släpp på det röda parkerings reglaget (11)
2. När maskinen står stilla tryck ned reglaget som frigör flaket (9) samtidigt som du tippar något på bakdelen av maskinen framåt kommer flaket:skopan att tömma sitt innehåll.
3. När skopan(1) är tömd, tryck det tillbaka flaket/skopan i sin naturliga position. Flaket kommer att låsas automatiskt i läge

Uppmärksamma: Numrena som visas inom parantes syftar till maskinbeskrivning och bilder i instruktionen.

Felsökning

Problem	anledning	åtgärd
Motorn sartar inte	Ingen bensin	Öppna tanken och fyll på Fyll bensintank
	Motorn är satt i "off"läge	Sätt i "on" läge
	Tänstiftet är blött	torka av sätt på tändhatten igem
	Motorn är kall	stäng choken
	Motorn är överflödad	öppna choken, full gas i motorn, dra i repstarten tills motorn går igång
	Säkerhetsstopp kabel	Koppla ihop kabeln
BMD Minilastare rullar inte medan motorn är igång.	Växeln är inte satt i läge	se till att växeln inte sitter i mellanläge (mellan två växlar)
	Drivbältet är inte tillräckligt stramt	strama åt drivbältet
Endast framhjulen rullar medan 4-hjulsdriften är igång	Däcken är inte fyllda	füll däcken till 30PSI



Service och underhåll

Följande verktyg krävs för det nödvändiga underhållet och levereras inte tillsammans med maskinen.

- 17mm hylsa
- 10mm fast nyckel
- 19mm fast nyckel
- 19mm hylsa
- 2 x 13mm fasta nycklar
- tång
- 14mm hylsa
- 17mm fast nyckel

växellåda, olja

Underhåll av växellådan är ej nödvändig eftersom den är helt tätad. Om det skulle uppstå läckage, stoppa användningen maskinen och kontakta Din närmaste Belle återförsäljare

Rengöring av maskinen

Rengör maskinen efter bruk och undvik att hårda aggregat fastnar. Dessa är vanligtvis svåra att avlägsna. För att få bort används en borste eller borsta med hjälp av vatten

Uppmärksamhet : högtrycksspola aldrig delar som är i kontakt med motorn eller själva motorn. Motorn rengörs med torr trasa eller komprimerad luft

Parkeringsbroms

Parkeringsbromsen sätts i bruk när den röda parkerkinsspaken är i upprätt position En fjäder håller bromsen i bruk tills det att spaken frigörs Justeringen är kristisk. Om bromskabeln är för stram kan inte bromsfjädern ge fullt tryck till bromsarmen. Om bromskabeln är slack, kommer bromsen inte att frigöras på ett riktigt sätt och en broms som permanent är i bruk kommer att ge överhettning och slitage på bromsskivorna och skada växellådan

Luftfilter

Om filtret är smutsigt:

Skumskyddet- Tvätta i en lösning som torkar ur vätska och/eller vatten. Torka skumskyddet, därefter doppa i ren motorolja och vrid ur överflödiga olja. Om motorn ryker vid uppstart betyder detta att det oljefiltret inte vridits ur tillräckligt och att det finns överskottsolja.

Textilfiltret- knacka filtret mot ett hårt underlag och blås ur allt damm från insidan med hjälp av komprimerad luft. Byt filter var 200 timme eller om filtret blivit mycket nedsmutsat.

Rutinunderhåll		Varje 20 timme	Varje 50 timmar	Varje 75 timmar	Varje 200 timmar
Motorolja	Byte	✓			
Luftfilter	Kontrollera		✓		
	Rengör/byt				✓
Tändstift	Byte				✓

Olja/ Drivmedel & Kvantitet-tändstift-typ

	Olja/typ	Kvantitet (Liter)	Bensin Typ	kapacitet (Liter)	tändstift	Elekrod-distans (mm)
Bensin Honda GXV160	S.A.E. 10W 30	0.65	blyfri	2.5	BPR5ES	0.7 - 0.8

Töm all olja och bensin om maskinen skall lagras eller förflyttas vertikalt.

Byte av drivbälte (Gällande maskiner till Serienummer 141778)

1. Ta bort de 6 x M8 skruvarna från bottenplattan och ta därefter av från maskinen.
2. Ta bort 3 x bultar (A). Detta gör att du kan ta av bältet (B)
UPPMÄRKSAMHET:- se till att bältet är först borttaget från drivhjulet (D)

Bältets återplacering (Gällande maskiner från Serienummer 141778)

1. Sätt tillbaka drivbältet (B) på drivhjulet (C) och sedan till motordrivaren (D)
2. Se till att bältet (B) löper på insidan av kopplingens spännarm (se diagrammet till höger för att följa löplinjens av bältet (B)
3. Sätt i skruven (A) i kopplingens spännarm och skruva åt så att armen är 245mm från mittenplattan "Cross plate" (se diagrammet till höger).
Om justering krävs, vrid de två muttrarna (E) tills rätt distans
4. Sätt fast bottenplattan (sumpskyddet) med hjälp av 6 x M8 bultar till ett vridmoment av 28Nm.

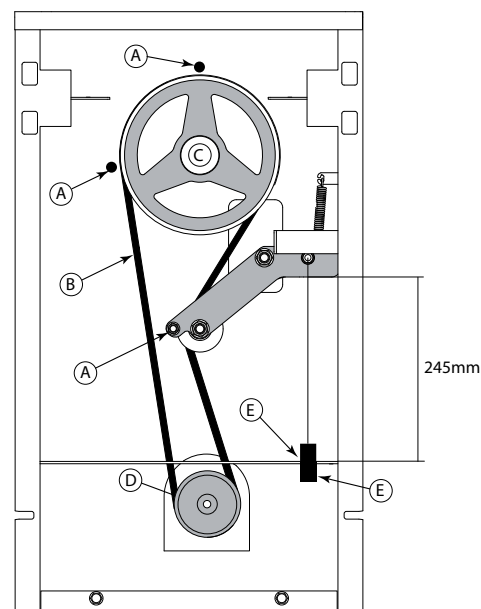

Töm all olja och bensin om maskinen skall lagras eller förflyttas vertikalt.

Byte av drivbälte (Gällande maskiner till Serienummer 141779)

1. Ta bort de 6 x M8 skruvarna från bottenplattan och ta därefter av från maskinen.
2. Ta bort 4 x bultar (A). Detta gör att du kan ta av bältet (B)
UPPMÄRKSAMHET:- se till att bältet är först borttaget från drivhjulet (D)

Bältets återplacering (Gällande maskiner från Serienummer. 141779)

1. Sätt tillbaka drivbältet (B) på drivhjulet (C) och sedan till motordrivaren (D)
2. Se till att bältet (B) löper på insidan av kopplingens spännarm (se diagrammet till höger för att följa löplinjens av bältet (B))
3. Sätt i skruven (A) i kopplingens spännarm och skruva åt så att armen är 235mm från mittenplattan "Cross plate" (se diagrammet till höger). Om justering krävs, vrid de två muttrarna (E) tills rätt distans
4. Sätt fast bottenplattan (sumpskyddet) med hjälp av 6 x M8 bultar till ett vridmoment av 28Nm.

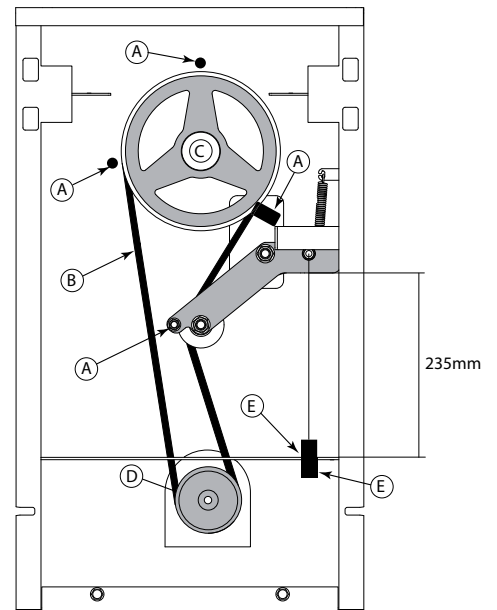

Garanti

Din nya Altrad Belle 'BMD' Minilastare är garanterad användaren under en period av ett år (12 månader) från köpdatum. Altrad Belle garanti gäller mot defekter och felkonstruktion i design, material och montering

Följande täcks inte av Altrad Belle garantin:

1. Skador orsakade av bristfälligt underhåll, felaktig användning, fall eller liknande skador orsakade av eller som ett resultat av underlåtenhet att följa monterings-, bruks-, användar- eller underhållsinstruktioner.
2. Ändringar, ombyggnader eller reparationer utförda av annan än Altrad Belle eller dess godkända ombud.
3. Transport- eller fraktkostnader till och från Altrad Belle eller dess godkända representanter, för reparation eller utvärdering av garantianspråk på någon maskin.
4. Material och/eller arbetskostnader för renovering, reparation eller utbyte av komponenter på grund av normalt slitage.

Följande komponenter täcks inte av garantin.

- Drivrem(mar)
- Luftfilter till motor
- Tändstift

Altrad Belle och/eller deras godkända ombud, chefer, anställda eller försäkringsgivare kan inte hållas ansvariga för indirekta eller andra skador, förluster eller kostnader i anslutning till eller orsakade av oförmåga att använda maskinen för något ändamål.

Garantianspråk

Alla garantianspråk ska först och främst ställas till Altrad Belle, antingen per telefon, per fax, per E-post eller skriftligen.

Tfn: +44 (0)1298 84606,

Fax: +44 (0)1298 84073

E-post: warranty.dept@altrad-belle.com

För garantianspråk:

Altrad Belle Warranty Department, Sheen, Nr. Buxton, Derbyshire, SK17 0EU, England

Garantiregistrering:

För att göra Altrad Belle till ett grönare och miljövänligare val, erbjuder vi nu garantiregistrering via webb. För att få tillgång till registreringssidan på vår webbsida, vänligen gå till följande adress:

http://www.bellegroup.com/index.php?p=warranty_registration

Alternativt kan du skanna den bifogade QR-koden (Quick Response Code) med din smartphone för att komma direkt till registreringssidan.



Reservdelar

Vid underhåll av denna produkt får endast originaltillverkarens originaldelar användas.

Användaren förlorar eventuella anspråk om reservdelar som används är andra än tillverkarens originaldelar.

En PDF med reservdelsförteckningar för den här produkten finns i avsnittet "produkt" på vår webbplats www.Altrad-Belle.com
Information om inköp av reservdelar från din lokala återförsäljare finns i avsnittet "kontakta oss"

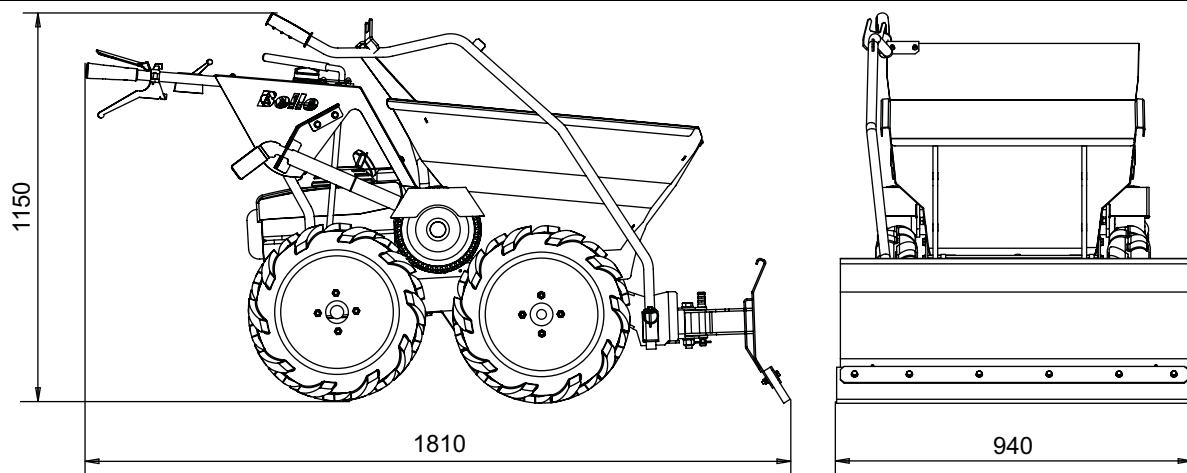

Maskinens vikt med snöplog (kg)	195
Snöplogens vikt (kg)	40

Allmän säkerhet



VARNING

Innan du skall utföra underhåll på maskinen måste du läsa FÖRESKRIFTERNA I DENNA MANUAL noggrant

- Denna snöplog är tung och får inte lyftas på egen hand, SKAFFA HJÄLP och använd lämplig lyftanordning.
- Personlig Skyddsutrustning (PSU) måste alltid bäras av operatören när snöplogen används (se Hälsa & Säkerhet).
- Snöplogens vikt kan orsaka att containern sjunker något mot spärplattan om spaken till containern aktiveras. Aktivera INTE spaken med snöplogen monterad.
- Var försiktig när du frigör snöplogen från transportläget och vid sänkning mot marken.
- Var extra försiktig när du går på nyplogad snö.

OBS: Extra vikter i containern är till hjälp för dragkraften vid plogning.

Monteringsinstruktioner

1. För in huvudramen genom de två hålen i minidumpers chassi som det visas i Bild 1.
2. Skjut in låssprinten i huvudramens utskjutande del, som det visas i Bild 2, försäkra dig om att den klämmer runt delen som i Detalj A.
3. Placera handtaget genom huvudramen i 90° som i Bild 3.
4. Vrid handtaget 90° och montera axelsprinten som i Bild 4.
5. Om det inte finns hål i containern för hållaren till krokhandtaget, rikta in plattan som på Bild 5 och 6. Klampa fast i läge och borra igenom med en 6.5mm borr. Försäkra dig om att rätt PSU används.
6. Sätt i M6 x 20 skruv, M6 brickor och M6 Nyloc muttrar genom hållaren till krokhandtaget och dra åt med 16 N/m som i Bild 6.

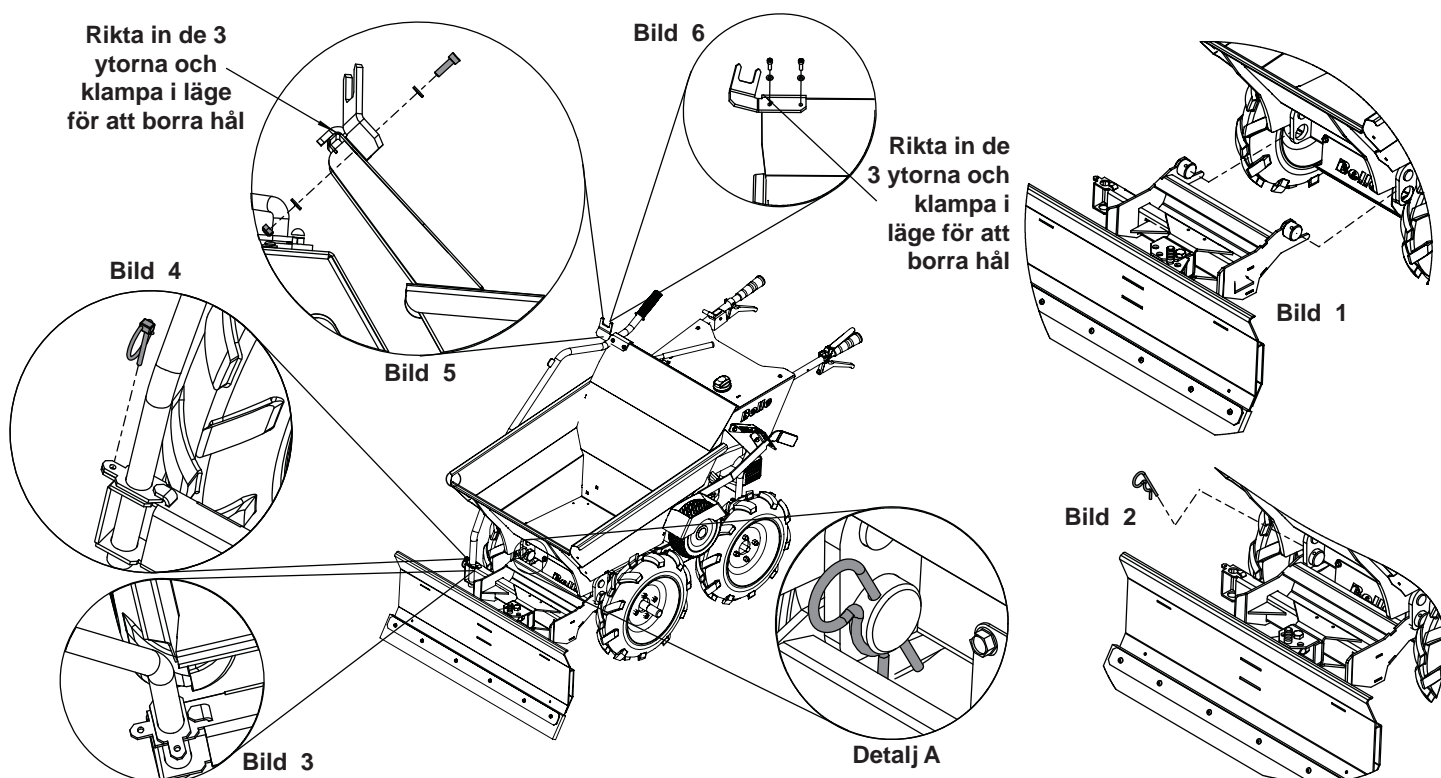

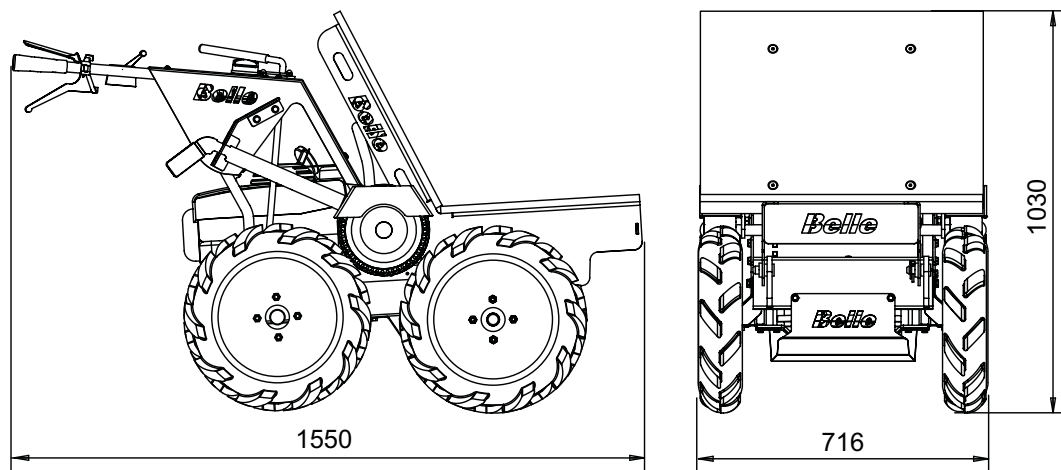

Maskinens vikt med flak (kg)	143.2
Flakets vikt (kg)	13.2
Flakets max nyttolast (kg)	300
Flakyta (m ²)	0.35

Allmän säkerhet



VARNING

Innan du skall utföra underhåll på maskinen måste du läsa FÖRESKRIFTERNA I DENNA MANUAL noggrant

- Denna container är tung och får inte lyftas på egen hand, SKAFFA HJÄLP eller använd lämplig lyftanordning.
- Detta flak är tungt och får inte lyftas på egen hand, SKAFFA HJÄLP eller använd lämplig lyftanordning.
- Personlig Skyddsutrustning (PSU) måste alltid bäras av operatören när flaket används (se Hälsa & Säkerhet).
- Var extra försiktig vid lastning av flaket för att säkerställa att lasten inte glider av flaket vid körning.

Monteringsinstruktioner

1. Aktivera spaken för frigörande av containern och placera containern långsamt i tipläge som det visas i Bild 1.
2. Ta bort sprinten från den utskjutande delen, vilken fäster containern mot chassit som det visas i Bild 2.
3. Låt containern glida av chassit.
4. Placera flaket i tipläge och låt det glida på chassit som det visas i Bild 3.
5. Säkra flaket på chassit genom att sätta in sprinten i den utskjutande delen som det visas i Bild 4.
6. Skjut flaket bakåt till dess arbetsläge.

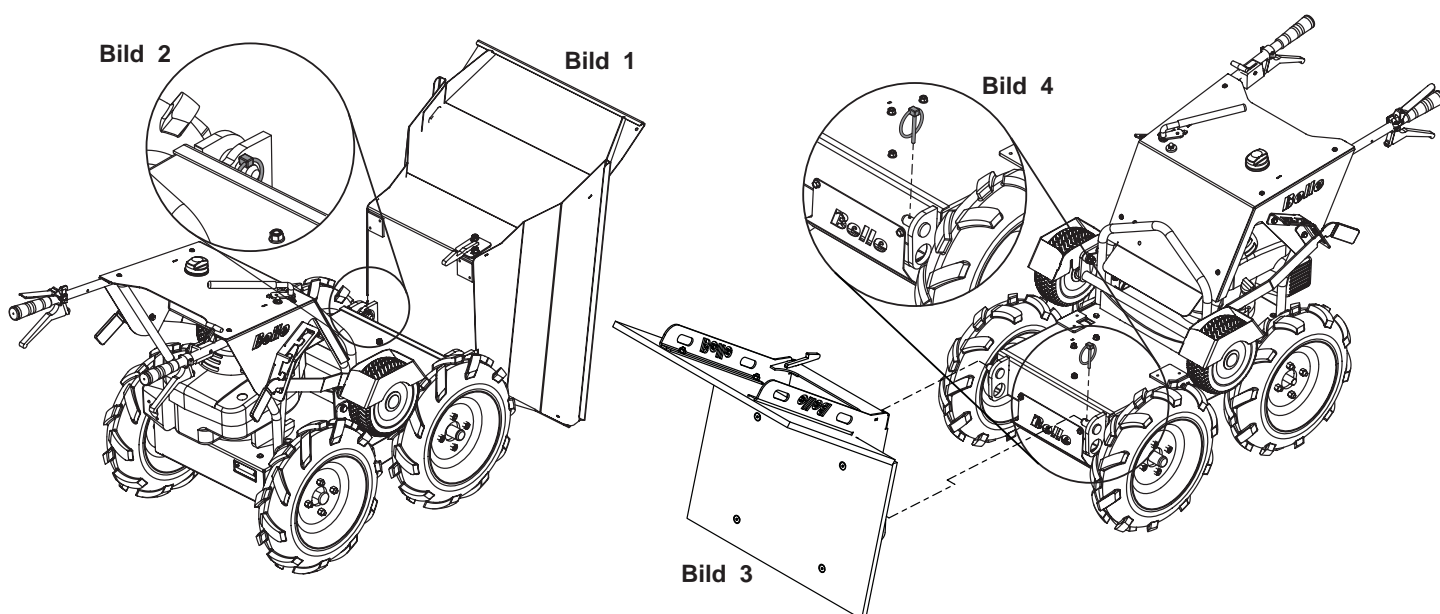

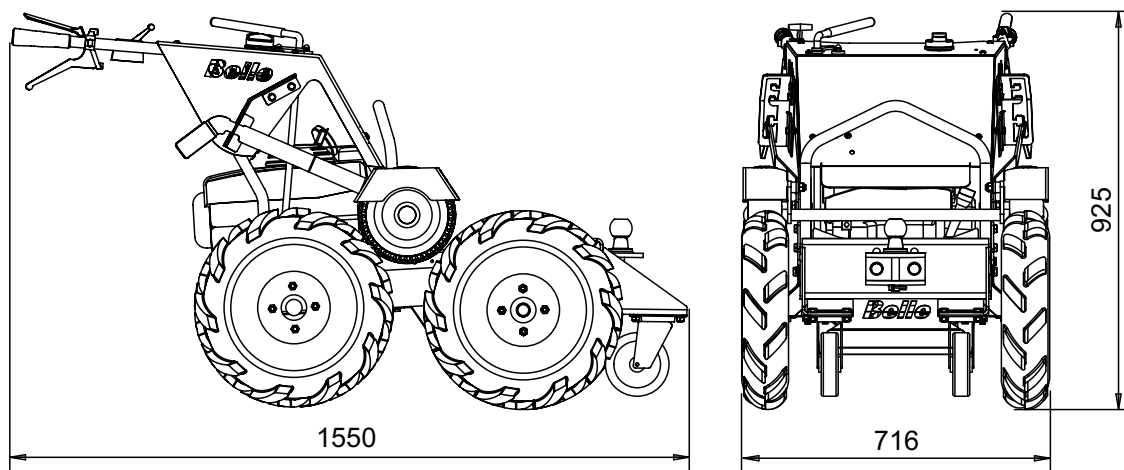

Maskinens vikt med dragkrok (kg)	147
Dragkrokens vikt (kg)	17
Kulans storlek (mm)	50
Max. dragförmåga – plan mark (kg)	1000
Max. dragförmåga - 10° stigning (kg)	350

Allmän säkerhet



VARNING

Innan du skall utföra underhåll på maskinen måste du läsa FÖRESKRIFTERNA I DENNA MANUAL noggrant

- Denna container är tung och får inte lyftas på egen hand, SKAFFA HJÄLP eller använd lämplig lyftanordning.

Monteringsinstruktioner

1. Aktivera spaken för frigörande av containern och placera containern långsamt i tipläge som det visas i Bild 1.
2. Ta bort sprinten från den utskjutande delen, vilken fäster containern mot chassit som det visas i Bild 2.
3. Låt containern glida av chassit.
4. Rulla upp dragkroken till chassit och skjut det på chassit som det visas i Bild 3.
5. Säkra dragkroken på chassit genom att sätta i sprinten i den utskjutande delen som det visas i Bild 4.

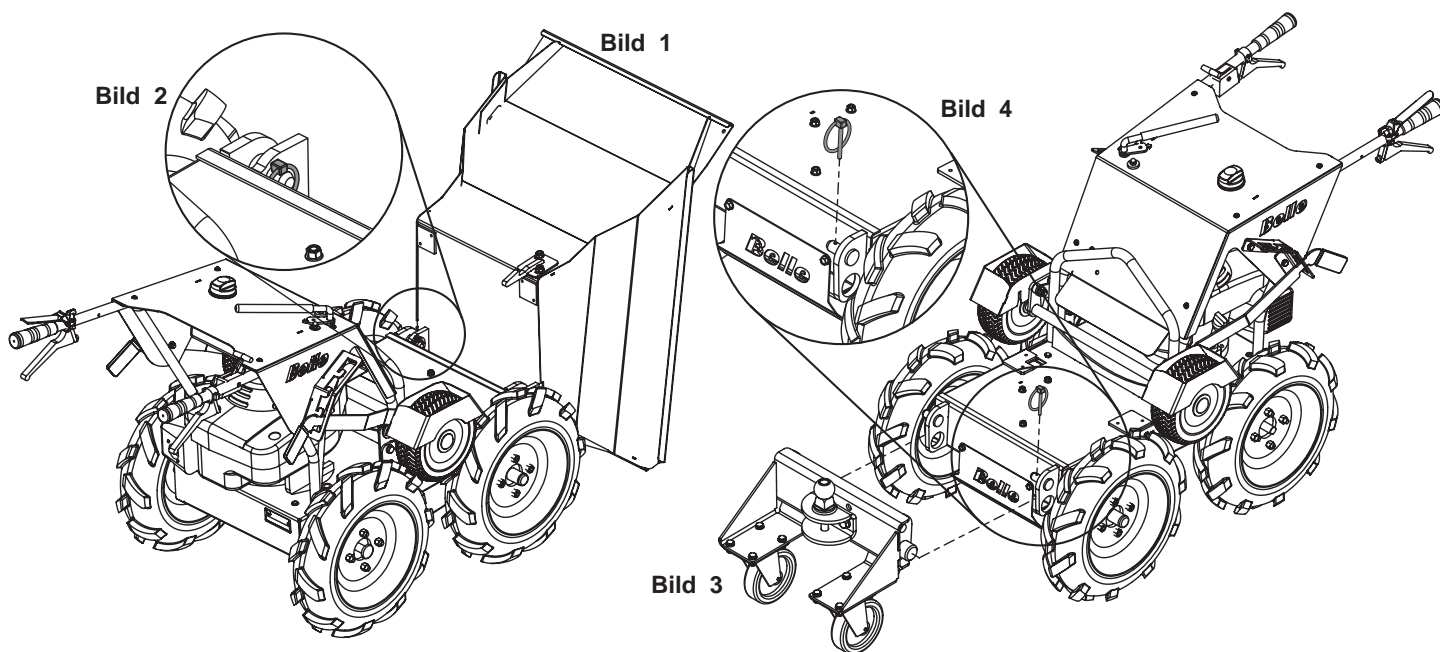

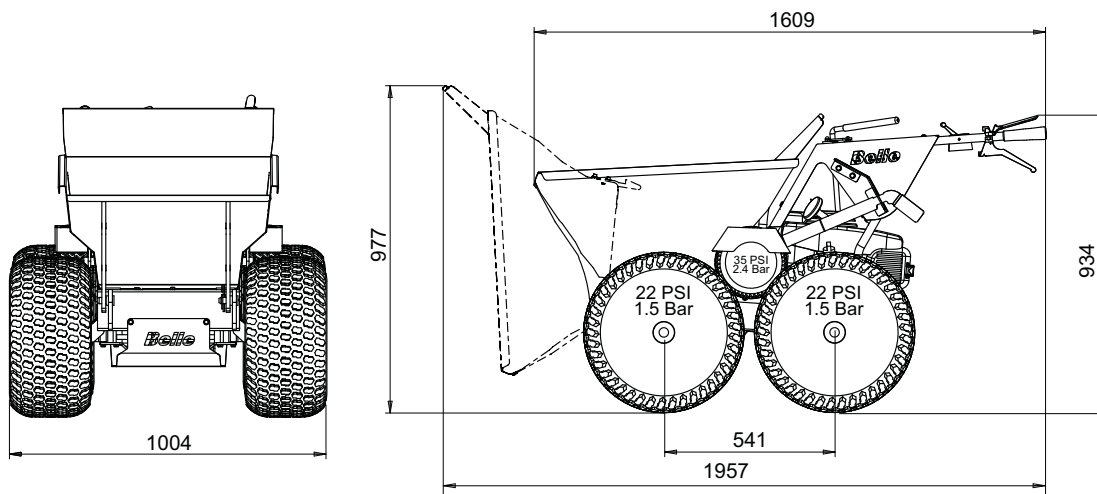

Däckstorlek - flotationsdäck (tum)	20 x 10 -8
Maskinens vikt med gräsdäck (kg)	195
Gräsdäckens vikt (per däck) (kg)	10

Allmän säkerhet



VARNING

Innan du skall utföra underhåll på maskinen måste du läsa FÖRESKRIFTERNA I DENNA MANUAL noggrant

Monteringsinstruktioner

1. Ändra friktionsdriften från läget för fyrhjulsdraft till serviceläge. Detta gör att det blir möjligt att ta bort nuvarande hjul från minidumpern.
2. För ett hjul i taget, avlägsna muttrarna med en 19 mm hylsnyckel och ta därefter bort hjulet. När hjulet väl är borta kan man montera en ny distansring på navet. Detta visas i Detalj A.
3. Vid montering av distansringen, försäkra dig om att mutterns avsmalning pekar utåt som det visas i Detalj 1. Muttrarna ska dras med ett moment på 45Nm.
4. När distansringarna är åtdragna, montera på gräsdäcken med de 4 medföljande muttrarna. Dessa ska också dras med ett moment på 45Nm. Upprepa samma sak med de övriga tre hjulen.
5. När samtliga hjul är monterade, sätt tillbaka friktionsdriften i läget för fyrhjulsdraft och pumpa däcken till ett tryck på 22psi.

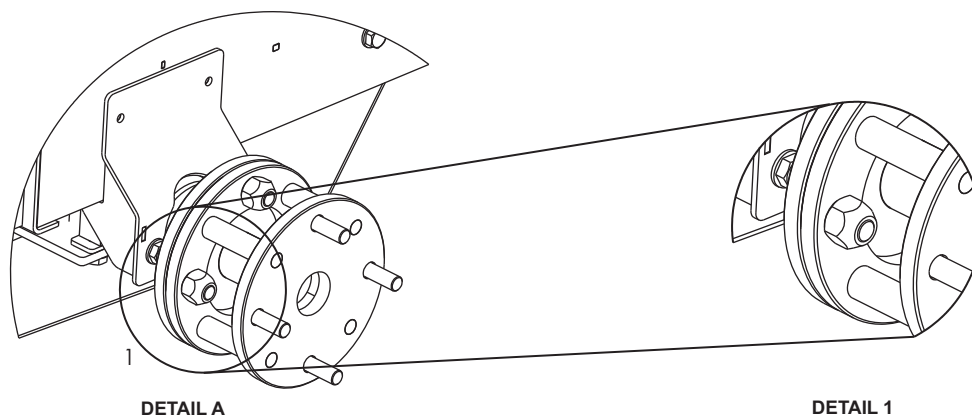

Niniejszy podręcznik został napisany, aby pomóc w bezpiecznym sterowaniu i obsłudze transportera BMD 300. Ten podręcznik przeznaczony jest dla sprzedawców i operatorów BMD-300.

Przedmowa

Dział „**Środowisko**” zawiera instrukcje na temat tego, jak przeprowadzać recykling zużytego przyrządu w sposób przyjazny środowisku naturalnemu.

Dział „**Opis Maszyny**” pomaga w zaznajomieniu się z rozmieszczeniem i funkcjami sterowania poszczególnych elementów obsługi maszyny.

Dział „**Zalecenia Bezpieczeństwa**” oraz „**Zdrowie i Bezpieczeństwo**” wyjaśnia, jak użytkować maszynę, aby zapewnić sobie bezpieczeństwo oraz bezpieczeństwo ogólnospołeczne.

Przewodnik „**Wykrywanie i Usuwanie Usterek**” okaże się pomocny w przypadku, gdy będziesz mieć problem z transporterem.

Dział „**Obsługa i Konserwacja**” jest po to, aby pomóc Ci w ogólnym utrzymaniu oraz obsłudze Twojego transportera.

Dział „**Gwarancja**” określa charakter objęcia gwarancją i procedurę reklamacyjną.

Wytyczne odnośnie zapisów.

Tekst w niniejszym podręczniku, na który należy zwrócić szczególną uwagę, jest przedstawiony w sposób następujący:



UWAGA

Urządzenie może stanowić zagrożenie. Istnieje ryzyko uszkodzenia maszyny lub zranienia operatora, jeżeli procedury nie są przeprowadzane w sposób właściwy



OSTRZEŻENIE

Istnienie możliwość zagrożenia życia operatora.

Ostrzeżenie



OSTRZEŻENIE

Przed obsługą i przeprowadzaniem konserwacji tej maszyny **NALEŻY PRZECZYTAĆ I PRZESTUDIOWAĆ** niniejszy podręcznik.

Należy **WIEDZIEĆ** jak bezpiecznie wykorzystywać regulację urządzenia i jak należy dokonywać bezpiecznej jego konserwacji. (Upewnij się, że wiesz, jak wyłączyć maszynę już przed jej włączeniem na wypadek wystąpienia problemów.)

ZAWSZE nosić lub używać odpowiednich elementów ochrony osobistej.

Jeżeli masz **JAKIEKOLWIEK PYTANIA** na temat bezpiecznego używania i konserwacji tego urządzenia, **ZAPYTAJ NASZEGO KIEROWNIKA NADZORU LUB SKONTAKTUJ SIĘ Z ALTRAD BELLE. +48 46 814 40 91; 92**

Spis Treści

Jak Korzystać Z Niniejszego Podręcznika	126
Ostrzeżenie	126
Opis Urządzenia.....	127
Dane Techniczne.....	128
Oznaczenia.....	129 - 130
Zalecenia Bezpieczeństwa.....	131
Zdrowie I Bezpieczeństwo.....	131
Środowisko	132
Kontrola Przed Uruchomieniem	132
Procedra Start I Stop.....	132
Praca Miniwywrotki.....	133
Poradnik Wykrywania I Usuwania Usterek	133
Obsługa I Konserwacja	134 - 135
Gwarancja	135
Części zamienne	135
Wyposażenie dodatkowe – Pług odśnieżający	136
Wyposażenie dodatkowe – Platforma transportowa	137
Wyposażenie dodatkowe – Hol.....	138
Wyposażenie dodatkowe – Koła unoszące.....	139
Deklaracja zgodności WE/UE	11

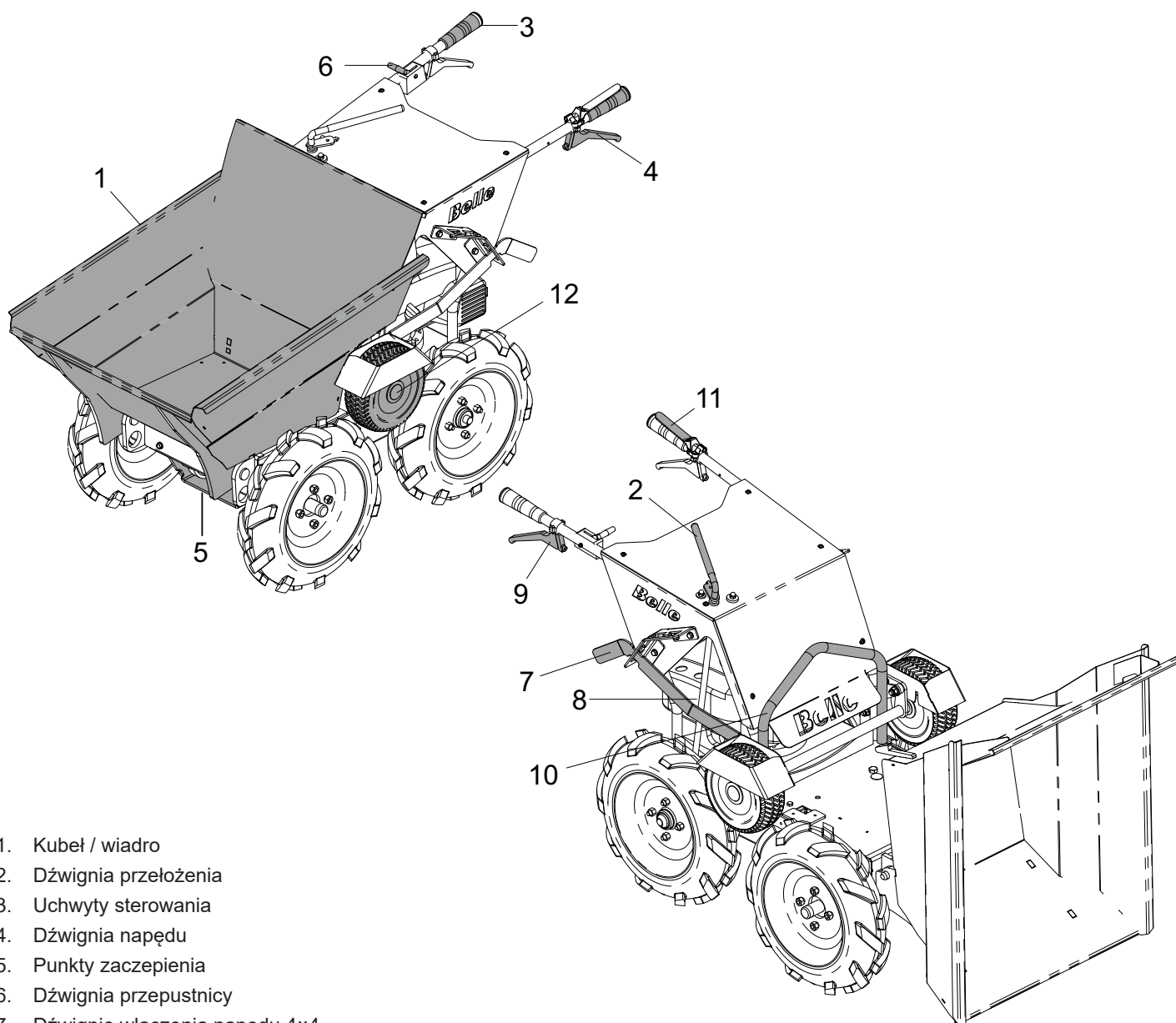

1. Kubeł / wiadro
2. Dźwignia przełożenia
3. Uchwyty sterowania
4. Dźwignia napędu
5. Punkty zaczepienia
6. Dźwignia przepustnicy
7. Dźwignie włączenia napędu 4x4
8. Wlew oleju i bagnet
9. Dźwignia zwolnienia kubła / wiadra
10. Ucho do podnoszenia
11. Dźwignia Hamulca
12. Koło tarciove (włącza napęd 4x4)

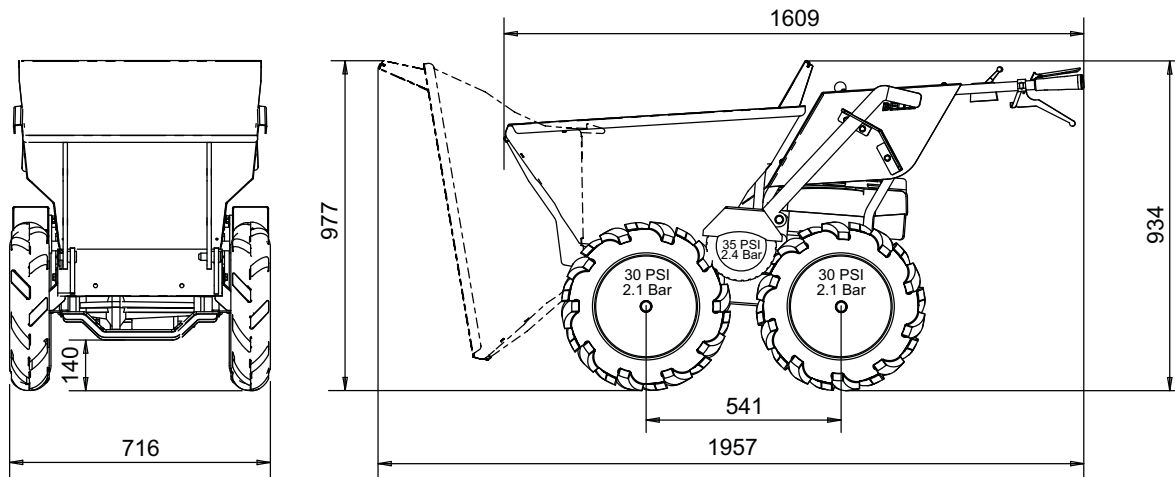

Typ silnika (Hp / kW)	Honda GXV160 (*4.4 / 3.2)
Rodzaj silnika	benzynowy (bezołowiowa)
Maksymalna wartość prędkości obrotowej silnika [obr/min]	3000
Maksymalna prędkość ruchu do przodu [Km/h]	6
Maksymalna prędkość ruchu do tyłu [Km/h]	2.6
Pojemność napełnienia wiadra [L]	113
Pojemność nasypowa wiadra [L]	134
Rozmiar opony - Uniwersalne opony (in)	4.00 x 10
Rozmiar opony - Koło tarczowe (in)	9 x 3.5 -4
Ciężar urządzenia [kg]	155
Maksymalny nacisk na oś [kg]	300
Maksymalne nachylenie w ruchu (do góry) [°]	20
Maksymalne nachylenie w ruchu (do dołu) [°]	20
Poziomy hałas (dB L _{WA})	99
Wibracje Przenoszone na Ręceoperatora (m/s ²)	6.6

* Moc znamionowa silników benzynowych wskazana w tym dokumencie jest mocą netto przetestowaną na fabrycznym silniku benzynowym dla modelu silnika benzynowego i zmierzoną zgodnie z SAE J1349 przy określonej prędkości obrotowej. Masowa produkcja silników benzynowych może różnić się od tej wartości. Rzeczywista moc wyjściowa silnika benzynowego zainstalowanego w końcowej maszynie będzie się różnić w zależności od wielu czynników, w tym prędkości roboczej silnika benzynowego w aplikacji, warunkach środowiskowych, konserwacji i innych zmiennych. Honda zastrzega sobie prawo do zmiany specyfikacji w dowolnym czasie i bez powiadomienia.

- A. Oznaczenie dotyczące instrukcji pracy
- B. Oznaczenie typu paliwa: benzyna bezołowiowa
- C. Oznaczenie wyboru przełożenia
- D. Oznaczenie informujące o napędzie na 4 koła

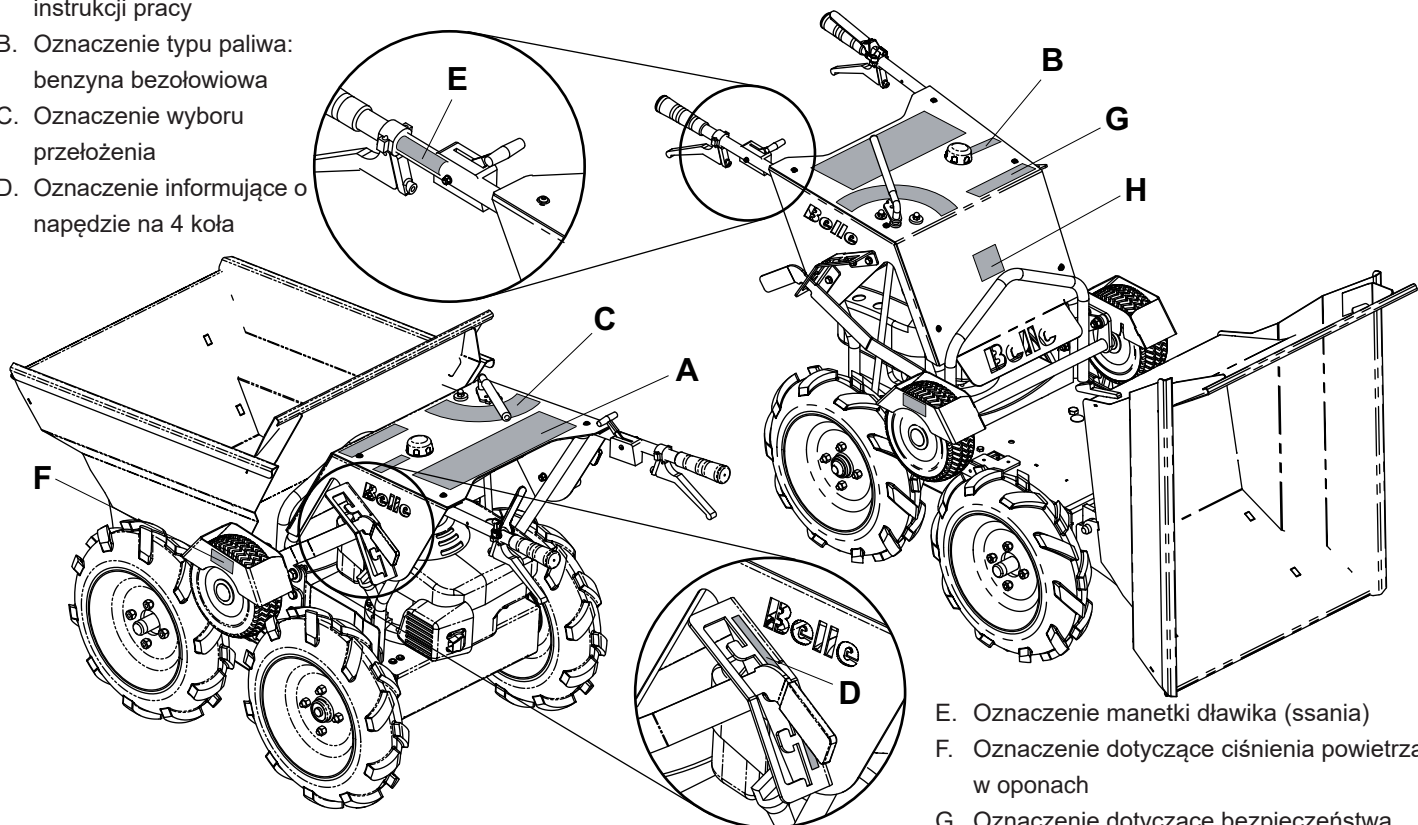

- E. Oznaczenie manetki dławika (ssania)
- F. Oznaczenie dotyczące ciśnienia powietrza w oponach
- G. Oznaczenie dotyczące bezpieczeństwa
- H. Oznaczenie podnoszenia

A – Oznaczenie dotyczące instrukcji pracy

1. Ustaw dźwignię wyboru przełożenia w położenie neutralne.
2. Ustaw dźwignię dławika w położenie Ssanie (ang. Choke).
- 3a. Przesław zawór paliwa w położenie ON (otwarty).
- 3b. Uruchom silnik za pomocą linki rozrusznika ręcznego.
4. Wybierz pożądaną prędkość obrotową silnika.
5. Wybierz pożądaną przełożenie.
6. Wciśnij dźwignię hamulca i jednocześnie odciągnij dźwignię sprzęgła, aby wprawić urządzenie w ruch.
- 7a. Zwolnij dźwignię sprzęgła, aby zatrzymać urządzenie.
- 7b. Zwolnij dźwignię hamulca, aby włączyć hamulec postojowy.
8. NIE ZMIENIAJ przełożenia w trakcie ruchu urządzenia.
9. Aby podnieść kubel, odciągnij dźwignię zwalniania kubła a następnie unieś tył urządzenia za pomocą uchwytów.
10. Wybierz położenie OFF, aby wyłączyć urządzenie.

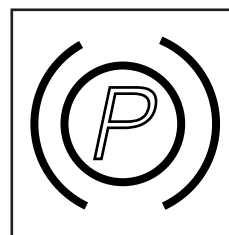

Dźwignia Hamulca

B – Oznaczenie typu paliwa: benzyna bezołowiowa

Stosuj wyłącznie benzynę bezołowiową 95.

C – Oznaczenie wyboru przełożenia

- 1 = Bieg wsteczny. można używać na zboczach o nachyleniu mniejszym niż 20°.
- 0 = Położenie neutralne
- 1 = 1 bieg. można używać na zboczach o nachyleniu mniejszym niż 20°.
- 2 = 2 bieg
- 3 = 3 bieg
- 4 = 4 bieg. powinien być używany wyłącznie na płaskich powierzchniach bez obciążenia

UWAGA: urządzenie nie powinno być używane na zboczach o nachyleniu przekraczającym 20°.

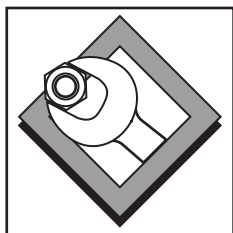
D - Oznaczenie napędu na cztery koła

Położenie wyłącznie
do celów
serwisowych

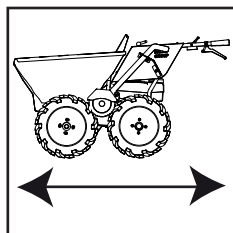

Położenie robocze
Napęd na cztery
koła

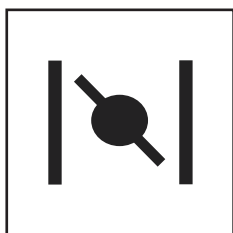
E - Oznaczenie manetki dławika (ssania)

Położenie ssania
włączonego

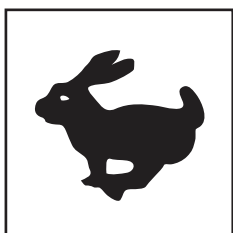

Położenie szybkich
obrotów silnika

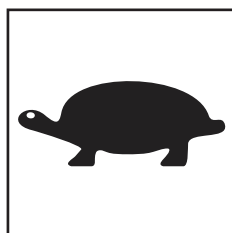

Położenie wolnych
obrotów silnika

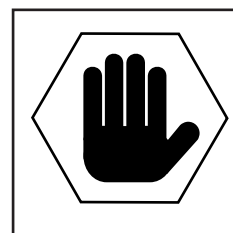

Położenie
wyłączenia

F - Tyre Pressure Decal

- Ciśnienie powietrza w oponach kół tylnych oraz przednich powinno wynosić **30 PSI / 2.1 bar**.
- Ciśnienie powietrza w kole tarczowym powinno wynosić **35 PSI / 2.4 bar**.

G - Safety Decal

UWAGA!

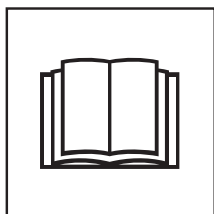

Proszę przeczytać
podręcznik
obsługi



Noś obuwie
ochronne

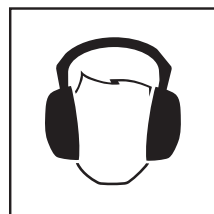

Noś nauszники
ochronne

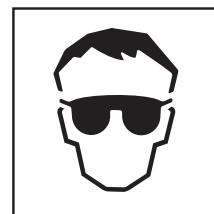

Noś gogle
ochronne

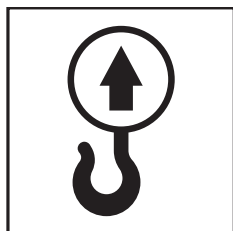
H - Oznaczenie podnoszenia

Punkt podnoszenia

Zalecenia Bezpieczeństwa



Dla bezpieczeństwa własnego i bezpieczeństwa wszystkich przebywających wokół należy przeczytać i upewnić się, czy się rozumie, następujące informacje nt. bezpieczeństwa. Operator jest odpowiedzialny za to, aby upewnić się, że w pełni rozumie, jak bezpiecznie obsługiwać urządzenie. W przypadku niepewności, co do bezpiecznego i właściwego użytkownika transportera BMD 300 skonsultuj się ze swym kierownikiem nadzoru lub Altrad Belle.



OSTRZEŻENIE

Niewłaściwa konserwacja może być niebezpieczna. Przed rozpoczęciem przeprowadzania wszelkich prac konserwacyjnych, serwisowania lub napraw należy przeczytać i zrozumieć niniejszy dział.

- Urządzenie to jest ciężkie i nie może być podnoszone ręcznie w pojedynkę. Zatem, albo POPROŚ O POMOC albo użyj odpowiedniego sprzętu dźwigniowego.
- Ogródź miejsce przeprowadzania robót i utrzymuj współpracowników oraz osoby nieupoważnione w bezpiecznej odległości od miejsca pracy urządzenia.
- Noś Sprzęt Ochrony Osobistej (SOO) w każdym miejscu, gdzie sprzęt ten jest przewidziany do użytku (patrz Zdrowie i Bezpieczeństwo).
- Upewnij się, że potrafisz bezpiecznie wyłączyć urządzenie przed tym, jak dokonasz jego włączenia, na wypadek powstania problemów.
- Zawsze wyłączaj silnik urządzenia przed jego transportowaniem, przemieszczaniem na miejscu robót oraz przed wykonywaniem czynności konserwacyjnych bądź naprawczych.
- Podczas pracy silnik staje się bardzo gorący, zatem pozwól, aby silnik się ochłodził zanim zaczniesz go dotykać. Nigdy nie pozostawiaj silnika w ruchu bez jego dozoru.
- Nigdy nie usuwaj ani nie naruszaj jakichkolwiek osłon, w które wyposażona jest maszyna, one są tu dla Twojej ochrony. Zawsze sprawdzaj osłony pod względem ich stanu technicznego i bezpieczeństwa. Jeżeli jakkolwiek z nich jest uszkodzona lub nie ma jej w ogóle, NIE UŻYWAJ MINIYWYWROTKI dopóki osłona ta nie zostanie wymieniona lub naprawiona.
- Nie używaj maszyny, gdy jesteś chory, czujesz się zmęczony, lub też, gdy jesteś pod wpływem alkoholu lub narkotyków.
- Nie pozostawiaj transportera bez nadzoru z włączonym silnikiem, nie stawaj przed transporterem z włączonym silnikiem.
- Nie używaj transportera BMD do przewożenia ludzi.
- Nie naciskaj gwałtownie hamulca podczas ruchu do przodu z ciężkim ładunkiem, ponieważ urządzenie może przewrócić się do przodu lub ładunek może wypaść przed urządzenie.
- Podczas ruchu po pochyłości do dołu, włącz bieg wsteczny z całkowicie wciśniętą dźwignią sprzęgła i wciśniętą dźwignią hamulca postojowego (hamulec wyłączony). Jeżeli potrzeba, zamknij przepustnicę, tak aby hamowanie silnikiem kontrolowało prędkość ruchu.
- Poruszając się po pochyłości do dołu, prowadź transporter na wstecznym biegu.

Bezpieczeństwo Paliwowe



OSTRZEŻENIE

Paliwo jest łatwopalne. Może spowodować obrażenia personelu lub uszkodzenia sprzętu. Zanim zaczniesz uzupełniać paliwo wyłącz silnik, zgaś wszelkie źródła otwartego ognia, nie pal tytoniu podczas uzupełniania paliwa w zbiorniku. Pamiętaj, aby zawsze wytrzeć rozlane paliwo.

- Przed rozpoczęciem uzupełniania paliwa wyłącz silnik i pozwól, aby się ochłodził.
- Podczas uzupełniania paliwa NIE pal tytoniu ani nie zezwalaj na obecność nieosłoniętych płomieni w tej strefie.
- Każdy wyciek paliwa należy natychmiast zabezpieczyć przy użyciu piasku. Gdy wyciek nastąpi na ubranie, należy je zmienić.
- Paliwo przechowuj w dopuszczonych, przeznaczonych do tego celu pojemnikach, z dala od źródeł ognia i zapłonu.
- Jeżeli dojdzie do rozlania paliwa podczas tankowania transportera, zetrzyj rozlane paliwo i odczekaj 2 minuty przed ponownym uruchomieniem silnika.

Zdrowie i Bezpieczeństwo



Drgania.

Niektóre drgania powstające podczas pracy urządzenia przenoszone są przez uchwyt na ręce operatora maszyny. Transporter BMD 300 Altrad Belle został specjalnie zaprojektowany tak, aby zmniejszyć poziom drgań przenoszonych na ręce i ramiona. Odnieś się do wymagań i danych technicznych, aby poznać poziomy drgań i czasów użytkowania maszyny (zalecany maksymalny, dzienny czas narażenia na działanie drgań). NIE przekraczaj maksymalnych czasów użytkowania maszyny.

SOO (Sprzęt Ochrony Osobistej).

Należy nosić odpowiedni SOO podczas użytkowania urządzenia, np. Okulary Ochronne, Rękawice Ochronne, Nauszniki, Maski Przeciwpyltowe oraz Buty z ochraniaczami palców u nóg. Noś zawsze ubranie odpowiednie do pracy, jaką wykonujesz. Zwiąż z tyłu długie włosy oraz usuń biżuterię, która może dostać się w kontakt z poruszającymi się elementami urządzenia.

Paliwo.

Zapobiegaj dostawaniu się paliwa do przewodu pokarmowego i nie wdychaj oparów paliwa, unikaj także kontaktu paliwa ze skórą. Natychmiast wycieraj wszelkie rozpryski paliwa. Jeżeli paliwo dostało się do oczu, przepłucz je obfitą ilością wody i zasięgnij jak najszybciej porady medycznej.

Opary spalin.



OSTRZEŻENIE

Opary spalin tworzone przez to urządzenie są wysoce toksyczne i mogą być śmiertelne!

Nie używaj transportera wewnątrz budynków, ani w pomieszczeniach zamkniętych; upewnij się, że obszar pracy jest odpowiednio wentylowany.

Bezpieczne usuwanie odpadów.

Instrukcje ochrony środowiska naturalnego.
Maszyna zawiera materiały wartościowe. Zużyta aparaturę i akcesoria umieszczaj w odpowiednich urządzeniach do recyklingu.

Element składowy	Materiał
Uchwyt	Stal
Końcówki Uchwytów	Guma
Zawieszenie	Stal
Silnik	Aluminium i stal
Przekładnia	Aluminium, stal, brąz fosforowy
Kubel / wiadro	Stal
Części różne	Stal i aluminium

Kontrola Przed Uruchomieniem**Kontrola przed uruchomieniem.**

Należy przeprowadzić następującą Kontrolę przed uruchomieniem maszyny przed rozpoczęciem każdej sesji roboczej lub po każdych czterech godzinach pracy, w zależności od tego, co wystąpi pierwsze. W tym celu prosimy się odnieść do działu obsługi celem uzyskania szczegółowych wskazówek. Jeżeli zostanie wykryte jakiegokolwiek uszkodzenie to transporter nie może być używany zanim usterka ta nie zostanie usunięta.

1. Sprawdź gruntownie maszynę pod kątem występowania oznak uszkodzeń. Sprawdź, czy wszystkie elementy składowe są zamontowane i zabezpieczone. Szczególną uwagę zwróć na zabezpieczenie pasa napędowego, które jest założone pomiędzy silnikiem i przekładnią.
2. Sprawdź przewody płynów technicznych urządzenia, zamknięcia otworów wlewowych i spustowych, upewnij się, że nie ma oznak jakichkolwiek wycieków. Wycieki muszą zostać zatrzymane i usunięte przed użyciem transportera.
3. Sprawdź poziom oleju w silniku i w razie konieczności uzupełnij go.
4. Sprawdź poziom paliwa w zbiorniku i uzupełnij go, jeżeli zachodzi taka potrzeba.
5. Sprawdź urządzenie pod kątem wycieków paliwa i oleju.

Procedra Start I Stop**Silnik benzynowy Honda GXV160.****Uruchomienie**

1. Przetwórz zawór paliwa w położenie otwarte. Patrz Schemat 1
2. Przetwórz dźwignię przepustnicy w położenie ssania. Nie używaj jednak ssania, jeżeli silnik jest rozgrzany. Przesuń nieco dźwignię przepustnicy w kierunku położenia maksymalnych obrotów (symbol zająca).
3. Odciągnij powoli linkę rozrusznika ręcznego do wyczuwalnego oporu, a następnie pociągnij energicznie.
UWAGA – nie puszczaj linki rozrusznika i nie pozwól jej uderzać w obudowę silnika. Zwiń ją powoli, aby zapobiec uszkodzeniu rozrusznika.
4. Jeżeli podczas uruchamiania silnika użyto ssania, przesuń dźwignię przepustnicy w położenie szybkich obrotów, jak tylko silnik rozgrzeje się na tyle, aby pracować płynnie bez ssania.

Dźwignia przepustnicy

5. Ustaw dźwignię przepustnicy na wymaganą prędkość obrotową silnika. Najlepsze parametry pracy silnika osiąga się przy ustawieniu dźwigni w położeniu wysokich obrotów.

**UWAGA**

Ze względów bezpieczeństwa, maksymalna prędkość obrotowa powinna zostać ustawiona za pomocą specjalnego narzędzia. Skontaktuj się w tej sprawie z serwisem.

6. Sprawdź prędkość obrotową silnika używając tachometru. Jeżeli silnik nie osiąga podanej wcześniej maksymalnej prędkości obrotowej bez obciążenia urządzenia ładunkiem, skonsultuj się z serwisem.

Zatrzymanie silnika

7. Przetwórz dźwignię prędkości w położenie stop. Kurek paliwa zamknie się automatycznie.
8. Po zatrzymaniu się silnika zamknij zawór paliwa, jeżeli silnik nie będzie przez jakiś czas uruchamiany ponownie. Patrz Schemat 2

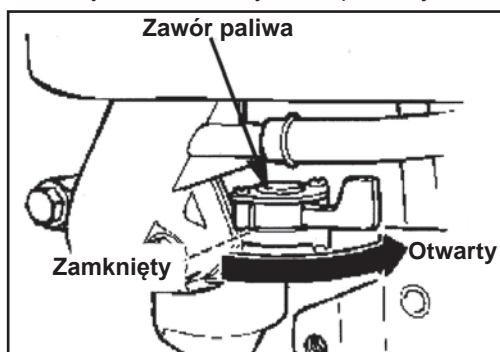

Patrz Schemat 1

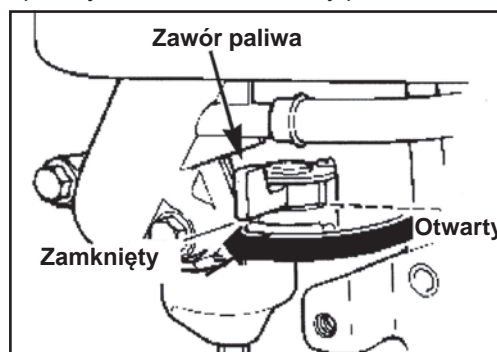

Patrz Schemat 2

Wybór biegu

Pierwszy bieg – Podjazd pod strome pochyłości, rampy lub stopnie.

Drugi bieg – Podjazd pod pochyłości.

Trzeci bieg – Jazda po równej nawierzchni z ładunkiem.

Czwarty bieg – Jazda po równej nawierzchni bez ładunku.

Sterowanie transportera BMD

1. Uruchom silnik.
2. Podczas pracy silnika wybierz właściwy bieg: i ustaw dźwignię biegów (2) w odpowiednim położeniu.
3. Zwolnij hamulec wciskając do uchwytu czerwoną dźwignię hamulca postojowego (11) a następnie wciśnij dźwignię napędu (4) do góry, w kierunku uchwytu. To włącza napęd i transporter zaczyna się poruszać.
4. Podczas ruchu transportera można przestawiać dźwignię przepustnicy, aby zmieniać prędkość ruchu urządzenia. (jeżeli wywrotka powinna poruszać się szybciej, przejdź przez punkty 2,3 i 4 wybierając wyższy bieg)

UWAGA: Biegi nie mogą być zmieniane, podczas gdy transporter jest w ruchu.



UWAGA

Jeżeli zachodzi konieczność zjazdu z pełnym obciążeniem po pochyłości większej niż 15°, obróć transporter, włącz wsteczny bieg i zjedź tyłem.

Opróżnianie wiadra

1. Zatrzymaj urządzenie zwalniając dźwignię napędu (4), a następnie zwolnij czerwoną dźwignię hamulca postojowego (11).
2. Po zatrzymaniu transportera, wciśnij dźwignię zwolnienia wiadra (9) i delikatnie podnieś tył urządzenia. Wiadro przechyli się do przodu i wyrzucając swoją zawartość.
3. Po opróżnieniu wiadra (1), wciśnij je ponownie do normalnego położenia. Wiadro zatrzaśnie się automatycznie w miejscu.

UWAGA: Numeracja w nawiasach odpowiada rysunkom w rozdziale „Opis urządzenia”.

Poradnik Wykrywania I Usuwania Usterek

Problem	Przyczyna	Środek zaradczy
Silnik nie uruchamia się.	Brak paliwa.	Otwórz zawór paliwa. Uzupełnij poziom paliwa.
	Silnik wyłączony.	Włącz silnik.
	Zanieczyszczona świeca zapłonowa.	Oczyść świecę, wyreguluj szczyrbę.
	Silnik zimny.	Zamknij ssanie.
	Silnik zalany.	Otwórz ssanie, otwórz do końca przepustnicę, pociągnij linkę ro zrusznika, powtórz do uruchomienia silnika.
	Odłączony przewód.	Podłącz rozłączony przewód.
Miniwywrotka nie porusza się, mimo że silnik pracuje.	Niewłaściwy bieg.	Sprawdź, czy dźwignia biegów nie znajduje się w położeniu pomiędzy jednym biegiem a drugim.
	Luźny pasek napędowy.	Napnij pasek napędowy.
Obracają się tylko przednie koła, podczas gdy włączony jest napęd 4×4.	Słabo napompowane opony.	Napompuj opony do ciśnienia 30 funtów na cal kwadratowy.

Wymienione niżej narzędzia są potrzebne do wykonywania ważnych prac konserwacyjnych i nie zostały dostarczone wraz z urządzeniem.

- | | | |
|-----------------|--------------------|---------------------------|
| - nasadka 17 mm | - nasadka 19 mm | - nasadka gniazdowa 14 mm |
| - klucz 10 mm | - dwa klucze 13 mm | - klucz 17 mm |
| - klucz 19 mm | - obcęgi | |

Olej przekładni

Przekładnia jest szczelnie zamknięta i nie powinna wymagać obsługi. Jeżeli jednak zauważysz wyciek, przestań używać transporter i skontaktuj się z serwisem Altrad Belle.

Czyszczenie urządzenia

Oczyść transporter po pracy, aby zapobiec odkładaniu się osadów i zanieczyszczeń trudnych do usunięcia. Zasznięty brud bardzo trudno jest usunąć. Urządzenie czyść za pomocą wody i szczotki.

UWAGA: Nigdy nie czyść silnika za pomocą strumienia wody lub wody pod wysokim ciśnieniem. Używaj szmatki lub strumienia powietrza.

Hamulec postojowy

Hamulec postojowy działa automatycznie po zwolnieniu jego czerwonej dźwigni. Sprężyna utrzymuje hamulec w położeniu włączonym do momentu wciśnięcia dźwigni. Bardzo ważna jest właściwa regulacja. Jeżeli linka hamulcowa jest za mocno napięta, sprężyna nie będzie do końca naciskać na ramię hamulca. Jeżeli linka jest za luźna, hamulec nie będzie do końca zwalniany naciśnięciem dźwigni. Będzie stawiał ciągły opór podczas ruchu, co spowoduje przegrzanie i zużycie okładzin hamulcowych, może również doprowadzić do uszkodzenia przekładni.

Filtr powietrza

Jeżeli jest zanieczyszczony:

Element piankowy – umyj element w wodzie z płynem do mycia naczyń. Pozwól elementowi wyschnąć, a następnie nasącz go w czystym oleju silnikowym i wyciśnij nadmiarowy olej. Jeżeli silnik dymi po uruchomieniu, oznacza to, że na w elemencie pozostało za dużo oleju.

Element papierowy – uderz delikatnie element o twardą powierzchnię lub wydmuchaj od wewnątrz skompresowanym powietrzem. Zanieczyszczony element papierowy należy wymieniać co 200 godzin pracy.

Rutynowa konserwacja		co 20 godz.	co 50 godz.	co 75 godz.	co 200 godz.
Olej silnikowy	Wymień	✓			
Filtr powietrza	Sprawdź stan		✓		
	Oczyść lub wymień				✓
Świeca zapłonowa	Sprawdź i oczyść				✓

Typ i ilość oleju / paliwa, typ świecy zapłonowej.

	Typ oleju	Ilość (L)	Typ paliwa	Ilość (L)	Typ świecy	Przerwa m. elektrodami
Petrol Honda GXV160	S.A.E. 10W 30	0.65	Benzyna bezołowiowa	2.5	BPR5ES	0.7 - 0.8 mm

Uwaga: usuń wszelki olej i paliwo przed odwróceniem maszyny

Zdjęcie paska napędowego (W maszynach do nr. seryjnego 141778)

- Odkręć 6 śrub M8 z osłony miski olejowej i zdejmij osłonę.
 - Usuń 3 x śruby (A). To umożliwi zdjęcie paska (B).
- UWAGA: - upewnij się, że pasek został zdjęty najpierw z koła pasowego (D) silnika.

Założenie paska napędowego (W maszynach od nr. seryjnego 141778)

- Założ pasek na koło pasowe (C) a następnie na koło pasowe (D) silnika.
- Sprawdź, czy pasek (B) biegnie przez środek ramienia naciągowego sprzęgła. (patrz rysunek obok – ułożenie paska napędowego (B))
- Założ i dokręć śrubę ramienia naciągowego sprzęgła, tak aby ramię znajdowało się 245 mm od płytki krzyżowej (patrz rysunek obok).
Jeśli konieczna jest regulacja, reguluj dwie nakrętki (E) aż do osiągnięcia właściwej odległości.
- Umocuj osłonę używając śrub 6 xM8 do osiągnięcia momentu 28Nm.

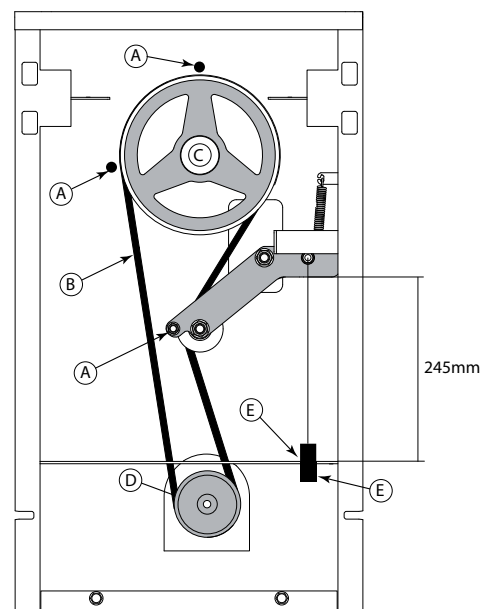

Uwaga: usuń wszelki olej i paliwo przed odwróceniem maszyny

Zdjęcie paska napędowego (W maszynach do nr. seryjnego 141779)

1. Odkręć 6 śrub M8 z osłony miski olejowej i zdejmij osłonę.
 2. Usuń 4 x śruby (A). To umożliwi zdjęcie paska (B).
- UWAGA: - upewnij się, że pasek został zdjęty najpierw z koła pasowego (D) silnika.

Założenie paska napędowego (W maszynach od nr. seryjnego 141779)

1. Załóż pasek na koło pasowe (C) a następnie na koło pasowe (D) silnika.
2. Sprawdź, czy pasek (B) biegnie przez środek ramienia naciągowego sprzęgła. (patrz rysunek obok – ułożenie paska napędowego (B))
3. Załóż i dokręć śrubę ramienia naciągowego sprzęgła, tak aby ramię znajdowało się 235 mm od płytki krzyżowej (patrz rysunek obok). Jeśli konieczna jest regulacja, reguluj dwie nakrętki (E) aż do osiągnięcia właściwej odległości.
4. AUmocuj osłonę używając śrub 6 xM8 do osiągnięcia momentu 28Nm.

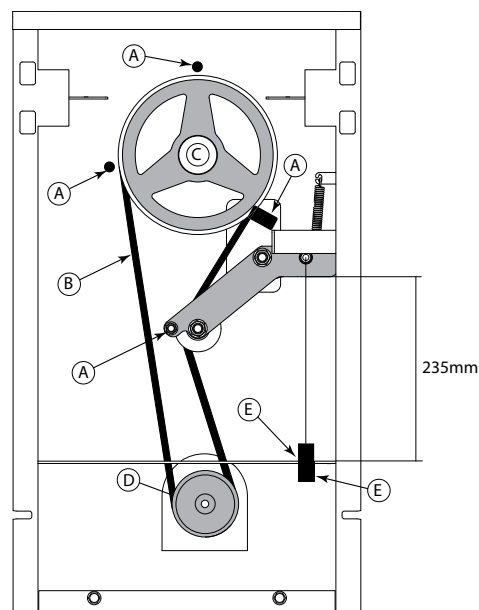

Gwarancja

Nowy transporter BMD 300 wyprodukowany przez Altrad Belle jest objęta gwarancją dla pierwotnego nabywcy przez okres jednego roku (12 miesięcy) od pierwotnej daty zakupu. Gwarancja Altrad Belle obejmuje błędy w konstrukcji, materiałach i jakości wykonania.

Następujące elementy nie są objęte gwarancją Altrad Belle:

1. Uszkodzenia spowodowane niewłaściwym użytkowaniem, zrzuconiem lub temu podobnym uszkodzeniem wywołanym lub będącym wynikiem nie zastosowania się do wskazanej kolejności założenia, zasady działania lub instrukcji konserwacji przez użytkownika.
2. Zmiany przyłączenia i naprawy wykonane przez osoby spoza Altrad Belle lub osoby inne niż jej uznani przedstawiciele handlowi.
3. Koszt transportu i przesyłek do i od Altrad Belle lub jej uznanych przedstawicieli handlowych celem naprawy bądź oceny technicznej jakichkolwiek z maszyn, niebędących podstawą do roszczenia gwarancyjnego.
4. Koszty materiałowo-robocze odnawiania, naprawy i wymiany elementów składowych w związku z ich zwykłym zużyciem.

Następujące elementy składowe nie są objęte gwarancją:

- pasy napędowe,
- filtry powietrza silnika,
- silnikowe świece zapłonowe.

Altrad Belle i/lub jej uznani przedstawiciele handlowi, dyrektorzy, pracownicy lub firmy ubezpieczeniowe nie ponoszą odpowiedzialności za następstwa lub inne uszkodzenia, straty i wydatki powstałe w związku lub będące skutkiem niemożności użytkowania maszyny w określonym przez siebie celu.

Roszczenia Gwarancyjne.

Wszelkie roszczenia wynikające z gwarancji należy najpierw kierować do Działu Obsługi Gwarancji firmy Altrad Belle telefonicznie, poprzez faks, pocztą elektroniczną lub też pisemnie.

Adres, na jaki należy kierować roszczenia gwarancyjne:

Tel: +44 (0)1298 84606

Fax: +44 (0)1298 84073

Email : warranty.dept@altrad-belle.com

Altrad Belle Warranty Department

Sheen, Nr. Buxton, Derbyshire, SK17 0EU England.

Rejestrowanie Gwarancji:

Pragnąc być bardziej przyjaznym dla środowiska w ofercie przetargowej dla ALTRAD Belle wprowadzamy możliwość rejestracji gwarancji online. Strona z rejestracją znajduje się pod adresem

http://www.bellegroup.com/index.php?p=warranty_registration

Na stronę rejestracji można także wejść skanując za pomocą smartfona kod QR znajdujący się obok.



Części Zamienne

Podczas konserwacji tego produktu można używać tylko oryginalnych, oryginalnych części zamiennych producenta.

Użytkownik traci wszelkie ewentualne roszczenia, jeśli użyte części zamienne są inne niż oryginalne części zamienne producenta.

Plik PDF z wykazami części do tego produktu można znaleźć w sekcji „produkt” na naszej stronie internetowej www.Altrad-Belle.com Informacje na temat pozyskiwania części zamiennych od lokalnego sprzedawcy można następnie znaleźć w sekcji „Skontaktuj się z nami”

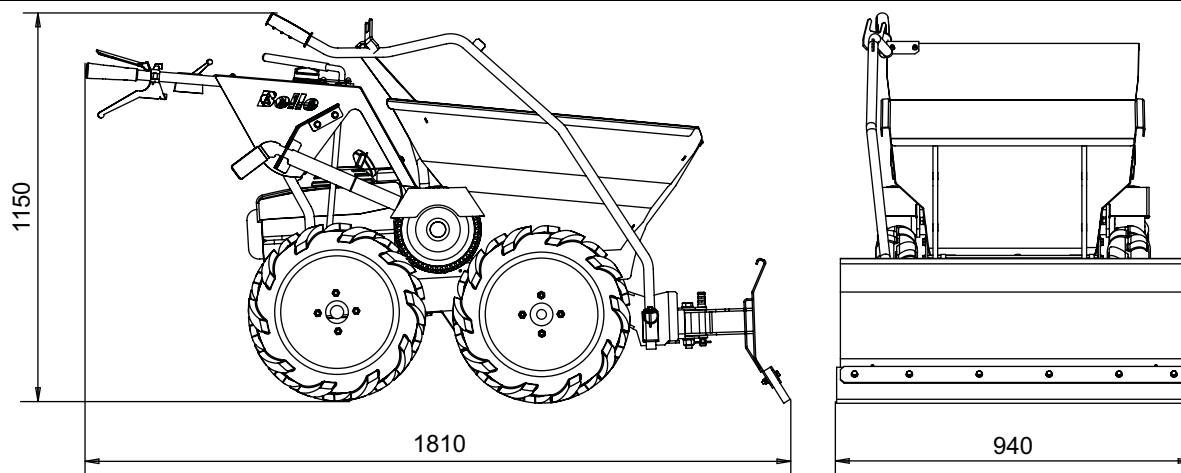

Waga Transportera z pługiem odśnieżającym (kg)	195
Waga pługu (kg)	40

Zalecenia Bezpieczeństwa

**OSTRZEŻENIE**

Przed obsługą i przeprowadzaniem konserwacji tej maszyny **NALEŻY PRZECZYTAĆ I PRZESTUDIOWAĆ** niniejszy podręcznik.

- Ze względu na dużą wagę pługu, nie może on być podnoszony przez jedną osobę, **JEDYNIEMU Z POMOCĄ DRUGIEJ OSOBY** przy użyciu odpowiednich narzędzi do unoszenia.
- Podczas obsługi urządzenia należy używać wyposażenia i odzieży ochronnej zgodnie z przepisami BHP.
- Waga pługu może powodować niewielkie przesunięcie kubła w kierunku ogranicznika, jeżeli dźwignia uwalniania kubła jest naciśnięta. **ZABRANIA SIĘ** naciskania na dźwignię przy zamontowanym pługu.
- Należy zachować szczególną uwagę przy zwalnianiu pługu z pozycji transport i obniżania go do poziomu ziemi.
- Uwaga! Należy zwrócić szczególną uwagę stąpając po świeżo-odsnieżonym śniegu.

UWAGA: Obciążenie kubła ułatwi odsnieżanie.

Instrukcja montażu

1. Włożyć główny element w dwa otwory podwozia Minidumpiera – patrz widok 1.
2. Włożyć klamrę w występ elementu głównego – patrz widok 2 upewniając się, że jest ona prawidłowo zaciśnięta – patrz widok szczegółu A.
3. Ustawić manetkę, znajdującą się na głównym elemencie, na 90° - patrz widok 3.
4. Wcisnąć manetkę obracając na 90° i dopasować uchwyt – patrz widok 4.
5. Jeżeli kubeł nie posiada otworu na rączkę haka, należy ją dopasować tak jak pokazuje widok 5 i 6. Ustawić pozycję i przewiercić wiertłem 6,5 mm. Zaleca się stosowanie ubrania ochronnego.
6. Przełożyć śruby M6 x 20, podkładki M6 i nakrętki gwintowane samohamowne M6 [typu Nyloc] przez rączkę i skręcić z siłą 16N/m – patrz widok 6.

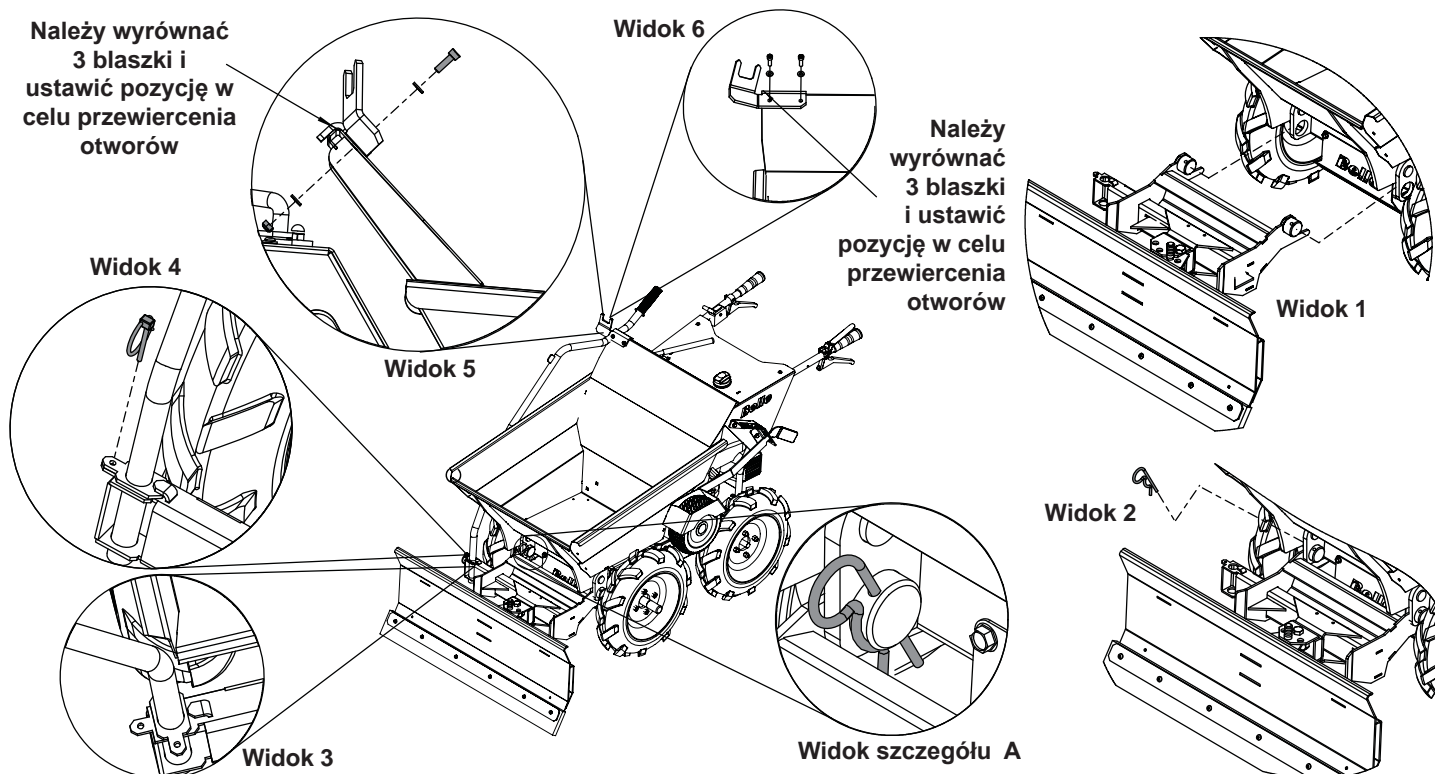

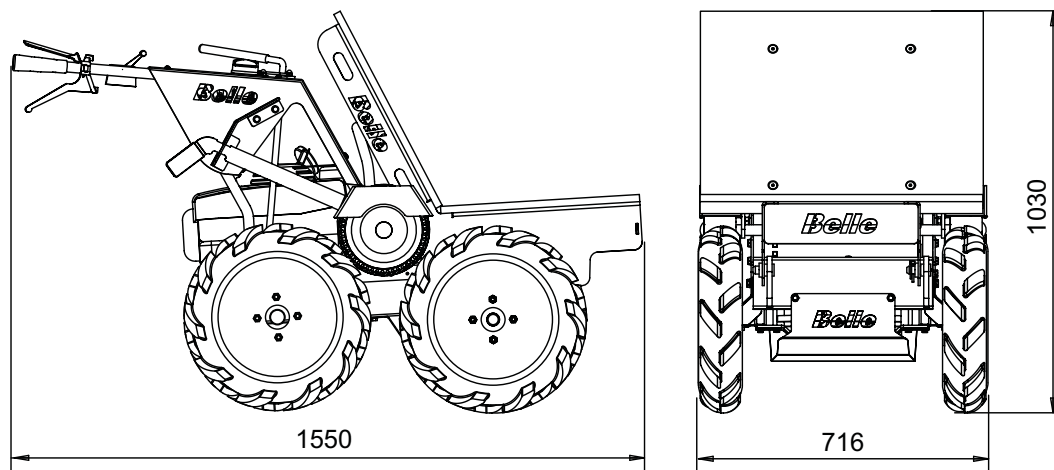

Waga Transportera z platformą transportową (kg)	143.2
Waga platformy (kg)	13.2
Ładowność maksymalna platformy (kg)	300
Powierzchnia (m2)	0.35

Zalecenia Bezpieczeństwa



OSTRZEŻENIE

Przed obsługą i przeprowadzaniem konserwacji tej maszyny **NALEŻY PRZECZYTAĆ I PRZESTUDIOWAĆ** niniejszy podręcznik.

- Ze względu na dużą wagę kubła, nie może on być podnoszony przez jedną osobę, **JEDYNIEM Z POMOCĄ DRUGIEJ OSOBY** przy użyciu odpowiednich narzędzi do unoszenia.
- Ze względu na dużą wagę platformy, nie może być podnoszona przez jedną osobę, **JEDYNIEM Z POMOCĄ DRUGIEJ OSOBY** przy użyciu odpowiednich narzędzi do unoszenia.
- Podczas obsługi urządzenia należy używać wyposażenia i odzieży ochronnej zgodnie z przepisami BHP.
- Należy zachować szczególną uwagę przy obciążaniu, aby ciężar nie spadł z platformy przy operowaniu maszyną.

Instrukcja montażu

1. Nacisnąć na dźwignię odblokowującą kubel i ustawić go w pozycji « przechył » - patrz Widok 1.
2. Wyjąć klamrę z piasty trzymającej kubel w ramie – patrz Widok 2.
3. Zdjąć kubel zsuwając go z ramy.
4. Założyć platformę, ustawić pozycję « przechył » i wsunąć ją na ramę – patrz 3.
5. Przymocować platformę do ramy wkładając klamrę w piastę – patrz Widok 4.
6. Przesunąć platformę do tyłu do pozycji roboczej,

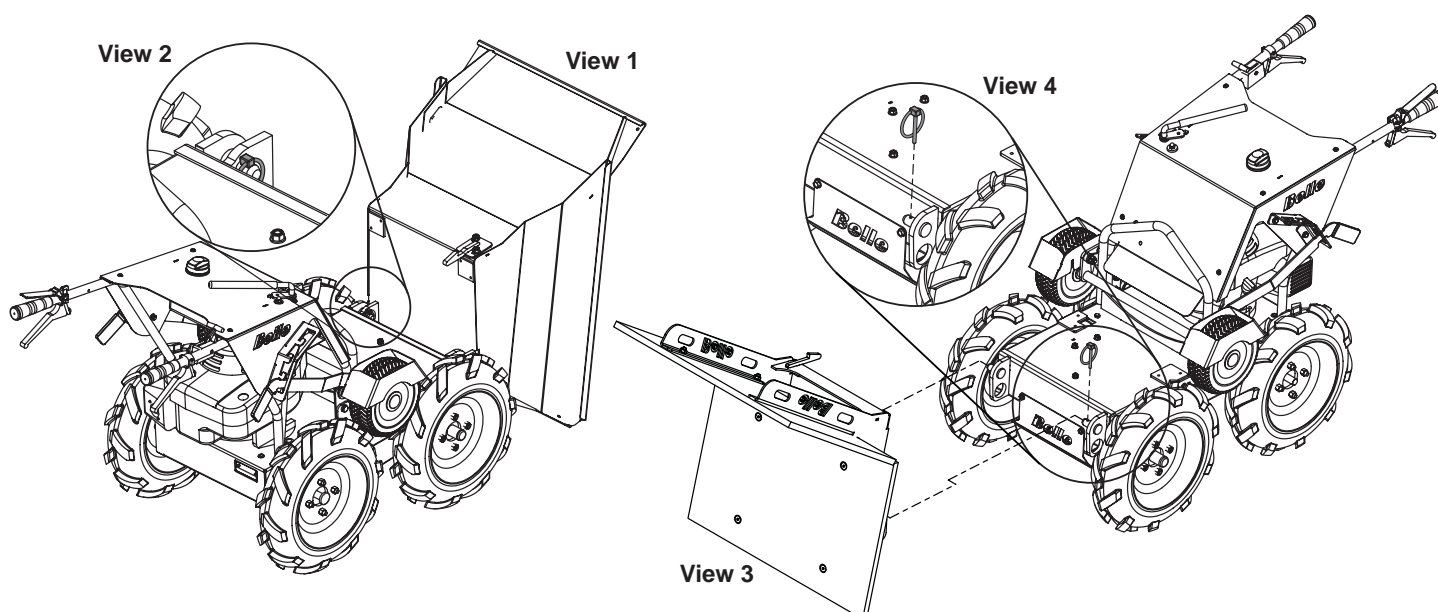

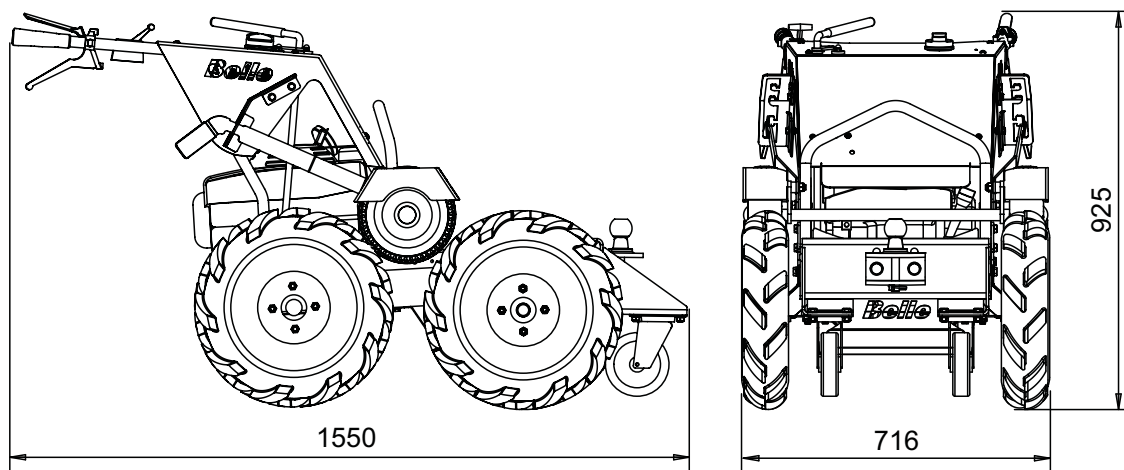

Waga Transportera z zamontowanym elementem holowniczym (kg)	147
Waga holu (kg)	17
Rozmiar kuli holowniczej (mm)	50
Zdolność holowania Max.– na płaskim terenie (kg)	1000
Zdolność holowania Max.– na pochyłym terenie 10° (kg)	350

Zalecenia Bezpieczeństwa



OSTRZEŻENIE

Przed obsługą i przeprowadzaniem konserwacji tej maszyny **NALEŻY PRZECZYTAĆ I PRZESTUDIOWAĆ** niniejszy podręcznik.

- Ze względu na dużą wagę kubła, nie może on być podnoszony przez jedną osobę, **JEDYNIEM Z POMOCĄ DRUGIEJ OSOBY** przy użyciu odpowiednich narzędzi do unoszenia.

Instrukcja montażu

- Nacisnąć na dźwignię odblokowującą kubel i ustawić go w pozycji « przechył » - patrz Widok 1.
- Wyjąć klamrę z piasty trzymającej kubel w ramie – patrz Widok 2.
- Zdjąć kubel zsuwając go z ramy.
- Zatoczyć hol w pobliżu ramy i założyć go na ramę – patrz Widok 3.
- Zabezpieczyć hol w ramie zaciskając klamrę w piaście – patrz Widok 4.

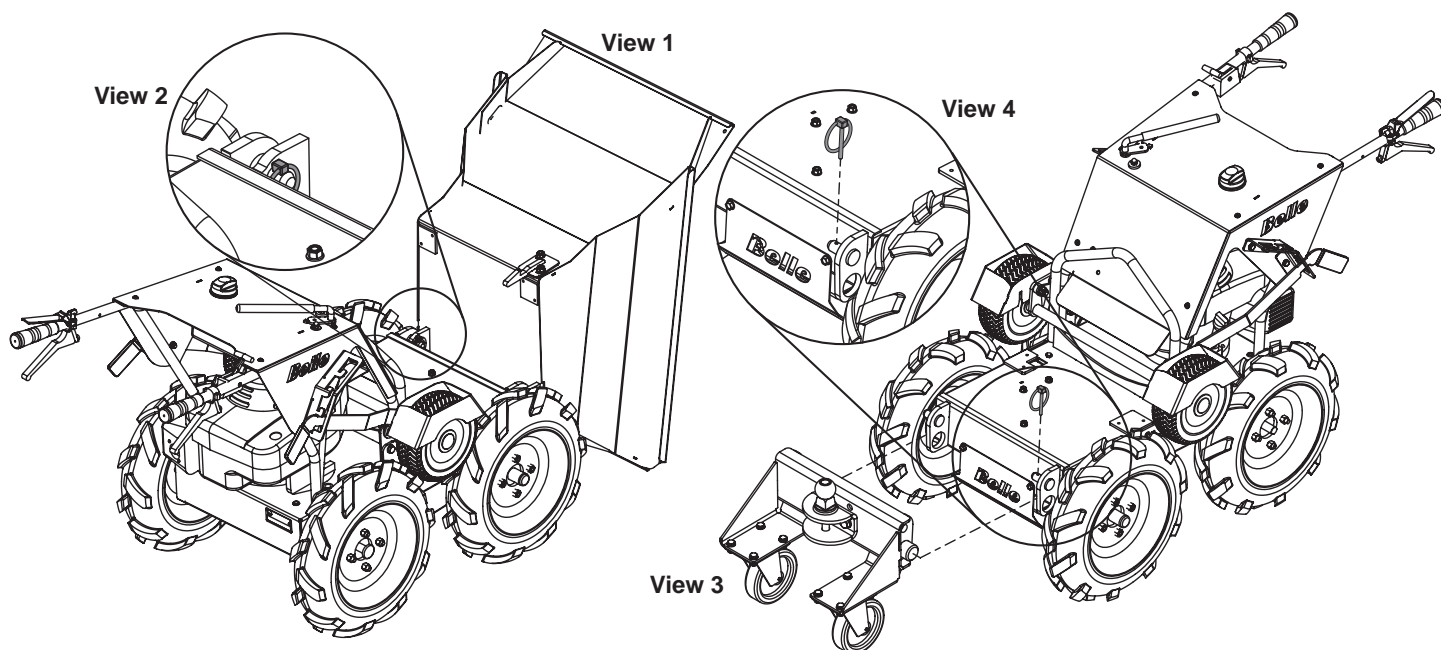

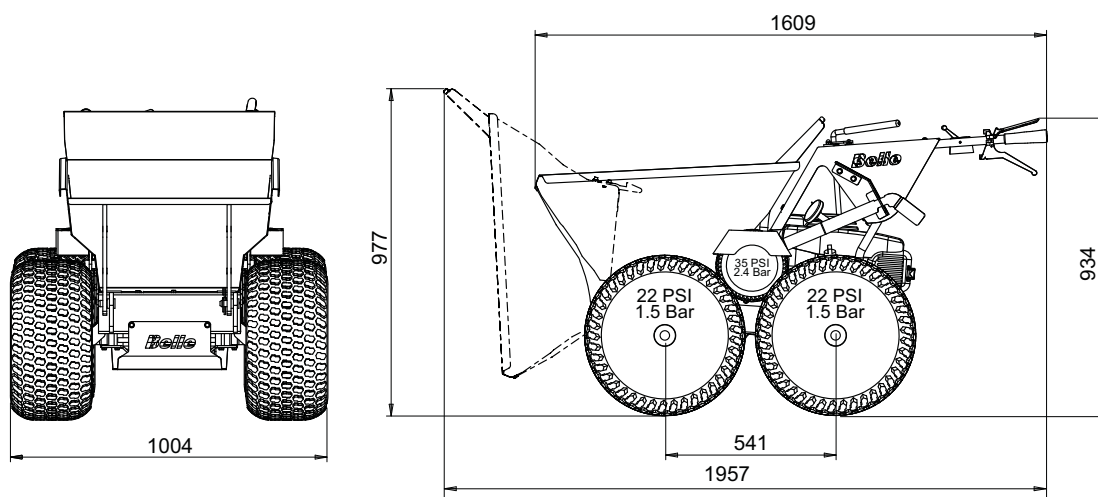

Rozmiar kół – Koła unoszące (w calach)	20 x 10 -8
Waga Transportera z kołami unoszącymi (kg)	195
Waga kół unoszących (1 koło) (kg)	10

Instrukcja montażu



OSTRZEŻENIE

Przed obsługą i przeprowadzaniem konserwacji tej maszyny **NALEŻY PRZECZYTAĆ I PRZESTUDIOWAĆ** niniejszy podręcznik.

Instrukcja montażu

- Należy zmienić ustawienie kół napędzających z pozycji 4 na pozycję konserwacji. Umożliwi to zdjęcie kół Minidumpera.
- Wymienić po kolei każde koło. W tym celu należy zdjąć nakrętki za pomocą tulei 19mm, następnie zdjąć koło. Po zdjęciu koła, można założyć nowe łączniki odległościowe na rdzeń – patrz Widok szczegółu A.
- Przy łączeniu łączników śrubami należy upewnić się, że nakrętki stożkowe znajdują się na zewnątrz jak pokazuje Widok szczegółu 1. Wszystkie 4 śruby należy zaciśnąć z siłą 45Nm.
- Po zakręceniu śrub łączników, można założyć koła unoszące za pomocą 4 nakrętek. Należy je zaciśnąć z siłą 45Nm. Tak samo należy postąpić w przypadku 3 pozostałych kół.
- Po zamontowaniu wszystkich kół, koła unoszące można ustawić na pozycję « 4 koła unoszące ». Należy wyregulować ciśnienie kół na 22psi (1,5 bar).

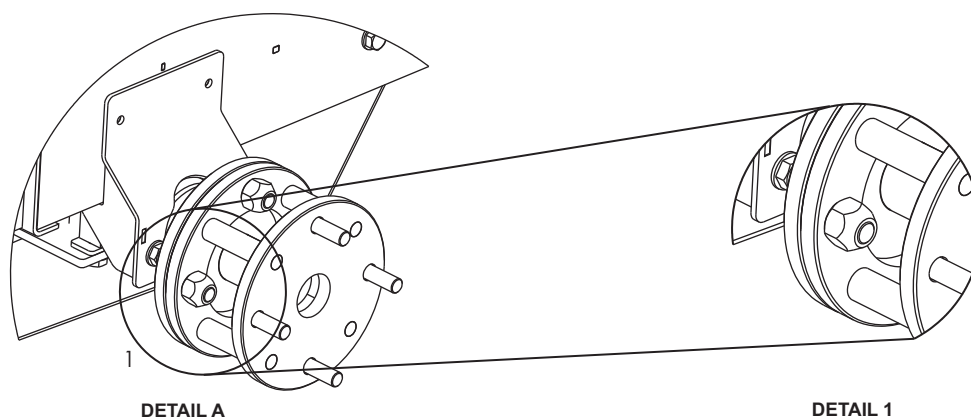



Πώς να χρησιμοποιήσετε τις οδηγίες

Οι οδηγίες αυτές έχουν γραφτεί για να βοηθήσουν στον χειρισμό και συντήρηση του μικρού BMD μηχανοκίνητου φορτωτή. Οι οδηγίες προτίθενται για αντιπροσώπους και χειριστές του.

Πρόλογος

Η παράγραφος με τίτλο **‘Περιβάλλον’** δίνει οδηγίες για την ανακύκλωση των εξαρτημάτων με τρόπο φιλικό προς το περιβάλλον. Η παράγραφος με τίτλο **‘Περιγραφή του μηχανήματος’** βοηθά στην εξοικείωση με τον σχεδιασμό και τις ρυθμίσεις του μηχανήματος. Οι παράγραφοι **‘Γενική Ασφάλεια’** και **‘Υγεία και ασφάλεια’** εξηγούν πώς πρέπει να χρησιμοποιείται το μηχάνημα με ασφάλεια. Ο οδηγός **‘Εντοπισμός βλάβης’** βοηθά στην λύση τυχών προβλημάτων του μηχανήματος. Η παράγραφος **‘Εγγύηση’** εξηγεί λεπτομερώς τι ακριβώς καλύπτει η εγγύηση και την διαδικασία διεκδίκησης από αυτήν. Η παράγραφος με τίτλο **‘Συντήρηση’** βοηθά στη γενική διατήρηση και συντήρηση του μηχανήματος.

Συμβουλές σχολίων.

Το κείμενο στις οδηγίες που χρειάζεται ιδιαίτερη προσοχή προβάλλεται με τον παρακάτω τρόπο:



ΠΡΟΣΟΧΗ

Το προϊόν μπορεί να βρίσκεται σε κίνδυνο. Το μηχάνημα μπορεί να πάθει βλάβη ή να προκληθεί τραυματισμό στον χειριστή δεν ακολουθηθούν οι διαδικασίες με τον σωστό τρόπο.



ΠΡΟΕΙΔΟΠΟΙΗΣΗ

Η ζωή του χειριστή μπορεί να βρίσκεται σε κίνδυνο.



ΠΡΟΕΙΔΟΠΟΙΗΣΗ



ΠΡΟΕΙΔΟΠΟΙΗΣΗ

ΔΙΑΒΑΣΤΕ τις οδηγίες πριν χειριστείτε ή προσπαθήσετε να επισκευάσετε το μηχάνημα.

Να γνωρίζετε πώς να ρυθμίσετε το μηχάνημα και τι πρέπει να κάνετε για ασφαλή συντήρηση.

(Σιγουρευτείτε ότι ξέρετε πως να διακόψετε την λειτουργία του μηχανήματος πριν το θέσετε σε λειτουργία, σε περίπτωση που αντιμετωπίσετε δυσκολίες).

Πάντα να φοράτε ή να χρησιμοποιείτε τον κατάλληλο εξοπλισμό για την δική σας προστασία. Εάν έχετε **ΕΡΩΤΗΣΕΙΣ** για την ασφαλή χρήση ή συντήρηση του μηχανήματος **ΡΩΤΗΣΤΕ ΤΟΝ ΠΡΟΪΣΤΑΜΕΝΟ ΣΑΣ Ή ΕΠΙΚΟΙΝΩΝΗΣΤΕ ΜΕ ΤΗΝ Altrad Belle** +44(0) 1298 84606.



Περιεχόμενα

Πώς να χρησιμοποιήσετε τις οδηγίες	140
Προειδοποίηση	140
Περιγραφή μηχανήματος	141
Τεχνικές πληροφορίες.....	142
Επιγραφές	143 - 144
Γενική ασφάλεια	145
Υγεία και ασφάλεια	145
Περιβάλλον	146
Οδηγίες πριν το ξεκίνημα	146
Διαδικασία έναρξης και διακοπής της λειτουργίας του μηχανήματος	146
Οδηγίες λειτουργίας.....	147
Οδηγός εντοπισμού βλάβης	147
Συντήρηση	148 - 149
Εγγύηση	149
Ανταλλακτικά	149
Παρελκόμενα – Εκχιονιστήρας	150
Παρελκόμενα - Επίπεδη καρότσα	151
Παρελκόμενα – Κοτσαδόρος	152
Παρελκόμενα - Ελαστικά για γρασίδι.....	153
Δήλωση συμμόρφωσης ΕΚ/ΕΕ	12

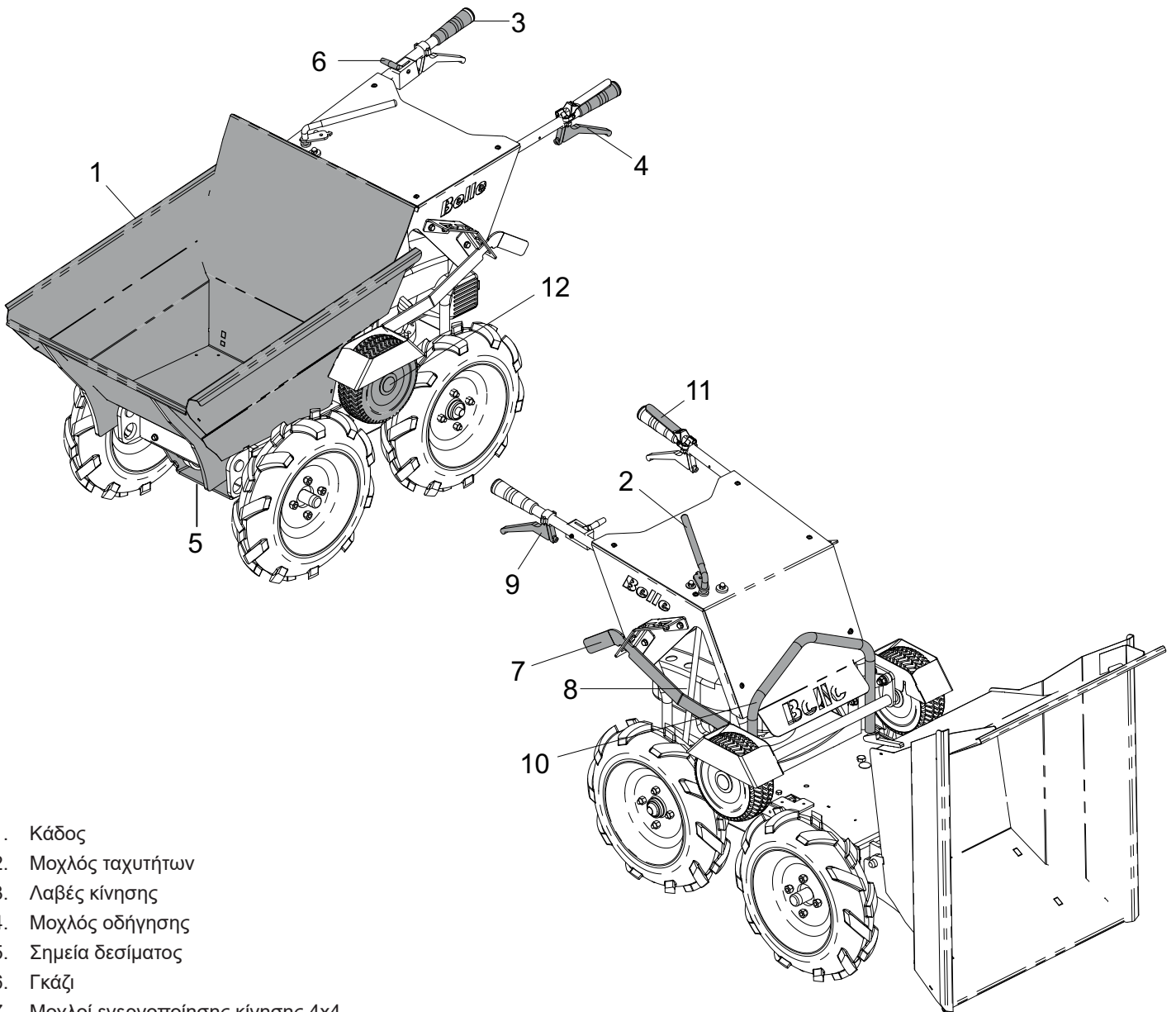

1. Κάδος
2. Μοχλός ταχυτήτων
3. Λαβές κίνησης
4. Μοχλός οδήγησης
5. Σημεία δεσίματος
6. Γκάζι
7. Μοχλοί ενεργοποίησης κίνησης 4x4
8. Σημείο προσθήκης λαδιού και ράβδος μέτρησης
9. Μοχλός απελευθέρωσης κάδου
10. Σημείο ανύψωσης
11. Μοχλός λειτουργίας
12. Τροχός τριβής (θέτει σε λειτουργία την κίνηση 4x4)

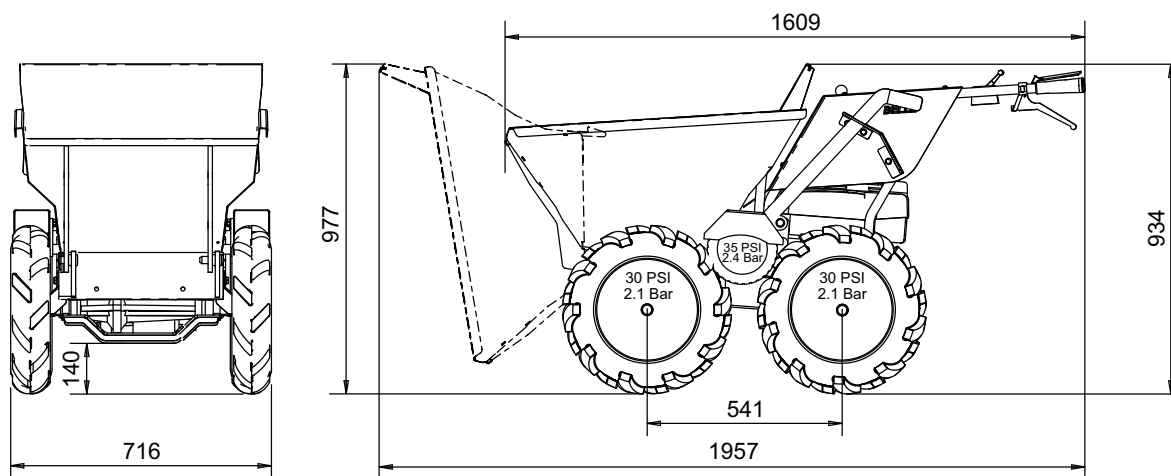

Μοντέλο κινητήρα (Hp / kW)	Honda GXV160 (*4.4 / 3.2)
Τύπος κινητήρα	Αμόλυβδη βενζίνη
Μέγιστο RPM κινητήρα	3000
Μέγιστη ταχύτητα-Εμπρός (χιλ/ώρα)	6
Μέγιστη ταχύτητα-Όπισθεν (χιλ/ώρα)	2.6
Χωρητικότητα κάδου-όταν γεμάτος (Ltr)	113
Χωρητικότητα κάδου-όταν γεμάτος στο μέγιστο (Ltr)	134
Tyre Size - Τροχοί πολλαπλών εδαφών (in)	4.00 x 10
Tyre Size - Friction Wheel (in)	9 x 3.5 -4
Βάρος μηχανήματος (kg)	155
Μέγιστο βάρος άξονα (kg)	300
Μέγιστη ανηφορική κλίση	20°
Μέγιστη κατηφορική κλίση	20°
Επίπεδο θορύβου (dB L _{WA})	99
Τριαξονική δόνηση (m/s ²)	6.6

* Η ονομαστική ισχύς των βενζινοκινητήρων που υποδεικνύεται σε αυτό το έγγραφο είναι η καθαρή ισχύς που δοκιμάστηκε σε κινητήρα βενζίνης παραγωγής για το μοντέλο βενζινοκινητήρα και μετρήθηκε σύμφωνα με το SAE J1349 σε καθορισμένες σ.α.λ. Οι βενζινοκινητήρες μαζικής παραγωγής ενδέχεται να διαφέρουν από αυτήν την τιμή. Η πραγματική ισχύς εξόδου για τον βενζινοκινητήρα που είναι εγκατεστημένος στο τελικό μηχάνημα θα ποικίλλει ανάλογα με πολλούς παράγοντες, όπως η ταχύτητα λειτουργίας του βενζινοκινητήρα κατά την εφαρμογή, οι περιβαλλοντικές συνθήκες, η συντήρηση και άλλες μεταβλητές. Η Honda διατηρεί το δικαίωμα να τροποποιήσει τις προδιαγραφές της ανά πάσα στιγμή και χωρίς προειδοποίηση.

- A. Επιγραφή Οδηγιών λειτουργίας.
- B. Επιγραφή αμόλυβδης.
- C. Επιγραφή Επιλογής ταχύτητας.
- D. Επιγραφή 4-τροχης κίνησης.

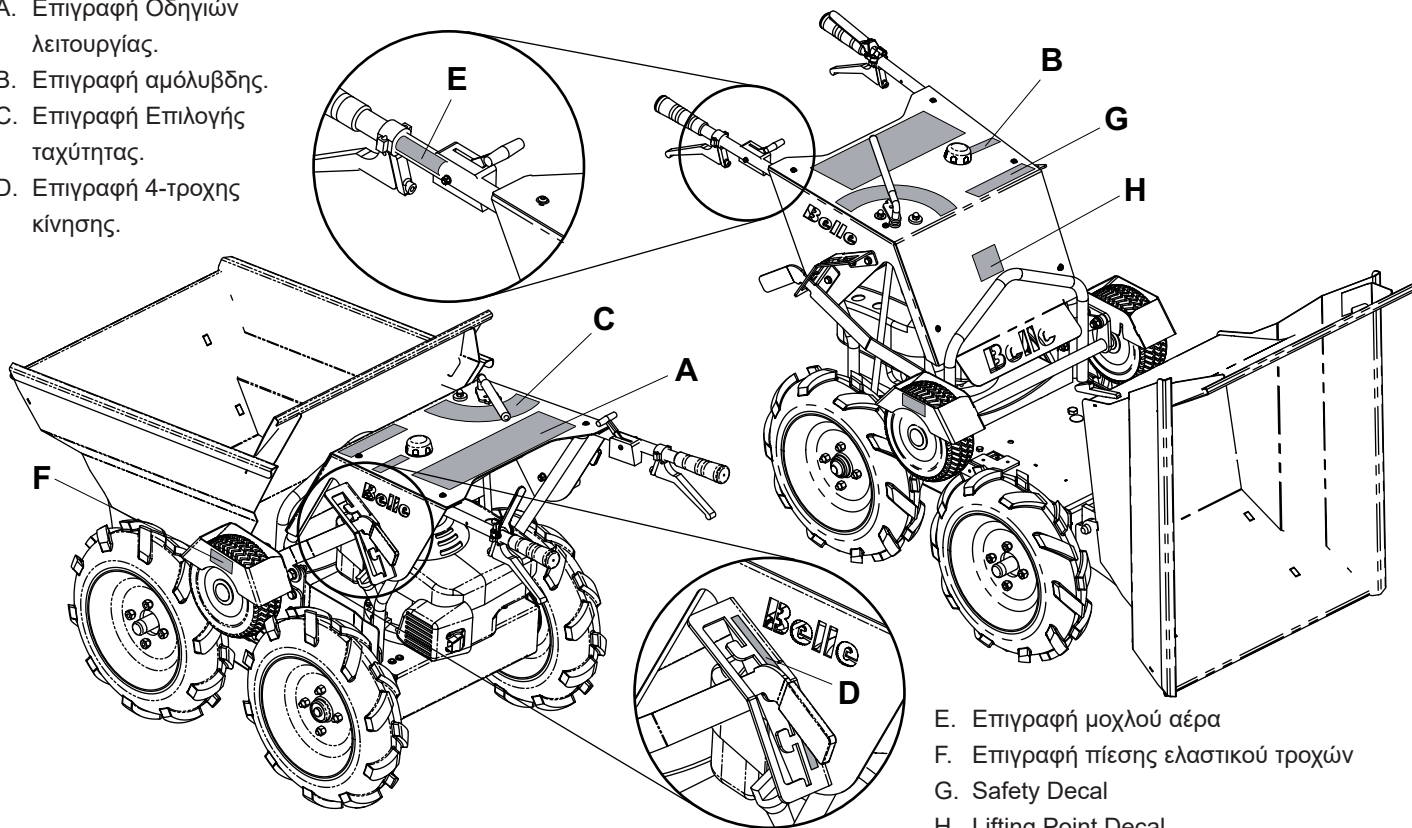

- E. Επιγραφή μοχλού αέρα
- F. Επιγραφή πίεσης ελαστικού τροχών
- G. Safety Decal
- H. Lifting Point Decal

A- Επιγραφή Οδηγιών λειτουργίας

1. Επιλέξτε τη νεκρή ταχύτητα (ουδέτερη θέση).
2. Επιλέξτε τη θέση του αέρα.
- 3α. Βάλτε τον διακόπτη του καυσίμου στη θέση 'ON'.
- 3β. Βάλτε μπροστά τον κινητήρα χρησιμοποιώντας τη χειροκίνητη εκκίνηση.
4. Επιλέξτε την επιθυμητή ταχύτητα στροφών.
5. Επιλέξτε την επιθυμητή ταχύτητα.
6. Πιέστε προς τα κάτω το μοχλό φρένου και ταυτόχρονα τραβήξτε τον μοχλό του συμπλέκτη για να τεθεί σε λειτουργία το μηχάνημα.
- 7α. Απελευθερώστε τον μοχλό του συμπλέκτη για να σταματήσει το μηχάνημα.
- 7β. Απελευθερώστε το φρένο για να τεθεί σε λειτουργία το φρένο παρκαρίσματος.
8. ΜΗΝ αλλάξετε ταχύτητα όταν το μηχάνημα βρίσκεται σε κίνηση.
9. Για να απελευθερώσετε τον κάδο, τραβήξτε προς τα πάνω τον μοχλό απελευθέρωσης του κάδου και ανασηκώστε το πίσω μέρος του μηχανήματος χρησιμοποιώντας τα χερούλια.
10. Επιλέξτε την θέση 'OFF' για να σταματήσει το μηχάνημα.

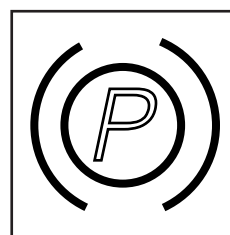

Μοχλός λειτουργίας

B - Unleaded Decal

Χρησιμοποιείτε μόνο αμόλυβδη SP95.

Γ - Επιγραφή επιλογής ταχύτητας

- 1 = Όπισθεν. Μπορεί να χρησιμοποιηθεί σε λοφίσκους με κλίση λιγότερη από 20°.
- 0 = Νεκρή θέση.
- 1 = 1η ταχύτητα. Μπορεί να χρησιμοποιηθεί σε λοφίσκους με κλίση λιγότερη από 20°.
- 2 = 2η ταχύτητα.
- 3 = 3η ταχύτητα.
- 4 = 4η ταχύτητα. Θα πρέπει να χρησιμοποιείται σε επίπεδο έδαφος και χωρίς φορτίο.

ΣΗΜΕΙΩΣΗ:- Το μηχάνημα δεν πρέπει να χρησιμοποιείται σε λοφίσκους με κλίση μεγαλύτερη από 20°.

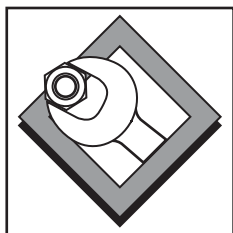
D - Επιγραφή 4-τροχης κίνησης

Θέση συντήρησης

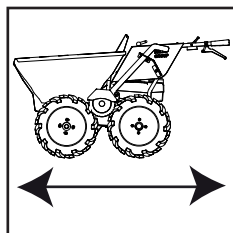
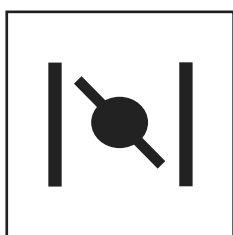
4-τροχη κίνηση /
θέση λειτουργίας**E - Choke Lever Decal**

Θέση αέρα

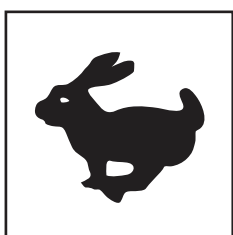
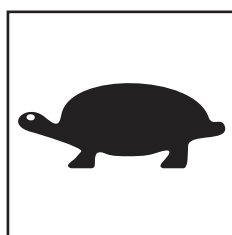
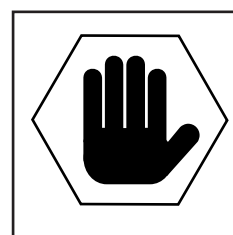
Θέση γρήγορης
κίνησης του
κινητήραΘέση αργής κίνησης
του κινητήρα

Θέση OFF

F - Επιγραφή πίεσης ελαστικού τροχών

- Η πίεση του μπροστινού και του οπίσθιου ελαστικού πρέπει να είναι **30 PSI/2.1 Bar**.
- Η πίεση του τροχού τριβής πρέπει να είναι **35 PSI/2.1 Bar**.

G - Επιγραφές ασφαλείας

ΠΡΟΣΟΧΗ!

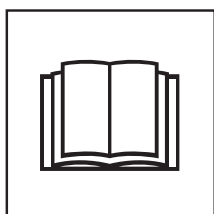
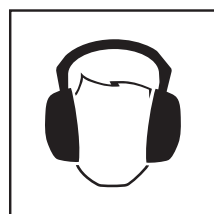
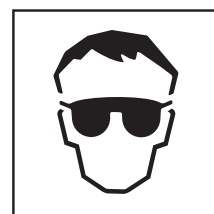
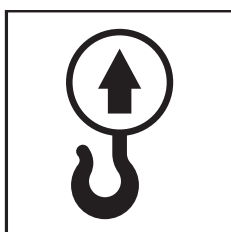
Διαβάστε το
εγχειρίδιο
λειτουργίαςΦορέστε
προστατευτικά
υποδήματαΦορέστε
προστατευτικά
αφτιώνΦορέστε
προστατευτικά
ματιών**H - Επιγραφή σημείου ανύψωσης**

Σημείο ανύψωσης

Για την δική σας ασφάλεια και για την ασφάλεια των γύρω σας διαβάστε και σιγουρευτείτε ότι κατανοείτε τις παρακάτω οδηγίες. Είναι υποχρέωση του χειριστή να κατανοήσει την διαδικασία λειτουργίας του μηχανήματος. Εάν δεν είσατε σίγουροι ως προς το πώς να χρησιμοποιήσετε σωστά τον φορτωτή BMD, συμβουλευτείτε τον προϊστάμενο σας ή την Altrad Belle.



ΠΡΟΕΙΔΟΠΟΙΗΣΗ

Η εσφαλμένη συντήρηση ή χρήση μπορεί να είναι επικίνδυνη. Διαβάστε και κατανοήστε αυτήν την παράγραφο πριν συντηρήσετε, ή επισκευάσετε το μηχάνημα.

- Το μηχάνημα είναι βαρύ και δεν πρέπει να σηκώνεται από ένα μόνο άτομο. ΖΗΤΗΣΤΕ ΒΟΗΘΕΙΑ και χρησιμοποιήστε εξοπλισμό ανύψωσης.
- Σχηματίστε ζώνη φρούρησης και κρατήστε μακριά μέλη του κοινού ή μη εξουσιοδοτημένα άτομα.
- Ο χειριστής πρέπει πάντα να φοράει Ατομικό Προστατευτικό Εξοπλισμό (ΑΠΕ) οπότε χειρίζεται το μηχάνημα (βλέπε Υγεία και Ασφάλεια).
- Σιγουρευτείτε ότι γνωρίζετε τον τρόπο διακοπής της λειτουργίας του κινητήρα πριν την έναρξη σε περίπτωση που βρείτε δυσκολίες.
- Ο κινητήρας πρέπει να μην είναι σε λειτουργία όταν συντηρείτε το μηχάνημα, πριν το μετακινήσετε ή το μεταφέρετε.
- Όταν ο κινητήρας είναι σε λειτουργία τότε ζεσταίνεται. Αφήστε τον να κρυώνει πριν τον ακουμπήσετε. Μην αφήνετε τον κινητήρα να λειτουργεί χωρίς επίβλεψη.
- Μην βγάζετε ή μικρύνετε τα προστατευτικά, βρίσκονται εκεί για την δική σας προστασία. Να ελέγχετε πάντα τα προστατευτικά σε περίπτωση που σπάσουν ή χαθούν. ΜΗΝ ΧΡΗΣΙΜΟΠΟΙΗΣΕΤΕ ΤΟΝ ΦΟΡΤΩΤΗ BMD μέχρι να αντικατασταθούν ή επισκευαστούν τα προστατευτικά.
- Μην χρησιμοποιήσετε το μηχάνημα αν είσατε άρρωστοι, κουρασμένοι ή υπό την επιρροή αλκοόλ ή ναρκωτικών.
- Μην στέκεστε μπροστά από το μηχάνημα όταν αυτό λειτουργεί.
- Μην χρησιμοποιείτε τον φορτωτή BMD για να μεταφέρετε ανθρώπους.
- Μην απελευθερώσετε ξαφνικά το φρένο όταν το μηχάνημα είναι φορτωμένο και κινείται προς τα εμπρός γιατί ίσως να αναποδογυρίσει.
- Όταν το μηχάνημα κινείται σε κατηφόρα ενεργοποιήστε την όπισθεν με τον συμπλέκτη και τον μοχλό παρκαρίσματος πιεσμένο προς τα κάτω. Αν χρειαστεί, αφήστε το γκάζι έτσι ώστε τα φρένα του μηχανήματος να ελέγχουν την ταχύτητα.
- Σιγουρευτείτε ότι όταν κινείται σε κατηφόρα το μηχάνημα κινείται με την όπισθεν.

Ασφάλεια καυσίμου



ΠΡΟΕΙΔΟΠΟΙΗΣΗ

Το καύσιμο είναι εύφλεκτο. Μπορεί να προκαλέσει τραυματισμό στον χειριστή ή βλάβη στο μηχάνημα. Σε περίπτωση φωτιάς, θέστε τον κινητήρα εκτός λειτουργίας, σβήστε την φωτιά και μην καπνίζετε όταν γεμίζετε το ντεπόζιτο. Πάντα να σκουπίζετε το χυμένο καύσιμο.

- Πριν ανεφοδιάσετε με καύσιμο, σβήστε τον κινητήρα και αφήστε τον να κρυώσει.
- Κατά την διάρκεια ανεφοδιασμού καυσίμου ΜΗΝ καπνίζετε και μην επιτρέψετε να υπάρχει φωτιά στην περιοχή.
- Σε περίπτωση που χυθεί καύσιμο, καλύψτε το με άμμο. Αν χυθεί στα ρούχα σας, αλλάξτε τα.
- Φυλάσσετε το καύσιμο σε δοχείο κατάλληλα κατασκευασμένο και κρατήστε το μακριά από ζέστη και πηγές ανάφλεξης.
- Σε περίπτωση που το καύσιμο χυθεί κατά την διάρκεια ανεφοδιασμού, σκουπίστε το και περιμένετε δυο λεπτά πριν θέσετε σε λειτουργία τον κινητήρα.

Υγεία και ασφάλεια

Δόνηση

Δόνηση από την λειτουργία του μηχανήματος μεταφέρεται από τη χειρολαβή στα χέρια του χειριστή. ΜΗΝ ξεπεράσετε το χρονικό όριο χρήσης. (βλέπε παράγραφο Τεχνικές Πληροφορίες).

ΑΠΕ (Ατομικός Προστατευτικός Εξοπλισμός).

Να φοράτε τον σωστό εξοπλισμό όταν χρησιμοποιείτε το μηχάνημα, π.χ. προστατευτικά γυαλιά, γάντια, ωτοασπίδες, μάσκα σκόνης και παπούτσια με ασάλινα εσωτερικά καλύμματα. Μαζέψετε τα μαλλιά και αφαιρέστε τα κοσμήματα που μπορούν να πιαστούν στα μετακινούμενα μέρη του μηχανήματος.

Καύσιμο.

Μην εισπνεύσετε ατμούς καυσίμου και μην έρθει σε επαφή με το δέρμα. Ξεπλύνετε τα ίχνη καυσίμου αμέσως. Εάν έρθει σε επαφή με τα μάτια σας, ξεπλύντε τα με άφθονο νερό και επισκεφτείτε ένα γιατρό το συντομότερο δυνατό.

Αέρια εξάτμισης.



ΠΡΟΕΙΔΟΠΟΙΗΣΗ

Τα αέρια που παράγονται από το μηχάνημα είναι τοξικά και μπορούν να σκοτώσουν!

Μην χρησιμοποιείτε τον φορτωτή BMD σε κλειστούς χώρους, ο χώρος πρέπει να αερίζεται επαρκώς.



Περιβάλλον

Ασφαλή ρίψη



Οδηγίες για την προστασία του περιβάλλοντος. Το μηχάνημα περιέχει πολύτιμα υλικά. Ρίψτε τα μηχανήματα και τα αξεσουάρ στους ανάλογους τόπους ανακύκλωσης

Εξάρτημα	Υλικό
Χειρολαβή	Ατσάλι
Κύριο πλαίσιο	Ατσάλι
Σασί	Ατσάλι
Κινητήρας	Ατσάλι και αλουμίνιο
Κιβώτιο ταχυτήτων	Αλουμίνιο, ατσάλι και φώσφορος μπρούτζος
Κάδος	Ατσάλι
Διάφορα εξαρτήματα	Ατσάλι και καουτσούκ



Έλεγχοι πριν το ξεκίνημα

Επιθεώρηση πριν την έναρξη λειτουργίας

Η παρακάτω επιθεώρηση πρέπει να γίνεται πριν την έναρξη κάθε εργασίας ή ανά τέσσερις ώρες λειτουργίας-όποιο από τα δύο προηγηθεί. Διαβάστε την παράγραφο για την συντήρηση για πιο λεπτομερή καθοδήγηση. Αν εντοπιστεί βλάβη, μην χρησιμοποιήσετε τον φορτωτή BMD μέχρι αυτή να επισκευαστεί.

1. Ελέγξτε το μηχάνημα για ίχνη ζημιάς. Ελέγξτε τα μέρη του μηχανήματος, πρέπει να βρίσκονται σε καλή κατάσταση και στην θέση τους.
2. Ελέγξτε τα επίπεδα των υγρών, τις άκρες των λαστιχών, τις άκρες των σωλήνων αποστράγγισης και όλα τα άλλα σημεία του μηχανήματος για ίχνη διαρροής. Επισκευάστε τις διαρροές πριν θέσετε σε λειτουργία το μηχάνημα.
3. Ελέγξτε το επίπεδο λαδιού και προσθέστε αν χρειαστεί.
4. Ελέγξτε το επίπεδο καυσίμου και προσθέστε αν χρειαστεί
5. Ελέγξτε το μηχάνημα για διαρροές καυσίμου και λαδιού.



Επιγραφές

Βενζινοκινητήρας Honda GXV 160

Έναρξη

1. Γυρίστε τον διακόπτη καυσίμου στην θέση ON. Βλέπε διάγραμμα 1
2. Μετακινήστε το μοχλό του γκαζιού στην θέση του εμφράκτη (αέρα) Μην χρησιμοποιείτε τον αέρα όταν ο κινητήρας είναι ζεστός. Μετακινήστε το γκάζι ελαφριά προς την θέση Maximum RPM.
3. Τραβήξτε τον αφέτη εκκίνησης ελαφριά μέχρι να νοιώσετε αντίσταση και μετά τον τραβήξτε απότομα. ΣΗΜΕΙΩΣΗ: Μην επιτρέψετε στον μοχλό να ανακάμψει γρήγορα και να χτυπήσει τον κινητήρα. Για να μην προκληθεί ζημία στον εφέτη εκκίνησης, μαλακά βάλτε τον στην θέση του.
4. Εάν χρησιμοποιήθηκε τον αέρα για να θέσετε σε λειτουργία τον κινητήρα, γυρίστε το γκάζι στην θέση high και μόλις ο κινητήρας θερμανθεί αρκετά, αφήστε τον να λειτουργεί χωρίς την χρήση του αέρα.

Γκάζι

5. Βάλτε το γκάζι στην επιθυμητή ταχύτητα. Για καλύτερη απόδοση συνιστάται ο κινητήρας να λειτουργεί με το γκάζι στην μέγιστη (γρηγορότερη) θέση.



ΠΡΟΣΟΧΗ

Για λόγους ασφάλειας, η μέγιστη ταχύτητα λειτουργίας πρέπει να ρυθμιστεί με ένα ειδικό εργαλείο. Συμβουλευτείτε τον αντιπρόσωπο της Honda για αυτήν την εφαρμογή.

6. Με την βοήθεια ενός ταχύμετρου ελέγξτε την ταχύτητα της μηχανής. Εάν δεν μπορείτε να επιτύχετε την μέγιστη καθορισμένη ταχύτητα, συμβουλευτείτε τον αντιπρόσωπο της Honda.

Διακοπή λειτουργίας

7. Βάλτε το γκάζι στην θέση διακοπής (STOP). Η στρόφιγγα καυσίμου θα σταματήσει αυτόματα.
8. Όταν το μηχάνημα έχει σταματήσει, γυρίστε την βαλβίδα καυσίμου στην θέση OFF, αν δεν πρόκειται να επαναλειτουργήσετε τον κινητήρα σύντομα. Βλέπε διάγραμμα 2

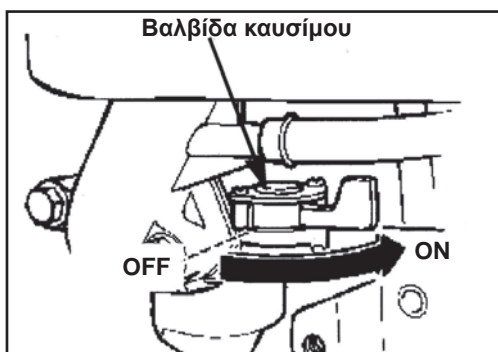

Διάγραμμα 1

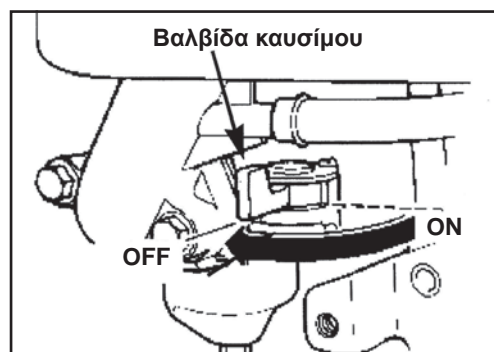

Διάγραμμα 2

Επιλογές ταχύτητας

- 1η ταχύτητα = για απότομες πλαγιές, σκαλιά και ράμπες
- 2η ταχύτητα = για πλαγιές
- 3η ταχύτητα = για κίνηση στο έδαφος όταν το μηχάνημα είναι φορτωμένο
- 4η ταχύτητα = για κίνηση στο έδαφος όταν το μηχάνημα δεν είναι φορτωμένο

Λειτουργία του φορτωτή BMD

1. Θέστε σε λειτουργία τον κινητήρα.
2. Με τον κινητήρα αναμμένο, επιλέξτε την ταχύτητα με το να γυρίσετε τον μοχλό των ταχυτήτων (2) στην επιθυμητή θέση.
3. Ελευθερώστε το φρένο με το να πιέσετε το κόκκινο μοχλό παρκαρίσματος (11) προς τα κάτω και προς την χειρολαβή και τραβήξτε τον μοχλό οδήγησης (4) προς τα πάνω για να ενεργοποιηθεί το οδήγημα. Το μηχάνημα μπορεί τώρα να χρησιμοποιηθεί.
4. Όταν το μηχάνημα κινείται μπορείτε να ανοίξετε τον αέρα ή να τον κλείσετε αυξάνοντας ή μειώνοντας την ταχύτητα του μηχανήματος. (Αν χρειάζεται περισσότερη ταχύτητα, ακολουθήστε ξανά το 2,3 και 4 αλλά επιλέξτε μεγαλύτερη ταχύτητα από αυτήν που αρχικά χρησιμοποιήσατε).

ΣΗΜΕΙΩΣΗ: Δεν μπορείτε να αλλάξετε τις ταχύτητες όταν το μηχάνημα βρίσκεται σε κίνηση.



ΠΡΟΣΟΧΗ

Εάν χρειαστεί το μηχάνημα να κινηθεί πάνω σε πλαγιά με κλίση μεγαλύτερη από 15° σιγουρευτείτε ότι το μηχάνημα κινείται με την όπισθεν.

Αδειασμα κάδου

1. Ακινητοποιήστε το μηχάνημα, απελευθερώστε τον μοχλό οδήγησης και έπειτα απελευθερώστε τον κόκκινο μοχλό παρκαρίσματος (11).
2. Όταν το μηχάνημα έχει ακινητοποιηθεί, πιέστε τον μοχλό απελευθέρωσης κάδου (9) και ελαφριά ανασηκώστε το πίσω μέρος του μηχανήματος. Ο κάδος (1) θα γύρει προς τα εμπρός αδειάζοντας το περιεχόμενο του.
3. Όταν ο κάδος (1) αδειάσει, βάλτε τον στην αρχική του θέση. Ο κάδος (1) θα κλειδώσει αυτόματα.

ΣΗΜΕΙΩΣΗ: Οι παραπάνω αριθμοί παραπέμπουν στις εικόνες της παραγράφου Περιγραφή Μηχανήματος.

Οδηγός εντοπισμού βλάβης



Πρόβλημα	Αιτία	Λύση
Ο κινητήρας δεν παίρνει μπροστά	Έλλειψη καυσίμου	Ανοίξτε το πώμα του καυσίμου Γεμίστε το ντεπόζιτο
	Ο κινητήρας δεν λειτουργεί	Θέστε τον σε λειτουργία
	Το μπουζί είναι βουλωμένο	Καθαρίστε τον και επαναφέρετε τον στην αρχική θέση
	Ο κινητήρας είναι κρύος	Κλείστε τον αέρα
	Ο κινητήρας πλημμύρισε	Ανοίξτε τον αέρα, βάλτε το γκάζι τέρμα, τραβήξτε τον αφέτη εκκίνησης μέχρι ο κινητήρας να τεθεί σε λειτουργία.
	Αποσύνδεση καλωδίου του διακόπτη	Επανασυνδέστε το αποσυνδεδεμένο καλώδιο.
Ο φορτωτής δεν κινείται ενώ ο κινητήρας λειτουργεί..	Η ταχύτητα δεν έχει επιλεγεί σωστά.	Σιγουρευτείτε ότι ο μοχλός ταχυτήτων δεν βρίσκεται ανάμεσα σε δύο ταχύτητες.
	Ο ιμάντας δεν είναι αρκετά σφικτός	Σφίξτε τον ιμάντα.
Οι μπροστινοί τροχοί στροβιλίζονται ενώ έχει επιλεγεί η κίνηση 4x4.	Οι τροχοί έχουν ξεφουσκώσει.	Φουσκώστε τους τροχούς στα 30 psi.

Τα παρακάτω εργαλεία είναι απαραίτητα για τις εργασίες συντήρησης και δεν διατίθενται με το μηχάνημα.

- 17mm πρίζα
- 10 mm γαλλικό κλειδί
- 19mm γαλλικό κλειδί
- 19mm πρίζα
- 2 x 13mm γαλλικά κλειδιά
- Μυτοσίμπιδο
- 14mm πώμα πρίζας
- 17mm γαλλικό κλειδί

Λάδι κιβωτίου ταχυτήτων

Δεν χρειάζεται συντήρηση καθώς το κιβώτιο αυτό είναι αεροστεγώς κλεισμένο. Εάν παρατηρήσετε ίχνη διαρροής, μην χρησιμοποιείτε το μηχάνημα και επικοινωνήστε με τον αντιπρόσωπο ή την Altrad Belle.

Καθαρισμός μηχανήματος

Καθαρίστε το μηχάνημα μετά από κάθε χρήση για να αποτρέψετε την συσσώρευση ξεραμένων μπαζών. Τα ξεραμένα μπάζα είναι δύσκολα να καθαριστούν. Για να το καθαρίσετε χρησιμοποιήστε μια παλιά βούρτσα ή βουρτσίστε με νερό.

ΣΗΜΕΙΩΣΗ: Μην πλύνετε τον κινητήρα ποτέ με πετρευσμένο νερό ή με λάστιχο. Χρησιμοποιήστε μόνο πανί ή πετρευσμένο αέρα.

Φρένο παρκαρίσματος

Το φρένο παρκαρίσματος λειτουργεί αυτόματα όταν ο κόκκινος μοχλός παρκαρίσματος είναι σε ορθή θέση. Ένα ελατήριο κρατάει το φρένο μέχρι ο πιεσμένος μοχλός να το απελευθερώσει. Η σωστή ρύθμιση είναι πολύ σημαντική. Εάν το καλώδιο του φρένου είναι πολύ σφικτό, το ελατήριο δεν θα πιέσει πλήρη τον βραχίονα φρένου. Εάν το καλώδιο φρένου είναι χαλαρό, το φρένο δεν θα απελευθερωθεί σωστά όταν ο μοχλός είναι πιεσμένος και το φρένο θα συρθεί προκαλώντας υπερθέρμανση και φθορά στα πατάκια του και θα προκαλέσει ζημιά στο κιβώτιο ταχυτήτων.

Φίλτρο αέρα

Εάν το φίλτρο του αέρα είναι λερωμένο, ακολουθήστε τις παρακάτω οδηγίες:

Αφρώδες μέρος - πλύνετε το μέρος αυτό με νερό και υγρό πιάτων. Αφήστε το να στεγνώσει, Μουσκέψτε το σε καθαρό λάδι μηχανής και στραγγίστε το έτσι ώστε να φύγει το παραπανίσιο λάδι. Εάν ο κινητήρας καπνίζει όταν τεθεί σε λειτουργία τότε παραπάνω λάδι έχει μείνει στο αφρώδες μέρος.

Χάρτινο μέρος- Χτυπήστε ελαφριά το μέρος αυτό σε σκληρή επιφάνεια ή χρησιμοποιώντας πετρευσμένο αέρα καθαρίστε από μέσα όλη την σκόνη του φίλτρου. Να το αντικαταστείτε κάθε 200 ώρες ή όταν είναι υπερβολικά λερωμένο.

Συντήρηση ρουτίνας		Κάθε 20 ώρες	Κάθε 50 ώρες	Κάθε 75 ώρες	Κάθε 200 ώρες
Λάδι μηχανής	Αλλαγή	✓			
Φίλτρο αέρα	Έλεγχος κατάστασης		✓		
	Καθαρισμός/αντικατάσταση				✓
Μπουζί	Αλλαγή				✓

Είδος και ποσότητα λαδιού/καυσίμου-Είδος μπουζί

	Τύπος λαδιού	Ποσότητα (λίτρα)	Είδος καυσίμου	Χωρητικότητα (λίτρα)	Τύπος μπουζί	Κενό ηλεκτροδίου (mm)
Βενζινοκίνητη Honda GXV160	S.A.E. 10W 30	0.65	αμόλυβδη	2.5	BPR5ES	0.7 - 0.8

ΣΗΜΕΙΩΣΗ: Απομακρύνεται όλο το λάδι και το καύσιμο πριν αναποδογυρίσετε το μηχάνημα.

Απομάκρυνση ιμάντα (για μηχανήματα μέχρι αριθμό σειράς 141778)

1. Βγάλτε τις 6xM8 βαλβίδες από τον προφυλακτήρα και μετά απομακρύνετε τον από το μηχάνημα.
2. Βγάλτε τις 3X βαλβίδες (A). Έτσι θα μπορέσετε να βγάλετε τον ιμάντα (B).
ΣΗΜΕΙΩΣΗ: Σιγουρευτείτε ότι ο ιμάντας έχει πρώτα απομακρυνθεί από την τροχαλία του κινητήρα (Δ).

Επανατοποθέτηση ιμάντα (για μηχανήματα μέχρι αριθμό σειράς 141778)

1. Βάλτε τον ιμάντα (B) στην τροχαλία μετάδοσης κίνησης (Γ) και μετά στην τροχαλία του κινητήρα (Δ).
2. Σιγουρευτείτε ότι ο ιμάντας (B) βρίσκεται στην εξωτερική πλευρά του βραχίονα του συμπλέκτη. (Βλέπε διάγραμμα δεξιά την πορεία του ιμάντα).
3. Βάλτε την βαλβίδα (A) στον βραχίονα του συμπλέκτη και σφίξτε την έτσι ώστε ο βραχίονας να απέχει 245mm από τη σταυρωτή πλάκα. (βλέπε διάγραμμα δεξιά). Εάν χρειαστεί, σφίξτε τα δυο παξιμάδια (E) μέχρι η σωστή απόσταση να επιτευχθεί.
4. Τοποθετήστε τον προφυλακτήρα χρησιμοποιώντας τις 6xMB βαλβίδες ασκώντας ροπή 28Nm.

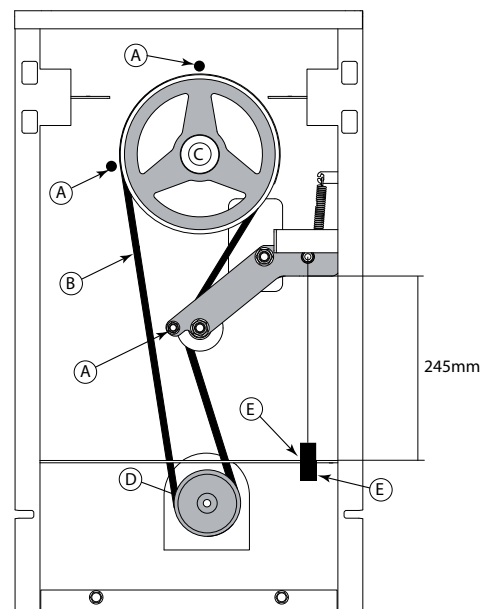

ΣΗΜΕΙΩΣΗ: Απομακρύνεται όλο το λάδι και το καύσιμο πριν αναποδογυρίσετε το μηχάνημα.

Απομάκρυνση ιμάντα (για μηχανήματα μέχρι αριθμό σειράς 141779)

1. Βγάλτε τις 6xM8 βαλβίδες από τον προφυλακτήρα και μετά απομακρύνετε τον από το μηχάνημα.
2. Βγάλτε τις 4X βαλβίδες (A). Έτσι θα μπορέσετε να βγάλετε τον ιμάντα (B).
ΣΗΜΕΙΩΣΗ: -Σιγουρευτείτε ότι ο ιμάντας έχει απομακρυνθεί από την τροχαλία του κινητήρα.

Επανατοποθέτηση ιμάντα (για μηχανήματα μέχρι αριθμό σειράς 141779)

1. Βάλτε τον ιμάντα (B) στην τροχαλία μετάδοσης κίνησης (Γ) και μετά στην τροχαλία του κινητήρα (Δ).
2. Σιγουρευτείτε ότι ο ιμάντας (B) βρίσκεται στην εξωτερική πλευρά του βραχίονα του συμπλέκτη. (Βλέπε διάγραμμα δεξιά την πορεία του ιμάντα).
3. Βάλτε την βαλβίδα (A) στον βραχίονα του συμπλέκτη και σφίξτε την έτσι ώστε ο βραχίονας να απέχει 245mm από τη σταυρωτή πλάκα. (βλέπε διάγραμμα δεξιά)
Εάν χρειαστεί, σφίξτε τα δυο παξιμάδια (E) μέχρι η σωστή απόσταση να επιτευχθεί.
4. Τοποθετήστε τον προφυλακτήρα χρησιμοποιώντας τις 6xMB βαλβίδες ασκώντας ροπή 28Nm.

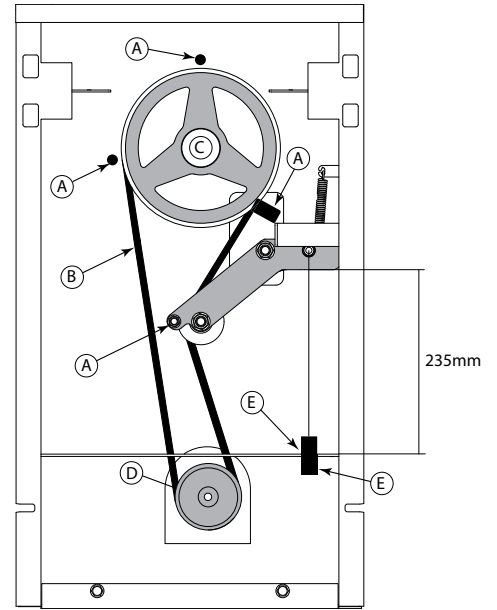

Εγγύηση

Ο καινούριος σας φορτωτής BMD της Altrad Belle συνοδεύεται από εγγύηση ενός έτους (12 μήνες) από την ημερομηνία αγοράς. Η εγγύηση της Altrad Belle καλύπτει ελαττώματα σχεδιασμού, υλικών και τεχνουργία.

Τα παρακάτω δεν καλύπτονται από την εγγύηση:

1. βλάβη προξενούμενη από κατάχρηση, λανθασμένη χρήση, πέσιμο και άλλες όμοιες ζημιές που έχουν προκληθεί χωρίς να ακολουθηθούν οι οδηγίες συναρμολόγησης ή συντήρησης.
2. Αλλαγές, προσθήκες ή επισκευάσεις που δεν έχουν γίνει από την Altrad Belle ή αντιπροσώπους της.
3. Μεταφορά ή έξοδα αποστολής προς και από την Altrad Belle ή τους αντιπροσώπους της για επισκευές ή εξέταση οποιαδήποτε μηχανής.
4. Υλικά και/ή εργατικά έξοδα για αντικατάσταση ή αναπλήρωση εξαρτημάτων λόγω λογικής φθοράς.

Το παρακάτω εξαρτήματα δεν καλύπτονται από την εγγύηση:

- Ιμάντας
- Φίλτρο αέρα της μηχανής
- Σπινθήρας μηχανής

Η Altrad Belle και/ή αντιπρόσωποι, διευθυντές, εργαζόμενοι ή ασφαλιστές δεν είναι υπεύθυνοι για συμπερασματικές ή άλλες ζημιές, απώλειες ή έξοδα σε σχέση με ή λόγω ανικανότητας χρησιμοποίησης του μηχανήματος για οποιονδήποτε λόγο.

Διεκδικήσεις από την εγγύηση

Όλες οι διεκδικήσεις από την εγγύηση πρέπει να στέλνονται στην Altrad Belle τηλεφωνικός ή με φαξ ή με e.mail ή γραπτός.

Διεκδικήσεις από την εγγύηση

+44 (0)1298 84606

φαξ: +44 (0)1298 84073

Email: warranty.dept@altrad-belle.com

Γράψτε προς:

Altrad Belle Warranty Department, Sheen, Nr. Buxton, Derbyshire, SK17 0EU, England.

Καταχώριση εγγύησης:

Στην πρόσκληση να γίνει η ALTRAD Belle πιο «πράσινη» και πιο φιλική προς το περιβάλλον, έχουμε, πλέον, λανσάρει online καταχώριση εγγύησης. Για να αποκτήσετε πρόσβαση στη σελίδα εγγραφής της ιστοσελίδας μας, χρησιμοποιήστε την παρακάτω διεύθυνση:

http://www.bellegroup.com/index.php?p=warranty_registration

Εναλλακτικά, μπορείτε να σαρώσετε τον διπλανό κώδικα QR, χρησιμοποιώντας το smartphone σας για πρόσβαση στη σελίδα εγγραφής.



Ανταλλακτικά

Κατά τη συντήρηση αυτού του προϊόντος επιτρέπεται να χρησιμοποιούνται μόνο τα γνήσια ανταλλακτικά κατασκευαστών.

Ο χρήστης θα χάσει τυχόν πιθανές αξιώσεις εάν τα ανταλλακτικά που χρησιμοποιούνται είναι διαφορετικά από τα γνήσια ανταλλακτικά κατασκευαστών.

Μπορείτε να βρείτε ένα PDF με καταχωρίσεις ανταλλακτικών για αυτό το προϊόν στην ενότητα «προϊόν» του ιστοτόπου μας www.Altrad-Belle.com. Πληροφορίες σχετικά με την προμήθεια ανταλλακτικών από τον τοπικό αντιπρόσωπό σας μπορείτε να βρείτε στην ενότητα «επικοινωνήστε μαζί μας»

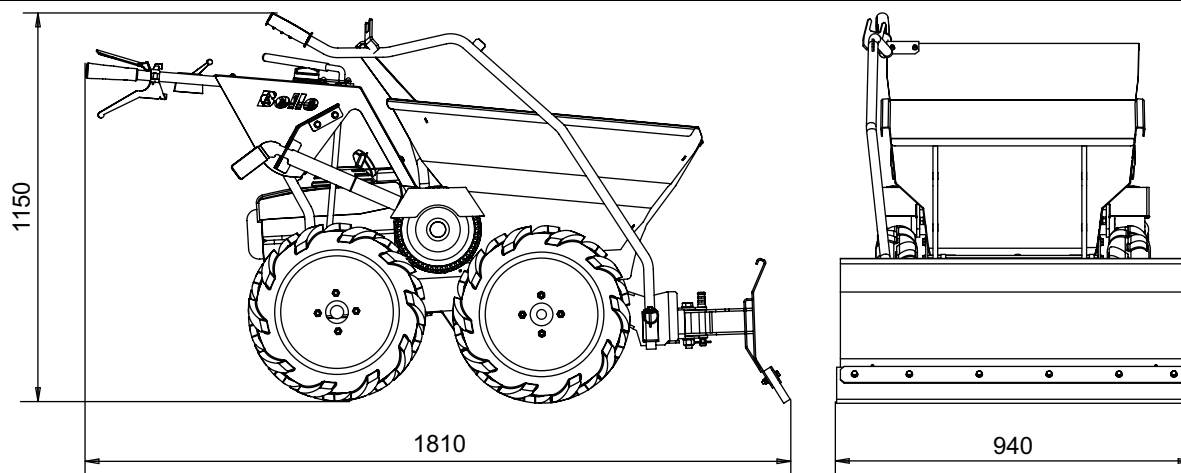

Βάρος μηχανήματος με εκχιονιστήρα (kg)	195
Βάρος εκχιονιστήρα (kg)	40

Γενική ασφάλεια

**ΠΡΟΕΙΔΟΠΟΙΗΣΗ**

ΔΙΑΒΑΣΤΕ τις οδηγίες πριν χειριστείτε ή προσπαθήσετε να επισκευάσετε το μηχάνημα.

- Αυτός ο εκχιονιστήρας είναι βαρύς και δεν πρέπει να ανυψώνεται χωρίς βοήθεια. ΖΗΤΗΣΤΕ ΒΟΗΘΕΙΑ και χρησιμοποιήστε κατάλληλο ανυψωτικό εξοπλισμό.
- Ο χειριστής οφείλει να χρησιμοποιεί Μέσα Ατομικής Προστασίας (ΜΑΠ) όποτε χρησιμοποιεί τον εκχιονιστήρα (βλέπε Υγεία και Ασφάλεια).
- Το βάρος του εκχιονιστήρα ενδέχεται να προκαλέσει ελαφριά πτώση του κάδου πάνω στην πλάκα ασφάλισης όταν πιεστεί ο μοχλός απασφάλισης του κάδου. ΜΗΝ πιέζετε το μοχλό όταν είναι προσαρτημένος ο εκχιονιστήρας.
- Προσέξτε κατά την απασφάλιση του εκχιονιστήρα από τη θέση μεταφοράς και κατά το χαμήλωμά του στο έδαφος.
- Προσέξτε ιδιαίτερος όταν βαδίζετε πάνω σε έδαφος που έχει εκχιονιστεί πρόσφατα.

ΣΗΜΕΙΩΣΗ:- Η προσθήκη βάρους στον κάδο βελτιώνει την πρόσφυση κατά τον εκχιονισμό.

Οδηγίες συναρμολόγησης

1. Περάστε το κυρίως σώμα από τις δύο οπές του πλαισίου του μίνι ανατρεπόμενου οχήματος, όπως φαίνεται στην Προβολή 1.
2. Ωθήστε την ασφάλεια R μέσα στην προεξοχή του κυρίως σώματος, όπως φαίνεται στην Προβολή 2, και βεβαιωθείτε ότι ασφαλίζει γύρω από την προεξοχή σύμφωνα με τη Λεπτομέρεια Α.
3. Περάστε τη λαβή μέσα από το κυρίως σώμα στις 90° σύμφωνα με την Προβολή 3.
4. Στρέψτε τη λαβή κατά 90° και τοποθετήστε τον αυτοασφαλιζόμενο κοχλία σύμφωνα με την Προβολή 4.
5. Αν ο κάδος δεν διαθέτει οπές για τη διάταξη συμπίεσης του άγκιστρου της λαβής, ευθυγραμμίστε την πλάκα σύμφωνα με τις Προβολές 5 και 6. Σφίξτε στη σωστή θέση και ανοίξτε οπές με τρυπάνι 6,5 mm. Βεβαιωθείτε ότι χρησιμοποιείτε τα σωστά ΜΑΠ
6. Περάστε βίδες ρύθμισης M6 x 20, ροδέλες M6 και παξιμάδια Nyloc μέσα από τη διάταξη συμπίεσης του άγκιστρου της λαβής και σφίξτε με ροπή 16 Nm σύμφωνα με την Προβολή 6.

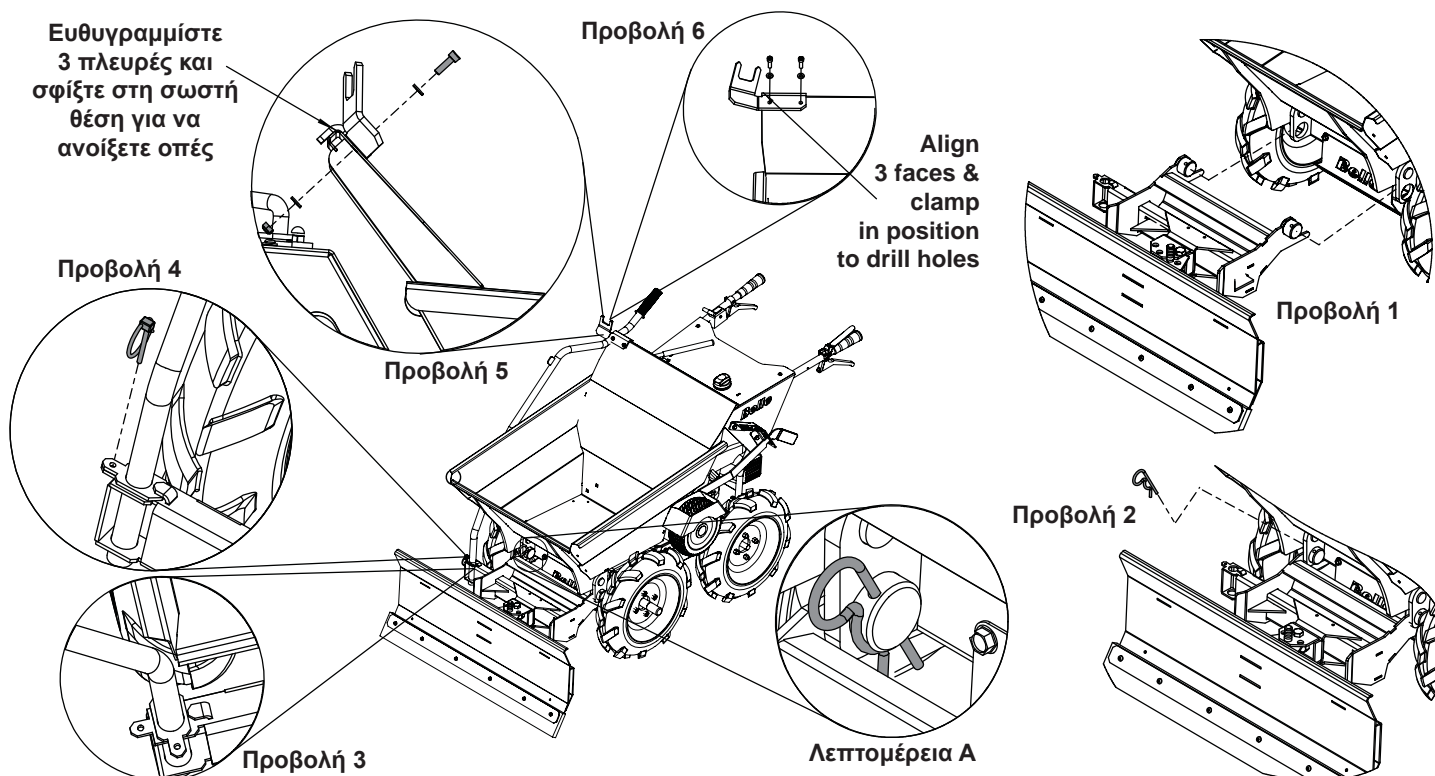

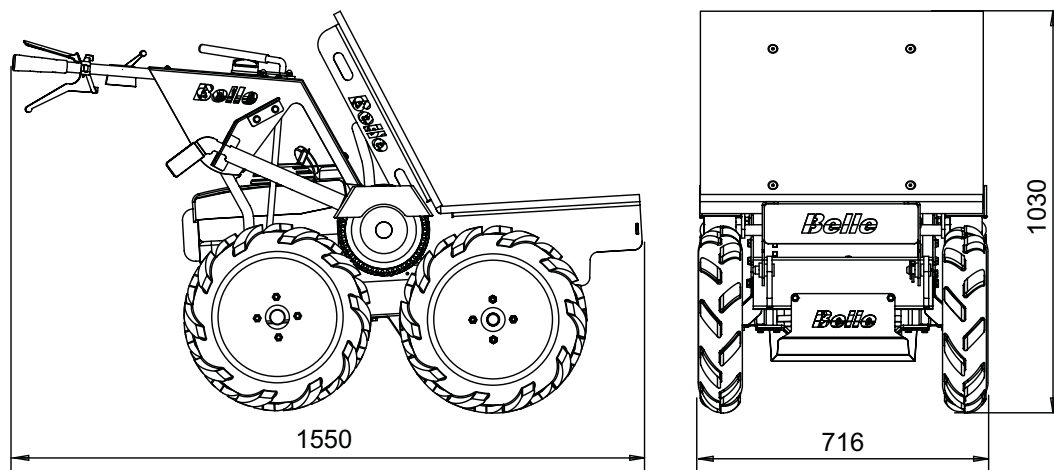

Βάρος μηχανήματος με επίπεδη καρότσα (kg)	143.2
Βάρος επίπεδης καρότσας (kg)	13.2
Μέγ. ωφέλιμο φορτίο επίπεδης καρότσας (kg)	300
Εμβαδόν επιφάνειας (m ²)	0.35

Γενική ασφάλεια



ΠΡΟΕΙΔΟΠΟΙΗΣΗ ΔΙΑΒΑΣΤΕ τις οδηγίες πριν χειριστείτε ή προσπαθήσετε να επισκευάσετε το μηχάνημα.

- Αυτός ο κάδος είναι βαρύς και δεν πρέπει να ανυψώνεται χωρίς βοήθεια. ΖΗΤΗΣΤΕ ΒΟΗΘΕΙΑ και χρησιμοποιήστε κατάλληλο ανυψωτικό εξοπλισμό
- Αυτή η επίπεδη καρότσα είναι βαριά και δεν πρέπει να ανυψώνεται χωρίς βοήθεια. ΖΗΤΗΣΤΕ ΒΟΗΘΕΙΑ και χρησιμοποιήστε κατάλληλο ανυψωτικό εξοπλισμό.
- Ο χειριστής οφείλει να χρησιμοποιεί Μέσα Ατομικής Προστασίας (ΜΑΠ) όποτε χρησιμοποιεί την επίπεδη καρότσα (βλέπε Υγεία και Ασφάλεια).
- Προσέξτε ιδιαίτερα κατά τη φόρτωση της επίπεδης καρότσας, ώστε να διασφαλίσετε ότι το φορτίο δεν θα γλιστρήσει από την επίπεδη καρότσα κατά τη διάρκεια της λειτουργίας.

Οδηγίες συναρμολόγησης

1. Πιέστε τη 'λαβή απασφάλισης κάδου' και βάλτε αργά τον κάδο στη θέση 'ανατροπής', όπως φαίνεται στην Προβολή 1.
2. Αφαιρέστε τον πείρο από την προεξοχή, που στερεώνει τον κάδο στο πλαίσιο, όπως φαίνεται στην Προβολή 2.
3. Σύρτε τον κάδο για να τον βγάλετε από το πλαίσιο.
4. Βάλτε την επίπεδη καρότσα σε θέση 'ανατροπής' και σύρτε την πάνω στο πλαίσιο, όπως φαίνεται στην Προβολή 3.
5. Ασφαλίστε την επίπεδη καρότσα στο πλαίσιο βάζοντας τον πείρο μέσα στην προεξοχή, όπως φαίνεται στην Προβολή 4.
6. Ωθήστε την επίπεδη καρότσα προς τα πίσω, στη θέση λειτουργίας της.

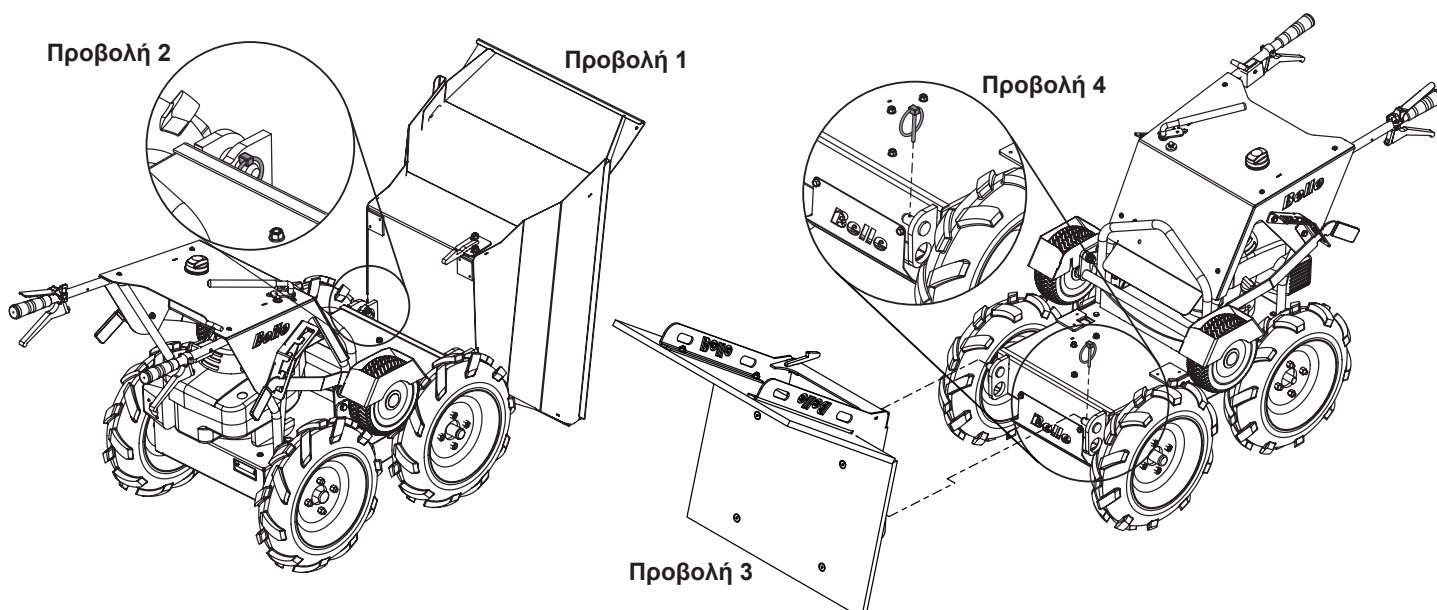

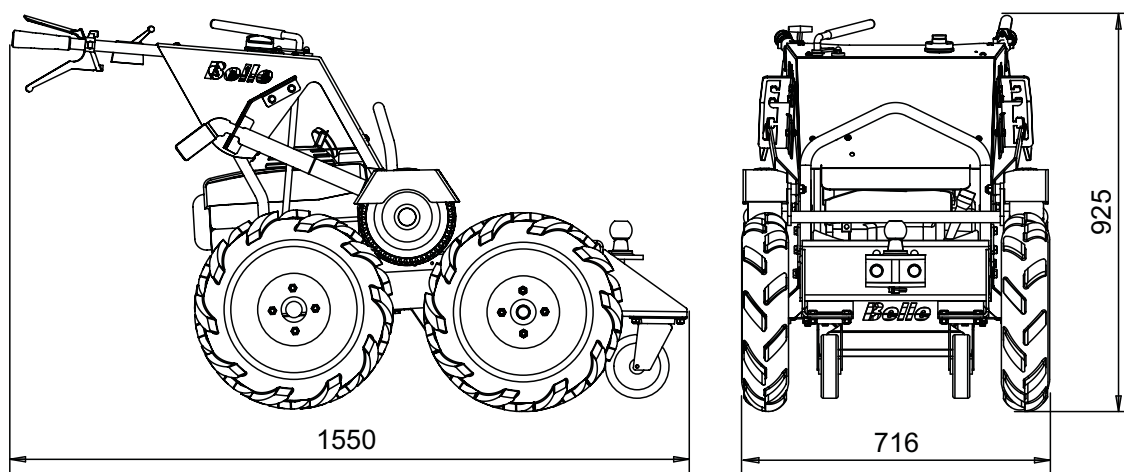

Βάρος μηχανήματος με κοτσαδόρο (kg)	147
Βάρος κοτσαδόρου (kg)	17
Μέγεθος μπίλιας (mm)	50
Μέγ. ικανότητα ρυμούλκησης – Επίπεδο έδαφος (kg)	1000
Μέγ. ικανότητα ρυμούλκησης - Κλίση 10° (kg)	350

Γενική ασφάλεια



ΠΡΟΕΙΔΟΠΟΙΗΣΗ ΔΙΑΒΑΣΤΕ τις οδηγίες πριν χειριστείτε ή προσπαθήσετε να επισκευάσετε το μηχάνημα.

- Αυτός ο κάδος είναι βαρύς και δεν πρέπει να ανυψώνεται χωρίς βοήθεια. ΖΗΤΗΣΤΕ ΒΟΗΘΕΙΑ και χρησιμοποιήστε κατάλληλο ανυψωτικό εξοπλισμό.

Οδηγίες συναρμολόγησης

- Πιέστε τη 'λαβή απασφάλισης κάδου' και βάλτε αργά τον κάδο στη θέση 'ανατροπής', όπως φαίνεται στην Προβολή 1
- Αφαιρέστε τον πείρο από την προεξοχή, που στερεώνει τον κάδο στο πλαίσιο, όπως φαίνεται στην Προβολή 2.
- Σύρτε τον κάδο για να τον βγάλετε από το πλαίσιο.
- Κυλίστε τον κοτσαδόρο μέχρι το πλαίσιο και σύρτε τον πάνω στο πλαίσιο, όπως φαίνεται στην Προβολή 3.
- Ασφαλίστε τον κοτσαδόρο στο πλαίσιο βάζοντας τον πείρο μέσα στην προεξοχή, όπως φαίνεται στην Προβολή 4.

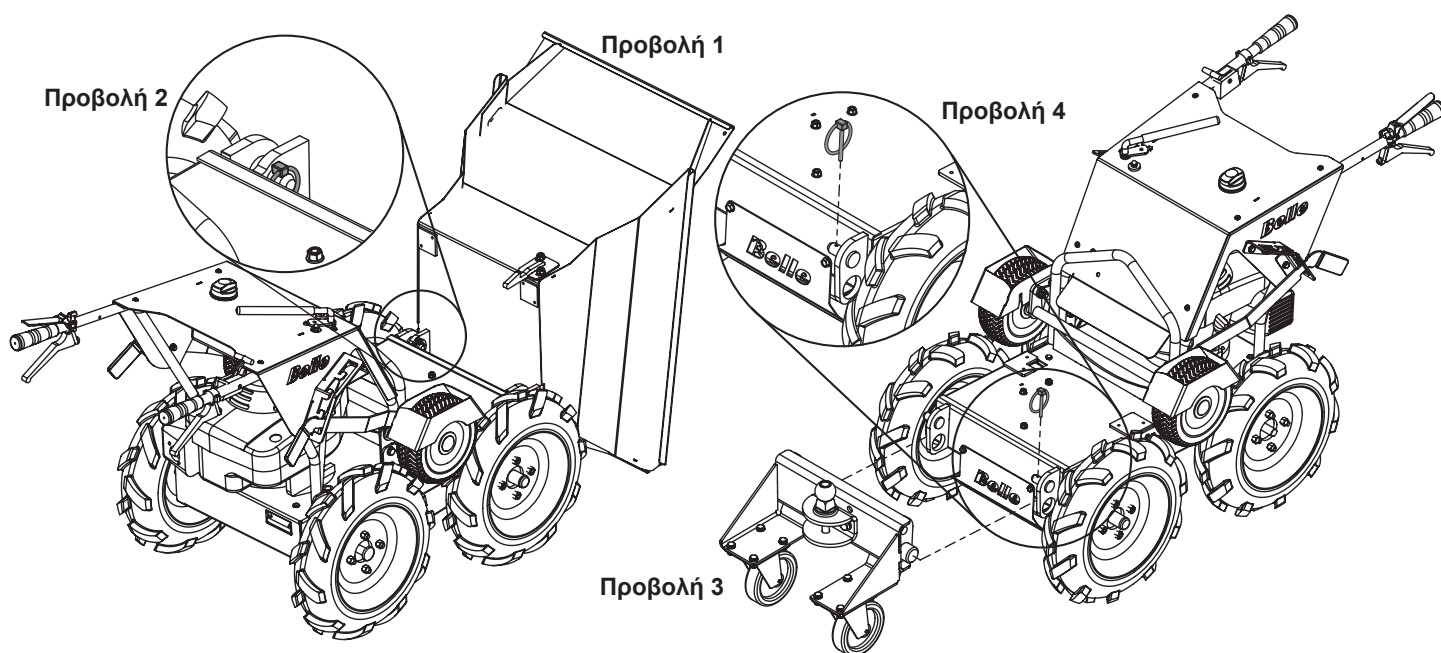

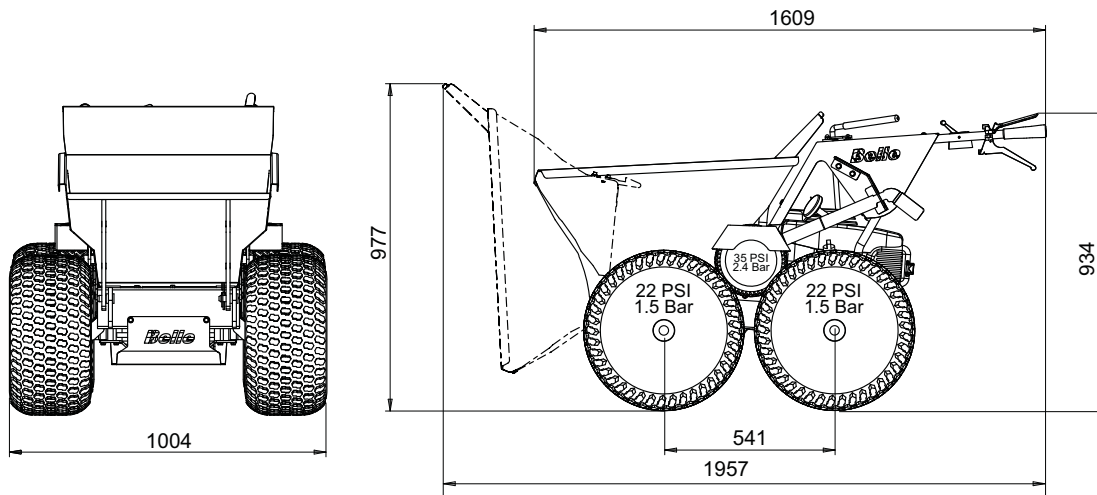

Μέγεθος ελαστικών – Τροχοί επίπλευσης (ίντσες)	20 x 10 -8
Βάρος μηχανήματος με ελαστικά για γρασίδι (kg)	195
Βάρος ελαστικών για γρασίδι (ανά ελαστικό) (kg)	10

Γενική ασφάλεια



ΠΡΟΕΙΔΟΠΟΙΗΣΗ ΔΙΑΒΑΣΤΕ τις οδηγίες πριν χειριστείτε ή προσπαθήσετε να επισκευάσετε το μηχάνημα.

Οδηγίες συναρμολόγησης

1. Αλλάξτε τους κινητήριους τροχούς τριβής από τη θέση τετρακίνησης στη θέση σέρβις. Κάτι τέτοιο επιτρέπει την εξαγωγή των τροχών από το μίνι ανατρεπόμενο όχημα.
2. Επεμβαίνοντας διαδοχικά σε όλους τους τροχούς, αφαιρέστε τα παξιμάδια με κλειδί 19 mm και μετά αφαιρέστε τον τροχό. Μόλις αφαιρέσετε τον τροχό, μπορείτε να βιδώσετε το νέο αποστάτη στην πλήμνη. Αυτό φαίνεται στη Λεπτομέρεια Α.
3. Όταν βιδώσετε τον αποστάτη, βεβαιωθείτε ότι τα λεπτά άκρα των παξιμαδιών είναι στραμμένα προς τα έξω, όπως φαίνεται στη Λεπτομέρεια 1. Θα πρέπει να σφίξετε τα 4 παξιμάδια με ροπή 45 Nm.
4. Αφότου σφίξετε τον αποστάτη, μπορείτε να τοποθετήσετε το ελαστικό για γρασίδι με τα 4 παρεχόμενα παξιμάδια. Θα πρέπει να σφίξετε και αυτά με ροπή 45 Nm. Μετά την τοποθέτησή του, το ίδιο μπορεί να γίνει και στους υπόλοιπους 3 τροχούς.
5. Μετά την τοποθέτηση όλων των τροχών, οι κινητήριοι τροχοί τριβής πρέπει να επανέλθουν στη θέση τετρακίνησης και τα ελαστικά να ρυθμιστούν σε πίεση 22psi

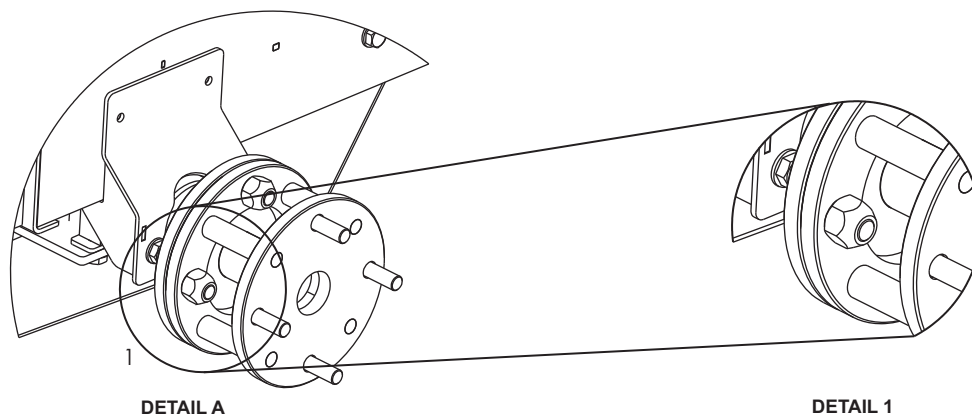



Kako koristiti ova uputstva

Ova uputstva su napisana kao pomoć za sigurno rukovanje i servisiranje BMD Minidumper-a.

Ova uputstva su namjenjena prodavačima i rukovateljima BMD Minidumper-a.

Predgovor

Odjeljak **'Okoliš'** daje Vam upute kako se odnositi prema odlaganju i recikliranju potrošnih dijelova stroja na za prirodu neštetan način.

Odjeljak **'Opis stroja'** pomaže Vam upoznati se sa osnovnim dijelovima stroja i njegovim upravljanjem.

Odjeljci **'Sigurnost općenito'** i **'Zdravlje i sigurnost'** obješnjavaju kako koristiti stroj a pritom paziti na vlastitu sigurnost i sigurnost okoline i društva općenito.

Odjeljak **'Rješavanje problema'** je vodič koji Vam pomaže ako imate probleme sa strojem.

Odjeljak **'Service & Održavanje'** pomoći će Vam kod generalnog održavanje i servisiranja Vašeg stroja.

Odjeljak **'Garancija'** detaljno objašnjava što je pokriveno garancijom te postupak u slučaju reklamacije.

Upute vezane za oznake.

Text u ovim uputstvima na koji treba obratiti posebnu pažnju je prikazan na slijedeći način:



PAŽNJA

Proizvod može biti opasan. Stroj ili Vi možete biti oštećeni ili povređeni ako se postupci ne izvode na pravilan način.



UPOZORENJE

Život rukovatelja može biti ugrožen.



UPOZORENJE



UPOZORENJE

Prije rukovanja ili provođenja održavanja na ovom stroju MORATE PROČITATI i PROUČITI ova uputstva.

SAZNAJTE kako sigurno koristiti i upravljati ovim strojem te što morate učiniti da bi održavanje bilo sigurno. (Upamtite: budite sigurni da znate isključiti stroj prije nego što ga startate, u slučaju da dođete u poteškoće.)

UVIJEK nosite ili koristite odgovarajuću zaštitnu opremu potrebnu za Vašu profesionalnu zaštitu. Ako imate **BILO KAKVO PITANJE** u vezu sigurne uporabe ili održavanja ovog stroja, PITAJTE SVOG PRODAVAČA ILI ZOVITE: **Altrad Belle (UK): +44 1298 84606**



Sadržaj

Kako koristiti ova uputstva	154
Upozorenje	154
Opis stroja	155
Tehnički podaci	156
Natpisi za siguran rad.	157 - 158
Sigurnost općenito.....	159
Zdravlje i sigurnost	159
Okoliš	160
Provjere prije startanja	160
Start & Stop Procedura	160
Uputstva za rad	161
Vodič za rješavanje problema	161
Servis i održavanje	162 - 163
Garancija	163
Zamjenski Dijelovi	163
Dodatna oprema – Ralica za snijeg	164
Dodatna oprema – Nosiva ploča.....	165
Dodatna oprema – Vučna nasadna kugla.....	166
Dodatna oprema – Kotači za travnjake.....	167
Izjava EZ/EU-a o sukladnosti	13

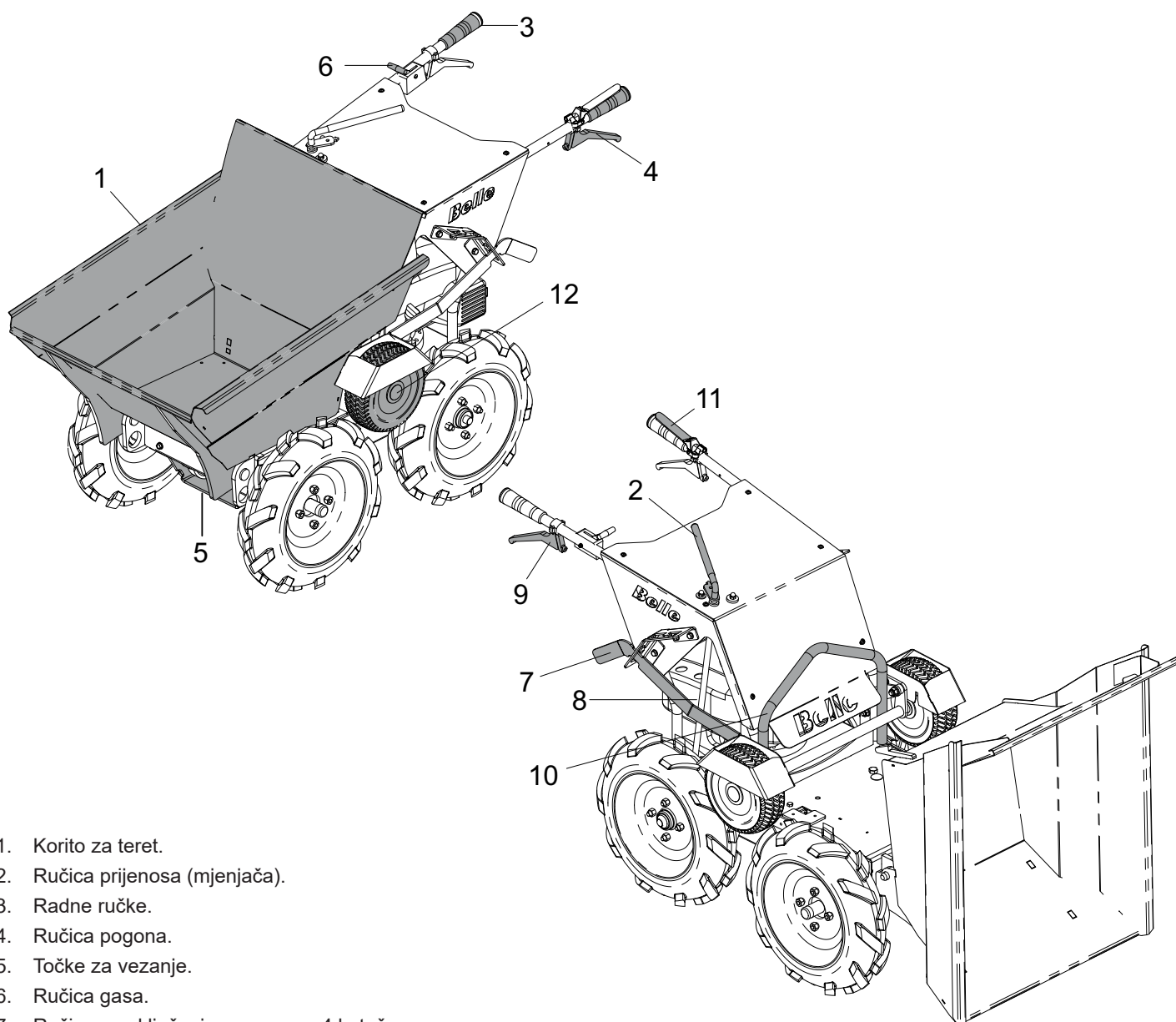

1. Korito za teret.
2. Ručica prijenosa (mjenjača).
3. Radne ručke.
4. Ručica pogona.
5. Točke za vezanje.
6. Ručica gasa.
7. Ručica za uključenje pogona na 4 kotača.
8. Otvor za punjenje ulja sa mjeračem.
9. Ručica za oslobađanje korita.
10. Ušica za podizanje.
11. ručica parkirne kočnice
12. Tarni kotač (njime se uključuje opcija pogona na 4 kotača)

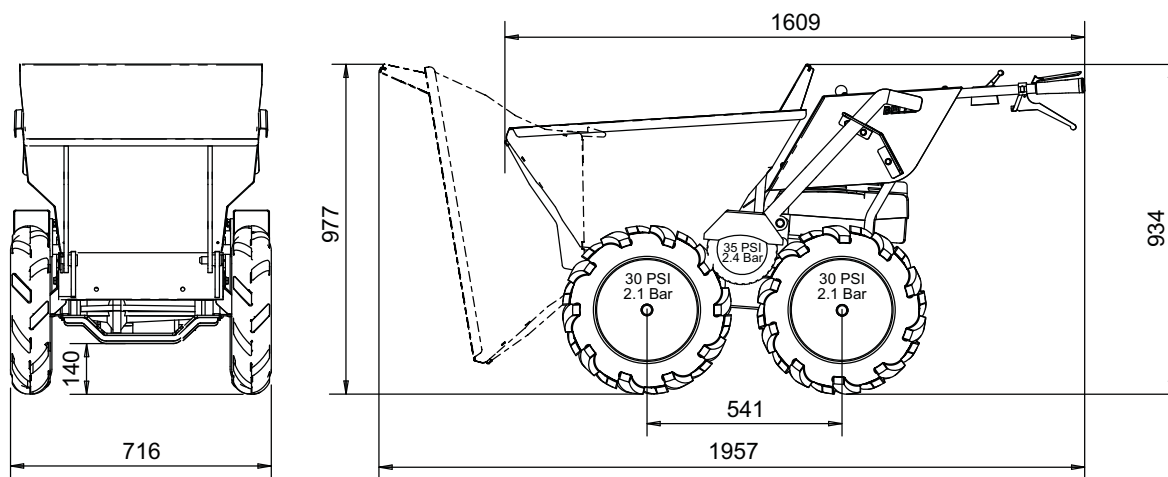

Model motora (Hp / kW)	Honda GXV160 (*4.4 / 3.2)
Tip motora	Bezolovni benzin
Najveći broj okretaja motora	3000
Najveća brzina kretanja - naprijed (Km/h)	6
Najveća brzina kretanja - unatrag (Km/h)	2.6
Kapacitet korita – do ruba korita (Ltr)	113
Kapacitet korita – utovareno na vrh (Ltr)	134
veličina gume - Višenamjenske gume (in)	4.00 x 10
veličina gume - arni kotač (in)	9 x 3.5 -4
Težina stroja (kg)	155
Najveće osovinsko opterećenje (kg)	300
Najveći nagib koji može svladati uz brdo	20°
Najveći nagib koji može svladati niz brdo	20°
Nivo buke (dB L _{WA})	99
3 osovinska Vibracija (m/s ²)	6.6

* Oznaka snage benzinskih motora navedena u ovom dokumentu je neto snaga ispitana na proizvodnom benzinskom motoru za model benzinskog motora i izmjerena u skladu sa SAE J1349 pri određenom broju okretaja u minuti. Benzinski motori masovne proizvodnje mogu varirati od ove vrijednosti. Stvarna izlazna snaga za benzinski motor ugrađen u konačni stroj varirat će ovisno o brojnim čimbenicima, uključujući radnu brzinu benzinskog motora u primjeni, uvjete okoline, održavanje i druge varijable. Honda zadržava pravo izmjene svojih specifikacija u bilo koje vrijeme i bez prethodne najave.

- A. Natpis upute za rukovanje.
- B. Natpis za bezolovno gorivo.
- C. Natpis za odabir brzina (kvačilo).
- D. Natpis za pogon na 4 kotača.

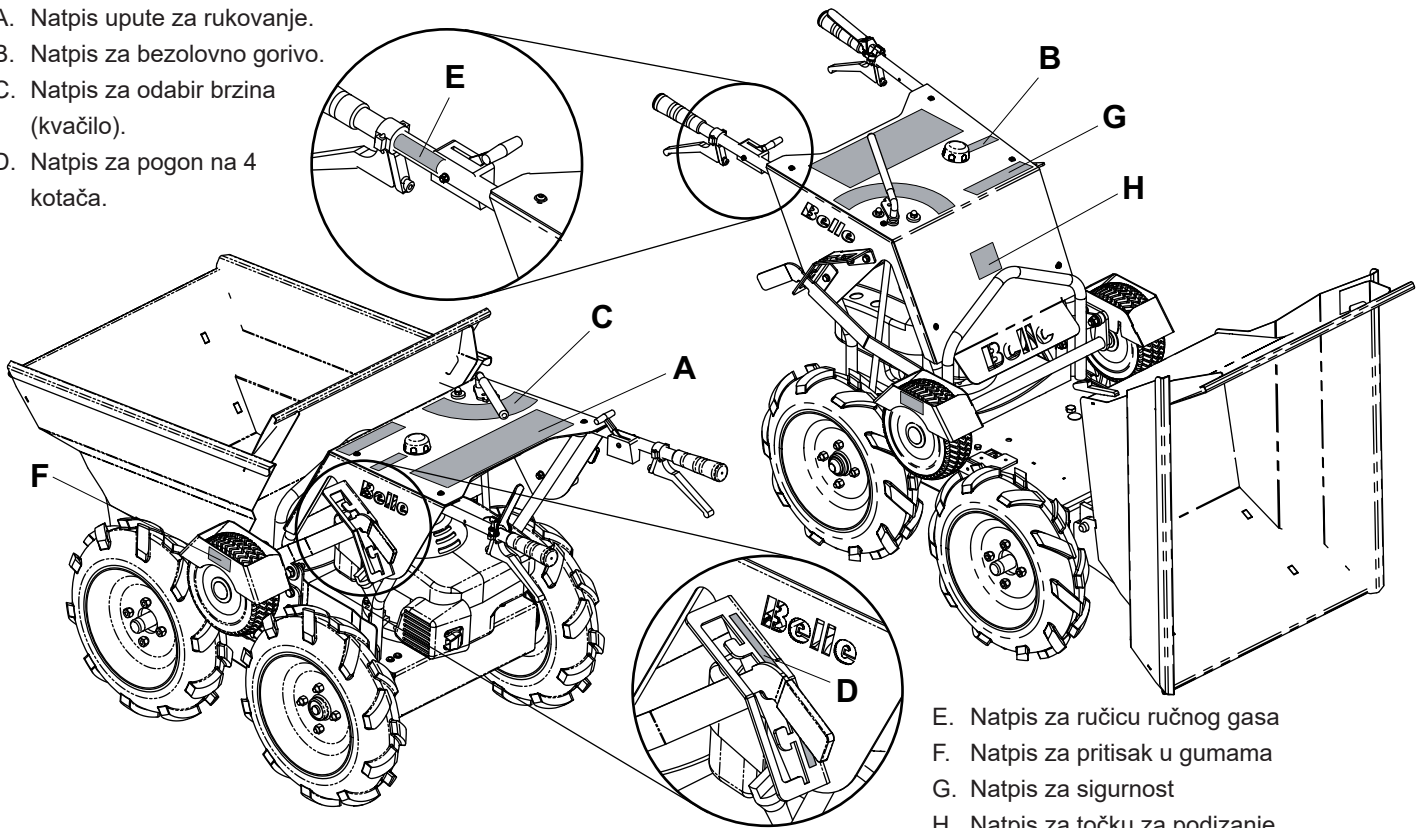

- E. Natpis za ručicu ručnog gasa
- F. Natpis za pritisak u gumama
- G. Natpis za sigurnost
- H. Natpis za točku za podizanje

A - Natpis upute za rukovanje

1. Postavite kvačilo u neutralan položaj.
2. Odabir položaja čoka.
- 3a. Postavite ventil za gorivo u položaj 'ON'.
- 3b. Upalite motor koristeći potezni starter.
4. Odaberite željenu brzinu rada motora.
5. Odaberite brzinu kretanja stroja.
6. Pritisnite prema dolje ručicu kočnice a istovremeno podignite ručicu kvačila u položaj za pokretanje stroja.
- 7a. Oslobodite ručicu kvačila kako biste zaustavili stroj.
- 7b. Oslobodite ručicu kočnice kako biste uključili parkirnu kočnicu.
8. NEMOJTE mijenjati brzinu dok je stroj u kretanju.
9. Za oslobađanje korpe, podignite ručicu osigurača korpe a zatim podignite zadnji kraj stroja koristeći ručke.
10. Odaberite položaj 'OFF' kada želite ugasiti stroj.

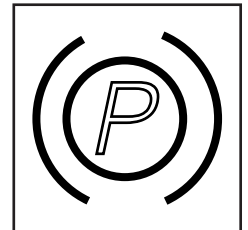

ručica parkirne
kočnice

B - Natpis za bezolovno gorivo

Koristite isključivo Super 95 bezolovni benzin.

C - Natpis za odabir brzina (kvačilo).

- 1 = Vožnja unatrag. Može se koristiti na kosinama čiji je nagib manji do 20°.
- 0 = Neutralan položaj.
- 1 = Prva brzina. Može se koristiti na kosinama čiji je nagib manji do 20°.
- 2 = Druga brzina.
- 3 = Treća brzina.
- 4 = Četvrta brzina. Treba se koristiti samo na ravnom tlu bez tereta.

MOLIMO ZAPAMTITE:- Stroj se ne bi trebao koristiti na kosinama nagiba većeg od 20°.

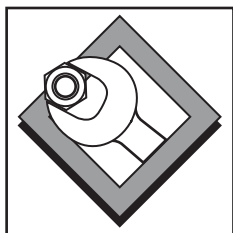
D - Natpis za pogon na 4 kotača

Položaj samo za servis

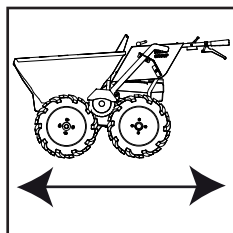

Pogon na 4 kotača / radni položaj

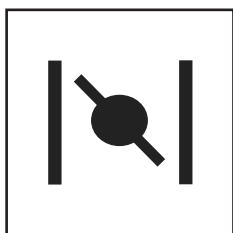
E - Natpis za ručicu ručnog gasa

Položaj ručnog gasa



Položaj velike brzine motora

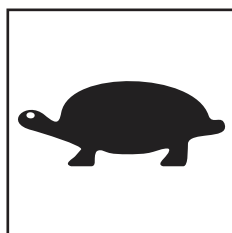

Položaj male brzine motora

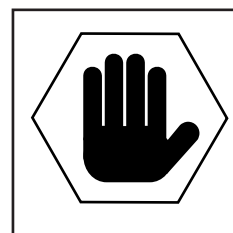

Položaj isključeno

F - Natpis za pritisak u gumama

- Pritisak u prednjoj i stražnjoj gumi mora biti **30 PSI / 2.1 Bara**.
- Pritisak u gumi za prijenos trenjem mora biti **35 PSI / 2.4 Bara**.

G - Natpis za sigurnost

UPOZORENJE!

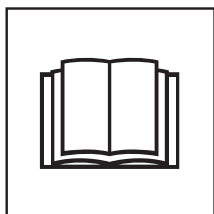

Molimo pročitajte priručnik za rukovatelja



Nosite zaštitnu obuću

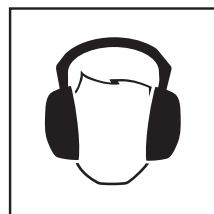

Nosite štitnike za uši

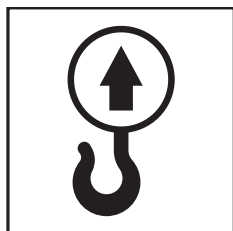

Nosite zaštitu za oči

H - Natpis za točku za podizanje

Točka za podizanje

Radi Vaše osobne sigurnosti i radi sigurnosti ljudi oko Vas, molimo da pročitate i u potpunosti razumijete slijedeće sigurnosne upute. Odgovornost rukovatelja je da osigura da u potpunosti razumije kako se rukuje ovom opremom na siguran način. Ako niste sigurni u vezi sigurne i pravilne uporabe Vašim BMD Minidumper-om, konzultirajte se sa Vašim prodavačem ili tvrtkom Altrad Belle.



UPOZORENJE

Nepravilno održavanje ili uporaba može biti opasno. Pročitajte i razumijte ovaj odjeljak prije nego pristupite održavanju, servisiranju ili popravku.

- Ova oprema je teška i ne smije se podizati jednom rukom, **TRAŽITE POMOĆ** i koristite odgovarajuću opremu za podizanje.
- Označite radni prostor i osigurajte da su neovlaštene i nestručne osobe na sigurnoj udaljenosti.
- Rukovatelj treba koristiti osobnu zaštitnu opremu kad god koristi ovaj stroj (Vidi odjeljak „Zdravlje i Sigurnost“).
- Budite sigurni da znate pravilno ISKLJUČITI stroj prije nego ga UKLJUČUJETE, za slučaj da dođete u poteškoće.
- Uvijek ISKLJUČITE motor prije transporta, ili premiještanja na gradilištu ili prije servisiranja.
- Za vrijeme uporabe motor se zagrijava na visoku temperaturu, zato ga pustite da se ohladi prije dodirivanja. Nikada ne ostavljajte motor upaljen i bez nadzora.
- Nikada ne uklanjajte ili pomičite ugrađene štitnike, oni su tu za Vašu zaštitu. Uvijek provjeravajte stanje štitnika i njihovu ispravnost, ako je neki od njih oštećen ili nedostaje, **NEMOJTE KORISTITI BMD MINIDUMPER** dok štitnik nije zamjenjen ili popravljen.
- Nemojte rukovati strojem dok ste bolesni, osjećate se umorni, ili ako ste pod utjecajem alkohola ili droge.
- Nemojte ostavljati stroj na rubu sa upaljenim motorom.
- Nemojte koristiti BMD Minidumper za prijevoz ljudi.
- Nemojte iznenada uključivati kočnicu kada vozite prema naprijed sa punim opterećenjem jer se stroj može prevrnuti naprijed.
- Kada vozite niz brdo, uključite pogon u natrag sa potpuno uključenom ručicom kvačila i ručicom parkirne kočnice pritisnutom dolje (kočnica isključena). Zatvorite gas ako treba tako da kočenjem motorom kontrolirate brzinu.
- Uvijek kada se idete nizbrdo, osigurajte da se stroj kreće u natrag.

Sigurnost vezano za gorivo



UPOZORENJE

Gorivo je zapaljivo. Može uzrokovati ozljede i lštetu na stvarima. Ugasite motor, i ugasite otvoreni plamen, i Ne pušite dok dolijevate gorivo. Uvijek obrišite proliveno gorivo.

- Prije dolijevanja goriva, ugasite motor i pustite ga da se ohladi.
- Kod dolijevanja, **NEMOJTE** pušiti ili dolijevati gorivo kod otvorenog plamena.
- Proliveno gorivo treba odmah ukloniti korsteći pijesak. Ako se gorivo prolje po Vašoj odjeći odmah ju presvucite.
- Skladištite gorivo u odabranom, za tu namjenu predviđenom spremniku, na udaljenosti od topline i izvora iskrenja.
- Ako se gorivo prolje za vrijeme dolijevanja u spremnik, obrišite proliveno i čekajte 2 minute prije ponovnog startanja.

Zdravlje i sigurnost

Vibracija.

Dio vibracije za vrijeme rada stroja se prenosi preko drške na ruke rukovatelja. **NEMOJTE PRELAZITI** maksimalno preporučeno vrijeme korištenja. (Vidi u odjeljku Tehnički podaci)

OZO (Osobna zaštitna oprema).

Odgovarajuću OZO treba nositi pri korištenju ovog stroja što znači: zaštitne naočale, rukavice, štitnike za uši, masku protiv prašine i obuću sa čeličnim ojačanjima na prstima. Nosite odjeću prikladnu za rad koji obavljate. Dugu kosu vežite otraga i uklonite nakit koji može biti zahvaćen pokretnim dijelovima stroja.

Benzinski motori.

Gorivo.

Nemojte progutati gorivo ili udisati pare goriva te izbjegavajte kontakt sa Vašom kožom. Isperite kapljice goriva odmah. Ako gorivo dođe u dodir sa Vašim očima, obilno isperite vodom i hitno zatražite liječničku pomoć.

Ispušni plinovi



UPOZORENJE

Ne rukujte sa BMD Minidumper-om zatvorenom ili uskom prostoru, budite sigurni da se radni prostor dobro provjetrava.

Ispušni plinovi koje stvara ova oprema su visoko toksični i mogu biti smrtonosni!

Siguarno odlaganje.

Upute za zaštitu okoliša.

U stroj su ugrađeni vrijedni materijali. Odložite potrošne dijelove stroja i pribor na odgovarajućim mjestima za odlaganje.

Komponenta	Materijal.
Ručka	Čelik
Rukohvati	Guma
Šasija	Čelik
Motor	Aluminij i čelik
Mjenjačka kutija	Aluminij, čelik i Fosfor Bronca
Korito	Čelik
Različiti dijelovi	Čelik i guma

Provjere prije startanja**Pregled prije startanja.**

Prije svakog početka rada stroja treba obaviti slijedeći pregled ili nakon svakih četiri sata upotrebe, što god dođe prije. Molimo provjerite u odjeljku „Servis“ za detaljne upute. Ako ustanovite bilo koju grešku, BDM Minidumper ne smijete koristiti sve dok ne ispravite grešku.

1. Temeljito pregledajte dali na BMD Minidumper-u ima znakova oštećenja. Provjerite da su svi dijelovi na mjestu i sigurni.
2. Provjerite linije tekućina, cijevi, otvore za punjenje, otvore za ispuštanje i sva druga mjesta da nema znakova curenje. Popravite svako curenje prije početka rada.
3. Provjerite nivo motornog ulja i dopunite ako je potrebno.
4. Provjerite nivo goriva u spremniku i dopunite ako je potrebno.
5. Provjerite da li negdje gorivo ili ulje negdje cure.

Start i stop procedure**Honda GXV 160 benzinski motor****Startanje**

1. Okrenite ventil za dovod goriva u položaj ON. Vidi diagram 1
2. Pomaknite kontrolu gasa u položaj čoka. Nemojte koristiti čok dok je motor zagrijan. Pomičite kontrolu gasa polako u položaj maksimalnog broja okretaja (Zec).
3. Povucite hvataljku startera lagano sve dok ne osjetite otpor, a zatim povucite snažno.
BILJEŠKA:- Ne dozvolite da hvataljka startera udari natrag u motor. Polako ju vratite kako biste spriječili oštećenje startera.
4. Ako ste upotrijebili čok za startanje motora, pomaknuta gas u položaj brzo (ili visoko) čim se motor zagrijao dovoljno da bi radio ujednačeno bez uporabe čoka.

Ručica gasa

5. Podesite kontrolu gasa za željenu brzinu rada motora. Za najbolju izvedbu motora, preporučuje se da motor radi sa gasom postavljenim u položaj brzo (ili visoko).

**PAŽNJA**

Zbog sigurnosnih razloga, najveća radna brzina mora se podesiti sa posebnim alatom. Molimo savjetujte se sa ovlaštenim Honda prodavačem u vezi ovih radnji.

6. Koristeći tahometar, provjerite brzinu motora. Ako ne možete postići najveću brzinu neopterećenog motora koja je navedena, savjetujte se sa Honda prodavačem.

Gašenje

7. Pomaknite kontrolu gasa u položaj STOP. Ventil za gorivo će se automatski zatvoriti.
8. Kad se motor ugasio, okrenite ventil za gorivo u položaj OFF ako ne namjeravate uskoro ponovno startati motor. Vidi diagram 2

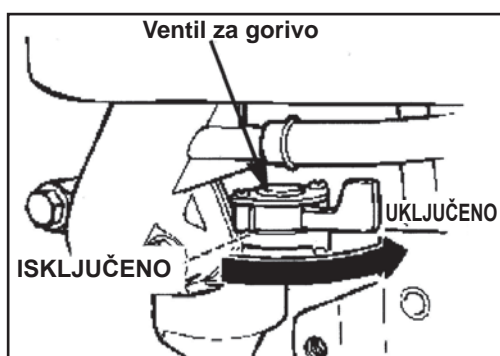

Diagram 1

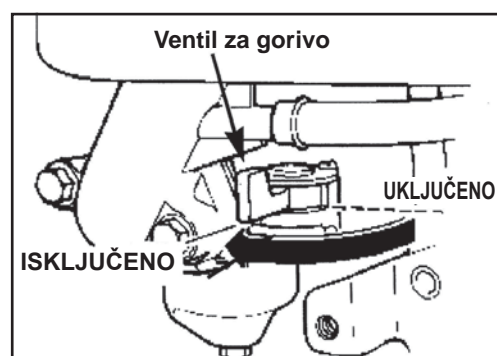

Diagram 2

Mogućnosti odabira brzina

1. Brzina = Penjanje uz kosine stepenica, po stepenicama ili rampama.
2. Brzina = Uspinjanje po kosinama.
3. Brzina = Vožnja na vodoravnom tlu sa teretom.
4. Brzina = Vožnja na vodoravnom tlu bez tereta.

Upravljanje BMD Minidumper-om

1. Startajte motor.
2. Kad je motor upaljen, odaberite brzinu okrećući ručicu brzine (2) u željeni položaj.
3. Oslobodite kočnicu pritiskanjem crvene ručice parkirne kočnice (11) dolje prema upravljačkoj ručki I gurnite ručicu pogona (4) prema gore kako biste uključili pogon. Sada će se stroj početi kretati.
4. Kada se stroj počeo kretati možete zatvoriti ili otvoriti gas kako biste povećali ili smanjili brzinu kretanja stroja. (Ako je potrebno više brzine, slijedite točke 2, 3 i 4 odabirom veće brzine od one koja je trenutno u uporabi)

BILJEŠKA: Brzine se ne mogu mijenjati dok je stroj u kretanju.



PAŽNJA

Ako je neophodno voziti niz kosinu veću od 15° pri punom opterećenju, osigurajte da je stroj okrenut u natrag niz kosinu

Pražnjenje korita

1. Zaustavite stroj otpuštanjem ručice pogona (4) nakon čega slijedi uključenje crvene ručice parkirne kočnice (11).
2. Kada je stroj zakočen u mjestu pritisnite ručicu za oslobađanje korita (9) I malo podignite zadnji dio stroja. Korito (1) će se nagnuti prema naprijed I pri tome ispustiti svoj sadržaj.
3. Kada je korito (1) ispražnjeno, vratite ga natrag u prvobitan položaj. Korito (1) će se automatski zakočiti u ležištu.

Bilješka: Brojevi prikazani u zagradama gore odnose se na slike prikazane u odjeljku Opisu stroja u ovom priručniku.

Vodič za rješavanje problema

Problem	Uzrok	Lijek
Motor neće upaliti.	Gorivo ne dolazi u motor.	Otvorite čep spremnika goriva.
		Napunite spremnik gorivom.
	Motor je isključen.	Okrenite prekidač na motoru u položaj ON.
	Svječica je prljava.	Očistite svječicu i podesite zazor.
	Motor je hladan.	Zatvorite čok.
	Motor je zaliven.	Otvorite čok, do kraja otvorite gas, povucite potezni starter dok motor ne upali.
BMD Minidumper se ne miče dok motor radi.	Odspojena žica prekidača	Ponovno priključite žicu.
	Brzina nije pravilno odabrana.	Pazite da ručica brzina nije između dvije različite brzine.
Prednji kotači se okreću dok je pogon na 4 kotača uključen.	Remen pogona nije nategnut.	Nategnite remen pogona
	Pre slabo napumpane gume.	Napumpajte gume do 30 psi-ja.

Slijedeći alati su potrebni za osnovne postupke održavanja a ne isporučuju se sa strojem.

- 17mm Okasti ključ
- 19mm Okasti ključ
- 14mm Usadni ključ
- 10mm Viljuškasti ključ
- 2 x 13mm Viljuškasti ključevi
- 17mm Viljuškasti ključ
- 19mm Viljuškasti ključ
- Kombinirana kliješta

Ulje u mjenjačkoj kutiji

Ovdje nije potrebno održavanje jer je mjenjačka kutija zabrtvljena. Ako postoje znakovi curenja, prestanite koristiti stroj i kontaktirajte lokalnog prodavača ili Altrad Belle.

Čišćenje stroja

Očistite stroja nakon uporabe kako biste spriječili nakupljanje stvrdnutih nakupina. Stvrdnute nakupine je teško ukloniti. Da biste to učinili koristite staru četku ili četku za ruke sa vodom.

Bilješka: Nikada ne trljajte motor ili cijevi motora. Čistite ga jedino krpom ili zrakom pod pritiskom.

Parkirna kočnica

Parkirna kočnica se uključuje automatski kada je crvena ručica parkirne kočnice u uspravnom položaju. Opruga drži kočnicu uključenu sve dok ne pritisnete ručicu kako bi ju oslobodili. Važno je ispravno ju podesiti. Ako je kabel kočnice pre nategnut opruga kočnice neće u potpunosti pritiskati na ručku kočnice. Ako je kabel kočnice pre labav, kočnica se neće pravilno osloboditi kada se otpusti ručica i kočnica će strugati uzrokujući pregrijavanje i trošenje pakni i oštećenje mjenjačke kutije.

Zračni filter

Ako je prljav, učinite kako slijedi:-

Spužvasti dio – Operite ga u otopini tekućine za pranje i vode. Pustite ga da se osuši, tada ga umočite u čisto motorno ulje i iscijedite višak ulja. Ako motor previše dimi za vrijeme paljenja tada je ostalo previše ulja na spužvi.

Papirnati element – Otrсите element na tvrdj površini ili ispušite iznutra koristeći zrak pod pritiskom kako biste uklonili višak prašine u filteru. Zamijenite svakih 200 sati ili prije ako je jako prljav.

Rutina održavanja		Svaki 20 sati	Svaki 50 sati	Svaki 75 sati	Svaki 200 sati
Motorno ulje	Izmjena	✓			
Filter zraka	Provjera stanja		✓		
	Čišćenje / Izmjena				✓
Svječica	Izmjena				✓

Ulje / Gorivo tip i količina – Tip svječice

	Tip ulja	Količina (Litre)	Tip goriva	Kapacitet (Litre)	Svječica Tip	Elektroda Zazor (mm)
Benzinski Honda GXV160	S.A.E. 10W 30	0.65	Bezolovni	2.5	BPR5ES	0.7 - 0.8

Uwaga: usuń wszelki olej i paliwo przed odwróceniem maszyny.

Kayışı Çıkartma (W maszynach do nr. seryjnego 141778)

- Muhafazanın üzerindeki 6 x M8 vidalarını çıkartın ve muhafazayı da çıkartın.
- Usuń 3 x śruby (A). To umożliwi zdjęcie paska (B).
BILJEŠKA:- Pazite da najprije skinete remen sa koloture motora (D).

Kayış Yerleştirme (W maszynach od nr. seryjnego 141778)

- Kayışı(B) şanziman pervanesinin(C) üzerine yerleştirin, sonra motor pervanesinin(D) üzerine de yerleştirin.
- Kayışının(B) sağda ki tabloya uygun şekilde çalıştığından emin olun.
- (A) vidasını yerine takın ve sağdaki tabloya göre plaka 245mm mesafede olacak şekilde vidayı sıkın.
Jeśli konieczna jest regulacja, reguluj dwie nakrętki (E) aż do osiągnięcia właściwej odległości.
- Umocuj osłonę używając śrub 6 xM8 do osiągnięcia momentu 28Nm.

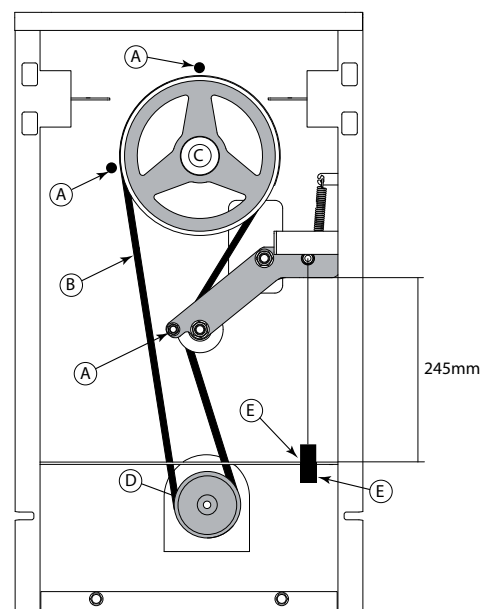

Uwaga: usuń wszelki olej i paliwo przed odwróceniem maszyny.

Kayışı Çıkartma (W maszynach do nr. seryjnego 141779)

1. Muhafazanın üzerindeki 6 x M8 vidalarını çıkartın ve muhafazayı da çıkartın.
2. Usuń 4 x śruby (A). To umożliwi zdjęcie paska (B).
BILJEŠKA:- Pazite da najprije skinete remen sa koloture motora (D).

Kayış Yerleştirme (W maszynach od nr. seryjnego 141779)

1. Kayışı(B) şanziman pervanesinin(C) üzerine yerleştirin, sonra motor pervanesinin(D) üzerine de yerleştirin.
2. Kayışının(B) sağda ki tabloya uygun şekilde çalıştığından emin olun.
3. (A) vidasını yerine takın ve sağdaki tabloya göre plaka 235mm mesafede olacak şekilde vidayı sıkın.
Jeśli konieczna jest regulacja, reguluj dwie nakrętki (E) aż do osiągnięcia właściwej odległości.
4. Umocuj osłonę używając śrub 6 xM8 do osiągnięcia momentu 28Nm.

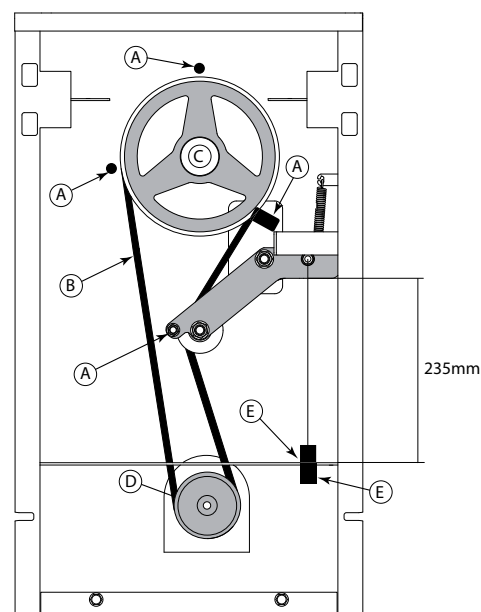

Garancija

Vaš novi Altrad Belle 'BMD' Minidumper ima garanciju prema krajnjem naručitelju za period od jedne godine (12 mjeseci) od prvog datuma isporuke. Altrad Belle garancija odnosi se na pogreške u dizajnu, ugrađenom materijalu, i sastavljanju stroja.

Slijedeće nije pokriveno garancijom tvrtke Altrad Belle:

1. Šteta uzrokovana zlouporabom, krivom uporabom, padanjem, ili slična šteta koja je posljedica krivog sastavljanja, rada ili održavanje od strane korisnika.
2. Izmjene, dodaci, ili popravci izvedeni od osoba koje nisu iz Altrad Belle ili njezini ovlaštene predstavnici.
3. Transport i otpremnički troškovi prema ili od Altrad Belle ili njezinih ovlaštenih predstavnika, nastali zbog popravka ili radova zbog reklamacije, na bilo kojem stroju.
4. Materijal i / ili trošak rada da na obnovi, popravku ili izamjeni dijelova uslijed normalnog trošenja.

Slijedeći dijelovi nisu pokriveni garancijom.

- Pogonski remeni
- Zračni filter motora
- Svjećica za paljenje motora

Altrad Belle i /ili njihovi ovlaštene predstavnici, direktori, zaposlenici ili osiguranje neće biti odgovorni za slučajna ili druga oštećenja, gubitke ili troškove nastale iz bilo kojeg razloga zbog kojeg se stroj ne može koristiti za svoju svrhu.

Reklamacije u garantnom roku

Sve reklamacije prvo treba uputiti u Altrad Belle ili Altrad Belle Inc., bilo telefonom, Fax-om, E-mailom, ili pismom.

Reklamacije u garantnom roku:

Tel: +44 (0)1298 84606

Fax: +44 (0)1298 84073

Email : Warranty.dept@altrad-belle.com

Podaci za kontakt za reklamaciju u garantnom roku:

Altrad Belle Warranty Department, Sheen, Nr. Buxton, Derbyshire, SK17 0EU, England.

Registracija Jamstva:

U nastojanju da ALTRAD Belle postane zeleniji i ekološki osvješteniji, uveli smo registraciju jamstva putem interenta. Kako biste pristupili našoj internetskoj stranici za registraciju, koristite sljedeću poveznicu:

http://www.bellegroup.com/index.php?p=warranty_registration.

Također možete svojim pametnim telefonom skenirati QR kôd (kôd za brzi odgovor) i tako pristupiti stranici za registraciju.



Zamjenski Dijelovi

Pri održavanju ovog proizvoda mogu se koristiti samo originalni proizvođači, izvorni zamjenski dijelovi.

Korisnik će izgubiti sve moguće zahtjeve ako korišteni zamjenski dijelovi nisu originalni zamjenski dijelovi proizvođača.

PDF popisa dijelova za ovaj proizvod možete pronaći u odjeljku "proizvoda" na našoj web stranici www.Altrad-Belle.com Informacije o nabavi zamjenskih dijelova od vašeg lokalnog distributera zatim možete pronaći u odjeljku "kontaktirajte nas"

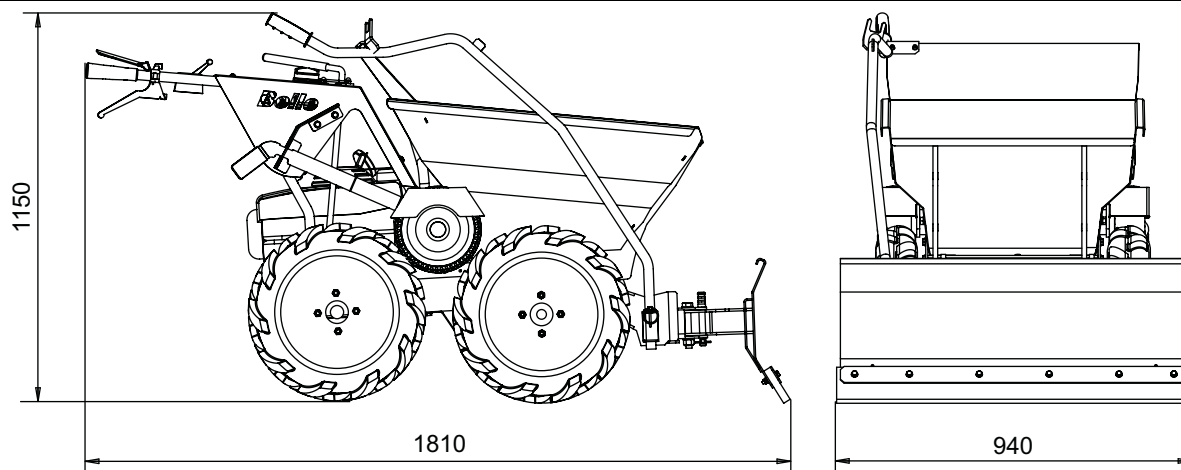

Težina stroja s ralicom za snijeg (kg)	195
Težina ralice za snijeg (kg)	40

Sigurnost Općenito



UPOZORENJE

Prije rukovanja ili provođenja održavanja na ovom stroju MORATE PROČITATI i PROUČITI ova uputstva.

- Ralica za snijeg je teška i ne smije ju podizati jedna osoba, POTRAŽITE POMOĆ i upotrebite odgovarajuću opremu za podizanje.
- Osobna oprema za zaštitu (Personal Protective Equipment – PPE) mora nositi radnik svaki puta kada je ralica za snijeg u upotrebi (pogledaj pod Zdravlje i Sigurnost).
- Težina ralice za snijeg može prouzročiti da podizač padne lagano na osiguravajuću ploču ako se poluga za otpuštanje podizača pritisne. NE PRITISKATI polugu kada je ralica za snijeg priključena.
- Oprezno otpuštajte ralicu za snijeg iz pozicije za prijevoz u poziciju spuštanja na površinu.
- Posebno oprezni budete pri hodanju natek očišćenom snijegu.

NAPOMENA:- Dodavanje težine na nosivu ploču će pomoći prijanjaju pri čišćenju.

Upute za sastavljanje

1. Uzmite glavni dio i umetnite u dvije rupe na okviru Minidumper kako je prikazano na Prikazu 1.
2. Gurnite R-spojnica u glavni dio, kako je prikazano na Prikazu 2, provjeravajući da se spojica spojila oko glavnog dijela kao Detalj A.
3. Smjestite ručku u glavni dio pod 90° kao u Prikazu 3.
4. Okrenite ručku kroz 90° i smjestite osigurač na na Prikazu 4.
5. Ako ne postoje rupe za Ručku s kukom, onda poravnajte ploče kao na Prikazima 5 i 6. Stegnite ih i bušite s 6,5 mm svrdlom. Koristite odgovarajući PPE.
6. Stavite M6 x 20 vijke, M6 podloške i M6 matice na ručku s kukom i stegnite do 16 N/m kao na Prikazu 6.

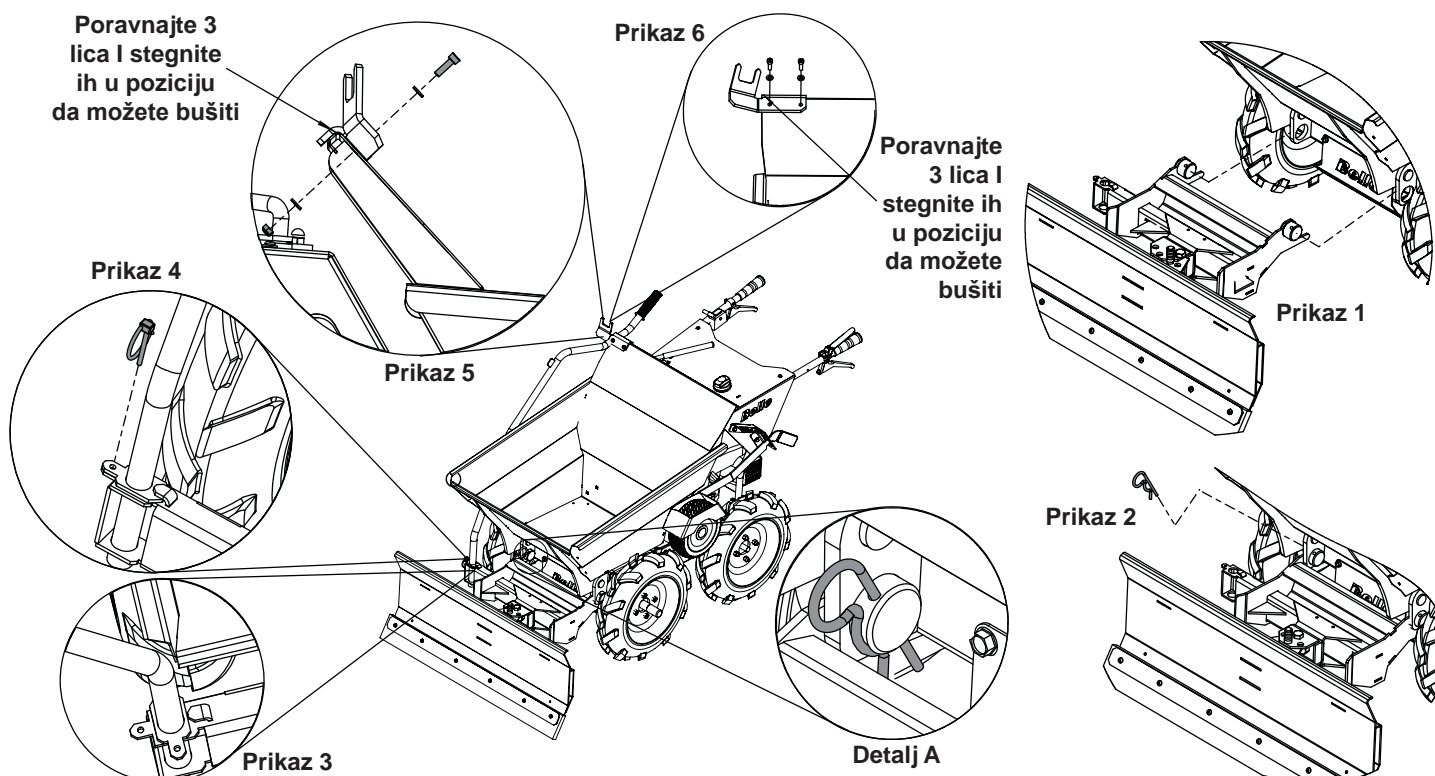

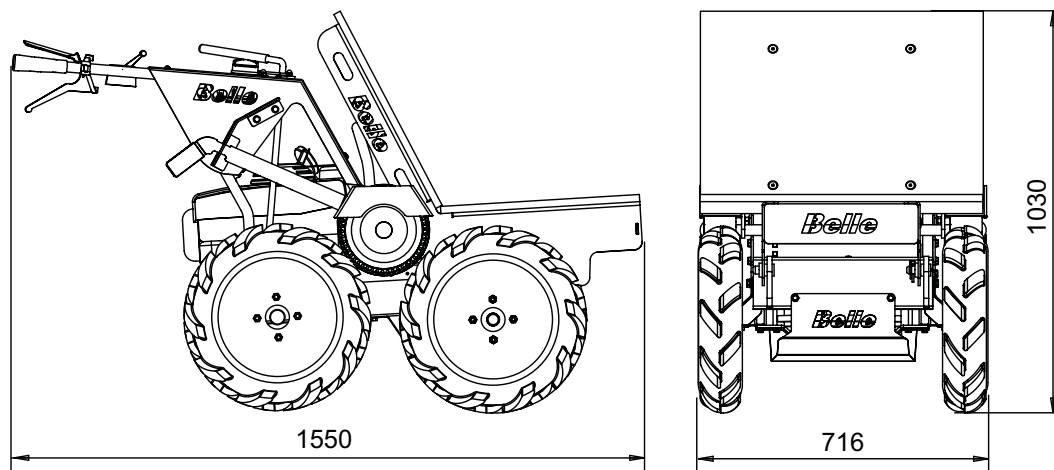

Težina stroja s nosivom pločom (kg)	143.2
Težina nosive ploče (kg)	13.2
Max nosivost nosive ploče (kg)	300
Površina (m2)	0.35

Sigurnost Općenito



UPOZORENJE

Prije rukovanja ili provođenja održavanja na ovom stroju MORATE PROČITATI i PROUČITI ova uputstva.

- Ralica za snijeg je teška i ne smije ju podizati jedna osoba, POTRAŽITE POMOĆ I upotrebite odgovarajuću opremu za podizanje.
- Ploča je teška i ne smije ju podizati jedna osoba, POTRAŽITE POMOĆ I upotrebite odgovarajuću opremu za podizanje
- Osobna oprema za zaštitu (Personal Protective Equipment – PPE) mora nositi radnik svaki puta kada je nosiva ploča u upotrebi (pogledaj pod Zdravlje I Sigurnost).
- Posebno oprezni budite kada tovarite na nosivu ploču da osigurate Tovar da nebi skliznuo s nosive ploče tijekom radova.

Upute za sastavljanje

1. Pritisnite " Ručku za istovar" i polako stavite ploču u položaj kao na Prikazu 1.
2. Ustranite osigurač iz glavnog dijela, koji drži ploču za okvir kako je na Prikazu 2.
3. Neka ploča sklizne s okvira.
4. Stavite nosivu ploču u položaj i sliznite ju na okvir kao na Prikazu 3.
5. Osigurajte nosivu ploču na okvir umetajući osigurač u glavni dio kao na Prikazu 4.
6. Gurnite nosivu ploču unatrag u radni položaj.

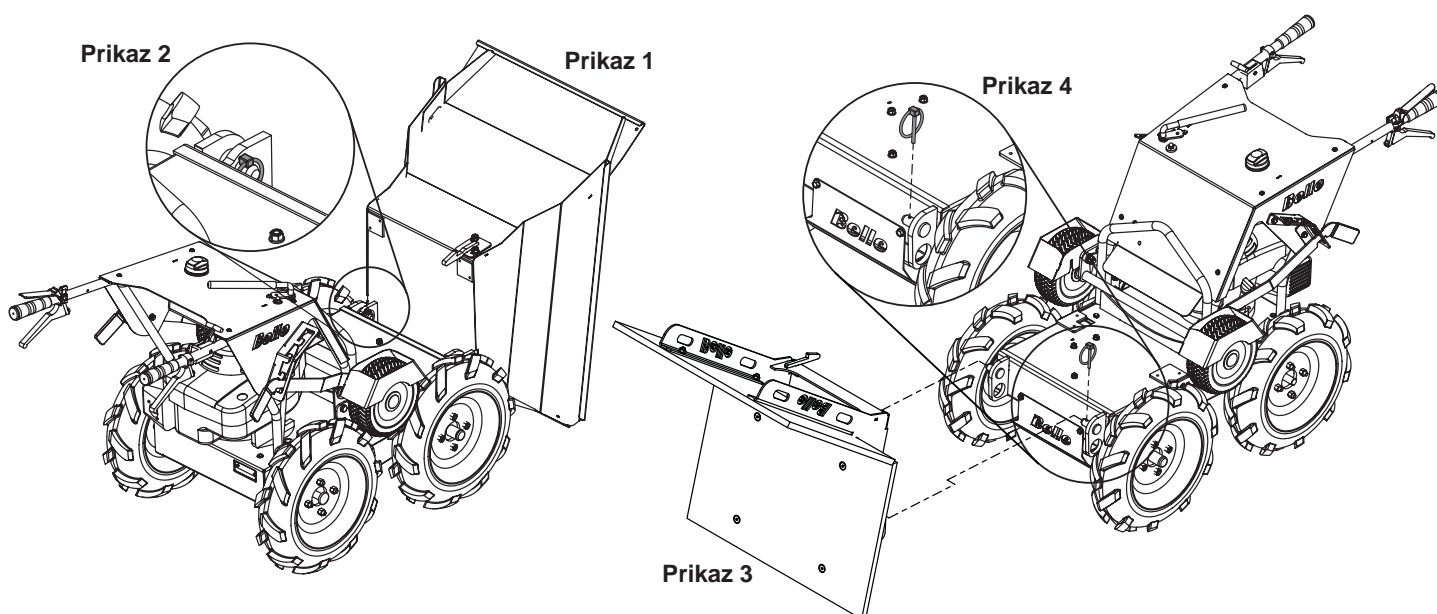

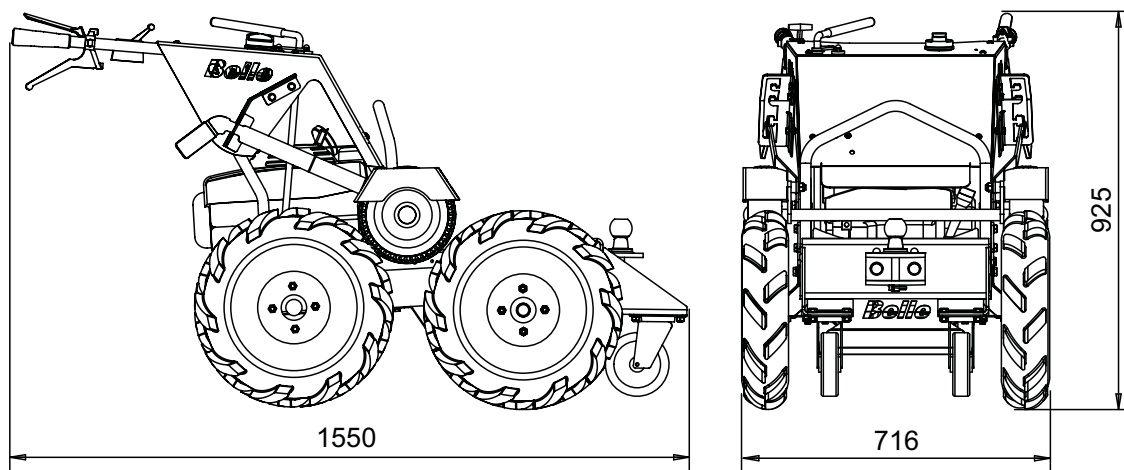

Težina stroja s vučnom nasadnom kuglom (kg)	147
Težina vučne nasadne kugle (kg)	17
Veličina kugle (mm)	50
Max. vučna mogućnost – Ravna tla (kg)	1000
Max. vučna mogućnost – 10° Uspón (kg)	350

Sigurnost Općenito



UPOZORENJE

Prije rukovanja ili provođenja održavanja na ovom stroju MORATE PROČITATI i PROUČITI ova uputstva.

- Ralica za snijeg je teška i ne smije ju podizati jedna osoba, POTRAŽITE POMOĆ i upotrebite odgovarajuću opremu za podizanje.

Upute za sastavljanje

1. Pritisnite "Ručku za istovar" i polako stavite ploču u položaj kao na Prikazu 1.
2. Uстранite osigurač iz glavnog dijela, koji drži ploču za okvir kako je na Prikazu 2.
3. Neka ploča sklizne s okvira.
4. Stavite vučnu nasadnu kuglu i sliznite ju na okvir kao na Prikazu 3.
5. Osigurajte vučnu nasadnu kuglu za okvir umetajući osigurač u glavni dio kao na Prikazu 4.

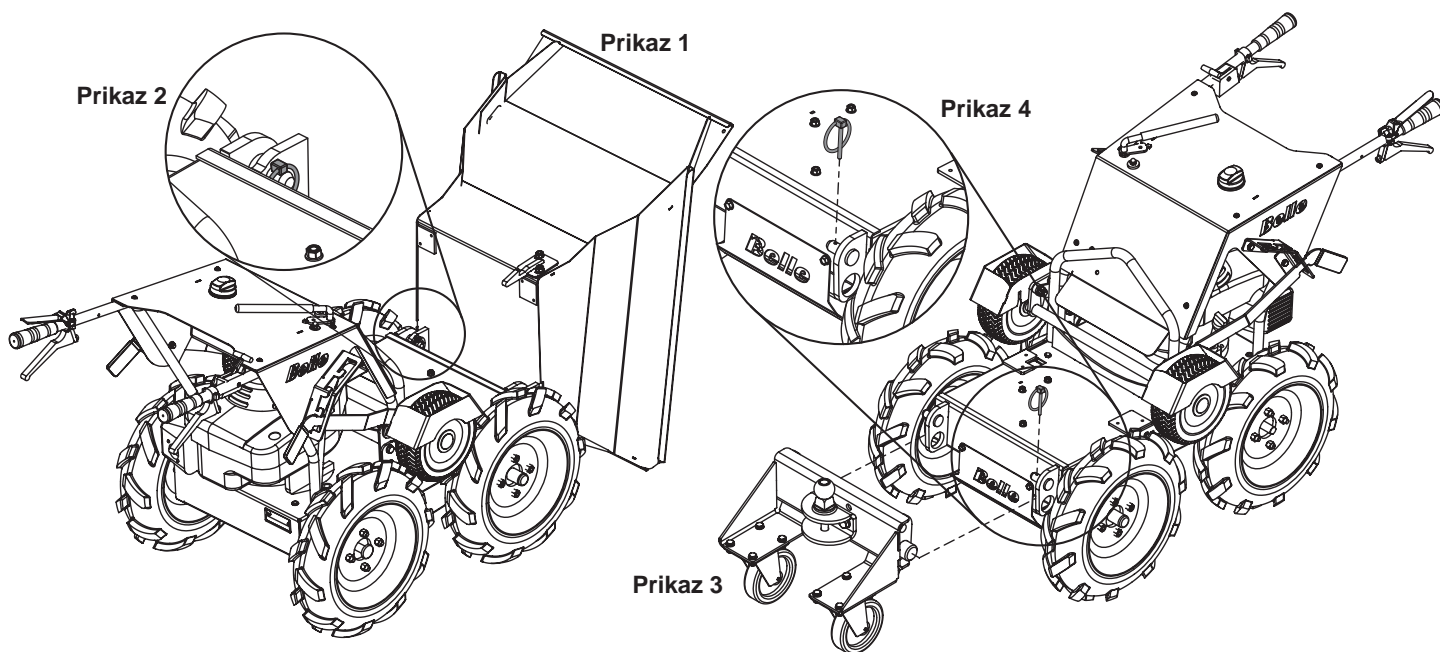

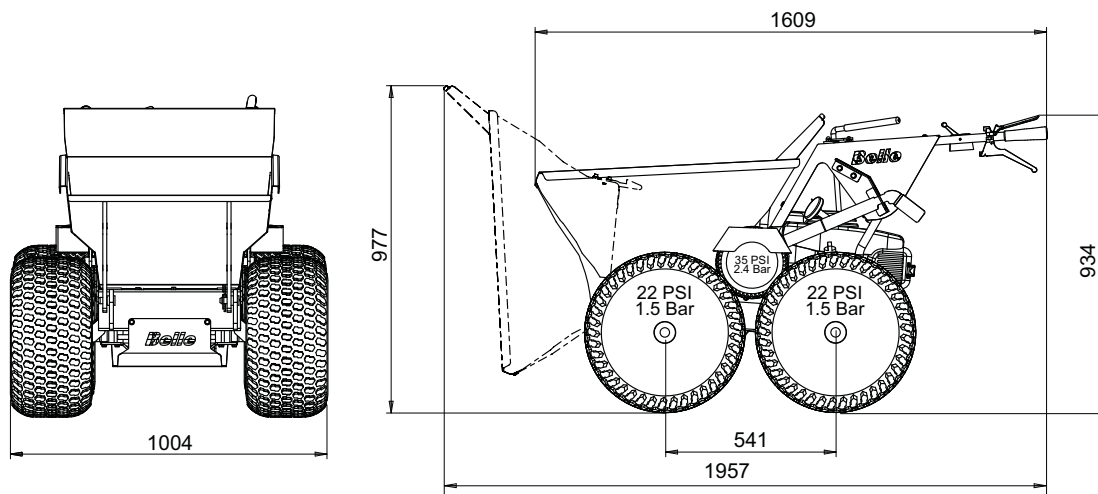

Veličina gume – Plutajući kotači (in)	20 x 10 -8
Težina stroja s kotačima za travnjak (kg)	195
Težina kotača (po kotaču) (kg)	10

Sigurnost Općenito



UPOZORENJE

Prije rukovanja ili provođenja održavanja na ovom stroju **MORATE PROČITATI** i **PROUČITI** ova uputstva.

Upute za sastavljanje

1. Promijenite trenje na pogonskim kotačima iz pogona na sva 4 u položaj za rad. To omogućava postojećim kotačima da budu zamijenjena s Minidumpera.
2. Kotač po kotač, ustranite matice s 19mm ključem, nakon toga ustranite kotače. Kada je kotač ustranjen nova razmaknica može biti stavljena na središte. To je prikazano na Detalj A.
3. Kada zatežete razmaknicu osigurajte da matice gledaju prema van kao što je prikazano na Detalj 1. 4 matice treba zategnuti na 45Nm.
4. Kada je razmaknica zategnuta, kotači za travnjak mogu biti stavljeni i zategnuti s 4 matice. Te matice trebaju biti zategnute na 45Nm. Kada ste gotovi, isto napravite s 3 preostala kotača.
5. Kada su sva 4 kotača postavljena, treba ponovno staviti u poziciju pogon na sva 4 kotača. Kotači trebaju biti na pritisku od 22psi.

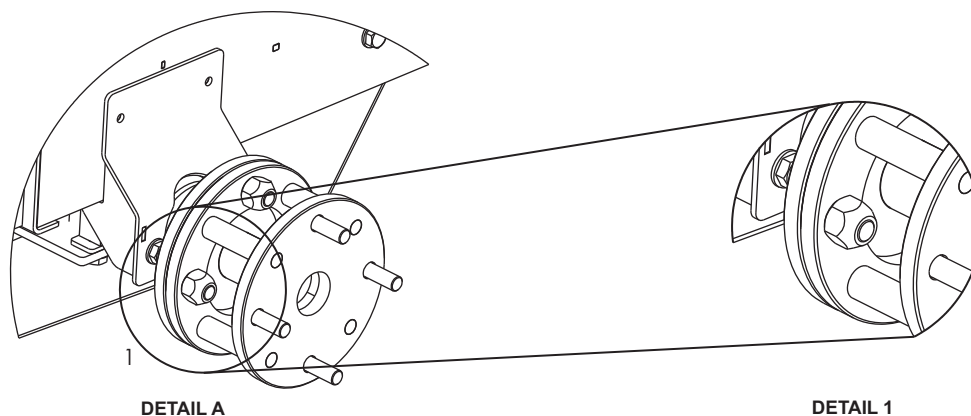



BELLE
LIGHT
CONSTRUCTION
EQUIPMENT

ALTRAD BELLE

Sheen, Nr. Buxton, Derbyshire, SK17 0EU, GB

Tel. +44 (0)1298 84606 - Fax +44 (0)1298 84722 - Email: sales@altrad-belle.com

www.Altrad-Belle.com

EU IMPORTER ADDRESS

ADRESSE DE L'IMPORTATEUR - DIRECCIÓN DEL IMPORTADOR - ENDEREÇO DO IMPORTADOR - ADRES IMPORTEUR

IMPORTØRENS ADRESSE - IMPORTEUR ADRESSE - INDIRIZZO DELL'IMPORTATORE - IMPORTÖRENS ADRESS - IMPORTØRADRESSE

MAAHANTUOJAN OSOITE - ADRES IMPORTERA - IMPORTIJA AADRESS - IMPORTĚTĀJA ADRESE - IMPORTUOTOJO ADRESAS

ADRESA DOVOZCE - ADRESA IMPORTATORULUI - IMPORTÓR CÍME - ADRESA UVOZNIKA - ÍTHALATÇI ADRESI - ADRESA DOVOZCU

ALTRAD (Group Holding)

125, Rue du Mas Carbonnier, 34000, Montpellier, France

Tel. +33 (0) 4 67 50 53 66 - Email: admin@altrad.com

www.altrad.com